



# ENTRE

*lluvias y mezquites*

# ENTRE

UNIVERSIDAD DE  
GUANAJUATO



DIVISIÓN DE ARQUITECTURA, ARTE Y DISEÑO.  
DEPARTAMENTO DE DISEÑO.  
LICENCIATURA EN DISEÑO DE INTERIORES.

**ENTRE LLUVIAS Y MEZQUITES  
PROYECTO DE DISEÑO INTERIOR, ZONA DE DESCANSO.**

TRABAJO DE INVESTIGACIÓN EN LA MODALIDAD DE TRABAJO DE TESIS  
PARA OBTENER EL TÍTULO DE LICENCIADA EN DISEÑO DE INTERIORES.

PRESENTA:  
SARA ELENA LÓPEZ MUÑOZ.

GUANAJUATO, GTO. 2018

UNIVERSIDAD DE  
GUANAJUATO



DIVISIÓN DE ARQUITECTURA, ARTE Y DISEÑO.  
DEPARTAMENTO DE DISEÑO.  
LICENCIATURA EN DISEÑO DE INTERIORES.

**ENTRE LLUVIAS Y MEZQUITES  
PROYECTO DE DISEÑO INTERIOR, ZONA DE DESCANSO.**

TRABAJO DE INVESTIGACIÓN EN LA MODALIDAD DE TRABAJO DE TESIS  
PARA OBTENER EL TÍTULO DE LICENCIADA EN DISEÑO DE INTERIORES.

PRESENTA:  
SARA ELENA LÓPEZ MUÑOZ.

DIRECTOR DE TESIS:  
ARACELI ARROYO RODRÍGUEZ

ASESORES:

PAOLA AYESHA CORRAL AVITIA

DAVID RINCÓN ÁVILA

GUANAJUATO, GTO. 2018



## **Agradecimientos y dedicatorias.**

Dedico esta investigación y trabajo a mi familia, sobretodo a mis papás Camis y David por forjarme como el ser humano que soy, por siempre confiar en mí, por darme la oportunidad de superarme y apoyarme en el proceso. A Ana, mi hermana por inspirarme y hacerme ver que la vida puede dártelo todo si luchas por ello, a mi cuñado Goyo por alentarme siempre.

También dedico mi tesis Juan, por acompañarme durante todo el camino y enseñarme a no rendirme y a continuar cuando todo parecía imposible, por ser siempre mi apoyo emocional y constante.

Agradezco infinitamente a mis amigas Alexandra, Marielisa y Paola por ser siempre una fuente de energía, inspiración y amor durante mi carrera, por brindarme los mejores momentos y ser mis compañeras de proyectos.

De igual manera agradezco a mi tutora durante toda la carrera y directora de tesis a la Maestra Araceli Arroyo Rodríguez, y a mis asesores Paola Ayesha Corral Avitia y David Rincón Ávila por compartirme su conocimiento, por motivarme constantemente a alcanzar mis objetivos y guiarme a ser una buena diseñadora.



INTRODUCCIÓN.....	1
PLANEACIÓN TEÓRICA. ....	1
1. Planteamiento del problema. ....	4
1.1 Justificación. ....	4
2. Objetivo principal. ....	5
2.1 Objetivos secundarios. ....	5
3. Límites. ....	6
3.1 Temporal. ....	6
3.2 Teórico. ....	6
3.3 Espacial. ....	7
4. Hipótesis. ....	8
5. Método. ....	9
5.1 Trabajo de campo. ....	9
5.2 Trabajo de gabinete. ....	9
5.3 Análisis. ....	9
5.4 Diagnóstico. ....	10
6. Estado de la cuestión. ....	11

# ÍNDICE



CAPÍTULO I.....	12
MARCO TEÓRICO. ....	14
1. Diseño. ....	14
1.2 Arquitectura. ....	14
1.3 Diseño Interior. ....	15
2. Zona o casa de descanso. ....	16
2.2 Definición.....	16
2.3 Tipos de casas de descanso. ....	16
3. Requerimientos de diseño. ....	17
4. Ergonomía. ....	19
CAPÍTULO II.....	45
ANÁLISIS CONTEXTUAL.....	47
1. Contexto físico natural. ....	48
1.1 Clima. ....	48
1.2 Temperatura. ....	48
1.3 Vientos dominantes. ....	48
1.4 Asoleamiento. ....	49
1.5 Precipitación pluvial. ....	50
1.6 Flora. ....	50



2. Contexto físico urbano. ....	50
2.1 Localización. ....	50
2.2 Tipología. ....	51
2.3 Uso del suelo. ....	52
3. Equipamiento urbano. ....	52
4. Vialidades. ....	52
5. Contaminación urbana. ....	52
6. Contexto social y cultural. ....	53
6.1 Historia. ....	53
6.2 Usuario. ....	53
6.3 Jurídico. ....	54
 CAPÍTULO III .....	 62
ANÁLISIS ARQUITECTÓNICO.....	64
 1. Análisis funcional. ....	 64
1.1 Descripción arquitectónica.....	64
1.2 Caracter del edificio. ....	74
1.3 Zonificación.....	75
1.4 Criculación. ....	77



2. Análisis constructivo.....	79
2.1 Análisis de áreas. ....	79
2.2 Estructura. ....	83
2.2.1 Cimentación.....	85
2.3 Instalaciones. ....	88
2.3.1 Hidráulicas. ....	88
2.3.2 Sanitarias.....	89
2.3.3 Alumbrado.....	90
2.4 Acabados.....	91
2.4.1 Muros.....	92
2.4.2 Piso.....	93
2.4.3 Techo.....	93
2.4.4 Complementarios.....	94

CAPÍTULO IV	
DIAGNÓSTICO.....	96
1- Diagnóstico.....	98
2. Ventajas y desventajas. ....	98



## CAPÍTULO V

PROYECTO. ....	99
1. Concepto y estilo. ....	100
1.1 Moodboard. ....	102
2. Panel de diseño. ....	103
3. Anteproyecto. ....	104
3.1 Planos estado actual. ....	104
4. Proyecto funcional. ....	105
5. Proyecto de diseño interior. ....	106
5.1 Planos de diseño interior. ....	106
5.1.2 Demoliciones. ....	108
5.1.3 Vista en planta. ....	109
5.2 Fachadas exteriores. ....	111
5.3 Cortes interiores. ....	111
5.4 Cortes interiores con técnica. ....	114
5.5 Propuesta de acabados. ....	117
5.5.1 Muros. ....	117
5.5.2 Plafón y techos. ....	119
5.5.3 Pisos. ....	121
5.6 Propuesta de iluminación. ....	123
5.7 Propuesta de mobiliario. ....	125
5.8 Instalaciones. ....	127
5.8.1 Eléctrica. ....	127
5.8.2 Hidráulica. ....	128
5.8.3 Sanitaria. ....	129
5.9 Constructivos. ....	130
5.10 Renders. ....	148
5.11 Presupuestos. ....	169
6. Conclusión. ....	181



ILUSTRACIÓN 1 Inmueble, vista espacial extraida de google maps .....	7
ILUSTRACIÓN 2 Sala de estar holguras.....	19
ILUSTRACIÓN 3 Asientos de estar relación.....	20
ILUSTRACIÓN 4 Holguras asientos de estar.....	20
ILUSTRACIÓN 5 Mueble bar pared, acceso hombres.....	21
ILUSTRACIÓN 6 Mueble bar pared, acceso mujeres.....	21
ILUSTRACIÓN 7 Mueble pared, acceso hombre.....	22
ILUSTRACIÓN 8 Mueble pared, acceso mujer.....	22
ILUSTRACIÓN 9 Holgura mueble pared.....	22
ILUSTRACIÓN 10 Plaza de servicio óptima.....	23
ILUSTRACIÓN 11 Plaza de servicio mínima.....	23
ILUSTRACIÓN 12 Anchura óptima de mesa.....	24
ILUSTRACIÓN 13 Holgura anchura óptima.....	24
ILUSTRACIÓN 14 Mesa rectangular, longitud y anchura minima.....	25

# ÍNDICE DE ILUSTRACIONES



ILUSTRACIÓN 15 Holgura mesa rectangular.....	25
ILUSTRACIÓN 16 Anchura mínima de zona de comer.....	26
ILUSTRACIÓN 17 Holgura mínima para silla desplazada.....	27
ILUSTRACIÓN 18 Holgura mínima para silla desplazada.....	27
ILUSTRACIÓN 19 Cama simple y doble.....	28
ILUSTRACIÓN 20 Dormitorio, visión y líneas visuales.....	29
ILUSTRACIÓN 21 Dormitorio, visión y líneas visuales.....	29
ILUSTRACIÓN 22 Mobiliario de cocina, holgura general.....	30
ILUSTRACIÓN 23 Alcance comparativo en armarios de cocina.....	31
ILUSTRACIÓN 24 Alcance comparativo en armarios de cocina.....	31
ILUSTRACIÓN 25 Área de mezcla y preparación.....	32
ILUSTRACIÓN 26 Mostrador de trabajo, área para desayuno.....	32
ILUSTRACIÓN 27 Fregadero.....	33
ILUSTRACIÓN 28 Fregadero.....	33

# ÍNDICE DE ILUSTRACIONES



ILUSTRACIÓN 29 Fregadero.....	34
ILUSTRACIÓN 30 Fregadero.....	34
ILUSTRACIÓN 31 Nevera, emplazamientos comunes.....	35
ILUSTRACIÓN 32 Nevera, propuesta de emplazamiento .....	35
ILUSTRACIÓN 33 Cocina.....	36
ILUSTRACIÓN 34 Cocina.....	36
ILUSTRACIÓN 35 Cocina.....	37
ILUSTRACIÓN 36 Lavabo, consideraciones antropométricas generales.....	38
ILUSTRACIÓN 37 Lavabo, consideraciones antropométricas generales.....	38
ILUSTRACIÓN 38 Lavabo, consideraciones antropométricas.....	39
ILUSTRACIÓN 39 Inodoro.....	39
ILUSTRACIÓN 40 Holgura mínima para duchas.....	40
ILUSTRACIÓN 41 Holgura mínima para duchas.....	40
ILUSTRACIÓN 42 Ducha, alcance y holguras.....	40

# ÍNDICE DE ILUSTRACIONES



ILUSTRACIÓN 43	Holgura duchas.....	40
ILUSTRACIÓN 44	Barra y mostrador posterior.....	41
ILUSTRACIÓN 45	Sección de barra.....	42
ILUSTRACIÓN 46	Sección de barra.....	42
ILUSTRACIÓN 47	Bares holguras, zona pública.....	43
ILUSTRACIÓN 48	Bares holguras, zona pública.....	43
ILUSTRACIÓN 49	Mesa de cocktail, dos plazas.....	43
ILUSTRACIÓN 50	Asoleamiento y vientos dominantes.....	49
ILUSTRACIÓN 51	Asoleamiento y vientos dominantes.....	49
ILUSTRACIÓN 52	Municipio de Purísima del Rincón, <a href="http://ssp.guanajuato.gob.mx">ssp.guanajuato.gob.mx</a> .....	50
ILUSTRACIÓN 53	Ubicación del inmueble, vista aérea, google maps.....	51
ILUSTRACIÓN 54	Planta baja zoonificación.....	72
ILUSTRACIÓN 55	Planta alta zoonificación.....	73
ILUSTRACIÓN 56	Planta baja, áreas de uso común y privado.....	76

# ÍNDICE DE ILUSTRACIONES



ILUSTRACIÓN 57 Planta alta. áreas de uso común y privado.....	76
ILUSTRACIÓN 58 Planta baja circulación.....	78
ILUSTRACIÓN 59 Planta baja, circulación.....	78
ILUSTRACIÓN 60 Planta baja análisis de areas.....	80
ILUSTRACIÓN 61 Planta alta análisis de áreas.....	80
ILUSTRACIÓN 62 Planta baja partido arquitectónico.....	81
ILUSTRACIÓN 63 Planta alta partido arquitectónico.....	82
ILUSTRACIÓN 64 Esquema losa de cimentación.....	84
ILUSTRACIÓN 65 Esquema cimentación en trazo.....	87
ILUSTRACIÓN 66 Perfil de cimentación de muro mediante zapata.....	87
ILUSTRACIÓN 67 Planta baja instalación hidráulica.....	88
ILUSTRACIÓN 68 Planta alta instalación hidráulica.....	88
ILUSTRACIÓN 69 Planta baja instalación sanitaria.....	89
ILUSTRACIÓN 70 Planta alta instalación sanitaria.....	89

# ÍNDICE DE ILUSTRACIONES



ILUSTRACIÓN 71 Planta baja instalación alumbrado.....	90
ILUSTRACIÓN 72 Planta alta instalación alumbrado.....	90
ILUSTRACIÓN 73 Planta baja acabados actuales.....	91
ILUSTRACIÓN 74 Planta alta acabados actuales.....	91
ILUSTRACIÓN 75 Espacio interior abitare decoración.....	100
ILUSTRACIÓN 76 Espacio interior abitare decoración.....	101
ILUSTRACIÓN 77 Planta baja estado actual.....	104
ILUSTRACIÓN 78 Planta alta estado actual.....	104
ILUSTRACIÓN 79 Planta baja demoliciones y ampliaciones.....	108
ILUSTRACIÓN 80 Planta alta demoliciones y ampliaciones.....	108
ILUSTRACIÓN 81 Propuesta planta baja.....	109
ILUSTRACIÓN 82 Propuesta planta alta.....	110
ILUSTRACIÓN 83 Fachada principal.....	111
ILUSTRACIÓN 84 Corte lateral izquierdo.....	111

# ÍNDICE DE ILUSTRACIONES



ILUSTRACIÓN 85 Corte frontal.....	112
ILUSTRACIÓN 86 Corte lateral derecho.....	112
ILUSTRACIÓN 87 Fachada principal con técnica .....	113
ILUSTRACIÓN 88 Fachada posterior con técnica.....	113
ILUSTRACIÓN 89 Corte frontal con técnica.....	114
ILUSTRACIÓN 90 Corte posterior con técnica.....	114
ILUSTRACIÓN 91 Corte lateral derecho con técnica.....	115
ILUSTRACIÓN 92 Corte lateral izquierdo con técnica.....	115
ILUSTRACIÓN 93 Planta baja con técnica.....	116
ILUSTRACIÓN 94 Planta alta con técnica.....	116
ILUSTRACIÓN 95 Planta baja propuesta acabados en muros .....	117
ILUSTRACIÓN 96 Planta alta propuesta acabados en muros.....	118
ILUSTRACIÓN 97 Planta baja plafón y techos .....	119
ILUSTRACIÓN 98 Planta alta plafón y techos.....	120

# ÍNDICE DE ILUSTRACIONES







ILUSTRACIÓN 99 Planta baja propuesta pisos.....	121
ILUSTRACIÓN 100 Planta alta propuesta pisos .....	122
ILUSTRACIÓN 101 Planta baja propuesta iluminación.....	123
ILUSTRACIÓN 102 Planta alta propuesta iluminación.....	124
ILUSTRACIÓN 103 Planta baja propuesta mobiliario.....	125
ILUSTRACIÓN 104 Planta alta propuesta mobiliario.....	126
ILUSTRACIÓN 105 Planta baja instalaciones eléctricas.....	127
ILUSTRACIÓN 106 Planta alta instalaciones eléctricas.....	127
ILUSTRACIÓN 107 Planta baja instalaciones hidráulicas.....	128
ILUSTRACIÓN 108 Planta alta, instalaciones hidráulicas.....	128
ILUSTRACIÓN 109 Planta baja instalación sanitaria.....	129
ILUSTRACIÓN 110 Planta alta instalación sanitaria.....	129



FOTOGRAFÍA 1 Baño exterior planta baja.....	64
FOTOGRAFÍA 2 Comedor y sala.....	65
FOTOGRAFÍA 3 Comedor.....	65
FOTOGRAFÍA 4 Fachada posterior.....	66
FOTOGRAFÍA 5 Área común planta baja.....	67
FOTOGRAFÍA 6 Cocina.....	68
FOTOGRAFÍA 7 Comedor cocina y escaleras.....	68
FOTOGRAFÍA 8 Áreas comunes.....	68
FOTOGRAFÍA 9 Habitación grande.....	69
FOTOGRAFÍA 10 Habitación grande.....	69
FOTOGRAFÍA 11 Balcón.....	70
FOTOGRAFÍA 12 Balcón.....	70
FOTOGRAFÍA 13 Puertas.....	70
FOTOGRAFÍA 14 Habitación principal.....	71
FOTOGRAFÍA 15 Habitación chica.....	71

# ÍNDICE DE FOTOGRAFÍAS



FOTOGRAFÍA 16 Acabado muro aplanado.....	92
FOTOGRAFÍA 17 Acabado muro ladrillo.....	92
FOTOGRAFÍA 18 Acabado muro pintura blanca.....	92
FOTOGRAFÍA 19 Acabado muro azulejo blanco.....	92
FOTOGRAFÍA 20 Acabado muro azulejo beige.....	92
FOTOGRAFÍA 21 Piso cerámico rojo.....	93
FOTOGRAFÍA 22 Piso cerámico blanco.....	93
FOTOGRAFÍA 23 Azulejo verde y naranja.....	93
FOTOGRAFÍA 24 Techo acabado.....	93
FOTOGRAFÍA 25 Tejado.....	93
FOTOGRAFÍA 26 Puertas baños.....	94
FOTOGRAFÍA 27 Puertas habitaciones.....	94
FOTOGRAFÍA 28 Acabado tronco artesanal.....	94
FOTOGRAFÍA 29 Herrería balcón.....	94
FOTOGRAFÍA 30 Herrería ventanas.....	94

# ÍNDICE DE FOTOGRAFÍAS



RENDERS 1 Planta baja.....	105
RENDERS 2 Planta alta.....	105
RENDERS 3 Mesita de centro bar.....	132
RENDERS 4 Constructivo barra bar.....	133
RENDERS 5 Constructivo celosía bar.....	134
RENDERS 6 Constructivo celosía habitación.....	135
RENDERS 7 Constructivo celosía divisoria.....	136
RENDERS 8 Constructivo estantero habitación.....	137
RENDERS 9 Constructivo celosía divisoria.....	138
RENDERS 10 Constructivo closet herrería.....	139
RENDERS 11 Constructivo barra cocina.....	140
RENDERS 12 Constructivo barra cocina.....	140
RENDERS 13 Constructivo comedor.....	141
RENDERS 14 Constructivo espejo.....	142



RENDERS 15 Constructivo gabinete baño.....	143
RENDERS 16 Constructivo mesitas centro sala.....	144
RENDERS 17 Constructivo mueble sala tv.....	145
RENDERS 18 Constructivo estantero sala.....	146
RENDERS 19 Constructivo mueble habitación.....	147
RENDERS 20 Fachada.....	150
RENDERS 21 Fachada.....	150
RENDERS 22 Planta baja.....	151
RENDERS 23 Áreas comunes.....	152
RENDERS 24 Áreas comunes.....	153
RENDERS 25 Bar .....	154
RENDERS 26 Bar .....	155
RENDERS 27 Sala y comedor.....	156
RENDERS 28 Comedor.....	157



RENDERS 29 Comedor.....	158
RENDERS 30 Comedor.....	159
RENDERS 31 Comedor.....	160
RENDERS 32 Planta alta.....	161
RENDERS 33 Baño habitación principal.....	162
RENDERS 34 Sala de televisión.....	162
RENDERS 35 Habitación principal.....	162
RENDERS 36 Baño planta alta.....	162
RENDERS 37 Sala de televisión.....	163
RENDERS 38 Habitación principal.....	164
RENDERS 39 Habitación principal.....	165
RENDERS 40 Habitación principal.....	166
RENDERS 41 Habitación doble...l.....	167
RENDERS 42 Habitación doble...l.....	168



TABLA 1 Confort lumínico, extraída de propiedades.blog .....	17
TABLA 2 Ventajas y desventajas .....	98
TABLA 3 Presupuesto demoliciones .....	170
TABLA 4 Presupuesto construcción .....	171
TABLA 5 Presupuesto iluminación .....	172
TABLA 6 Presupuesto mobiliario parte 1.....	173
TABLA 7 Presupuesto mobiliario parte 2.....	174
TABLA 8 Presupuesto mobiliario parte 1.....	175
TABLA 9 Presupuesto mobiliario parte 1.....	176
TABLA 10 Presupuesto mobiliario parte 1.....	177
TABLA 11 Presupuesto mobiliario parte 1.....	178
TABLA 12 Presupuesto de acabados en piso y muros .....	179
TABLA 13 Presupuesto total .....	180

# INTRODUCCIÓN /

PLANEACIÓN TEÓRICA



EXPERIENCIAS  
**ERGONOMÍA**  
CONOCIMIENTO

INTERVENCIÓN

INFORMACIÓN

*beneficios*

**UTILIDAD**

HERRAMIENTA

INVESTIGACIÓN

**INTERIORES**

*ergonomía*

OBJETO

INFORMACIÓN

ELEMENTOS

*funcionamiento*

*visión*

USUARIO

**VISIÓN**

INFORMACIÓN

PROPUESTA

HISTORIA

PROPIEDAD

**CALIDAD**

**ANÁLISIS**

**COMODIDAD**

ESPACIO

**CONCEPTO**



# INTRODUCCIÓN

La investigación que se presenta tiene como principal propósito el demostrar que mediante la intervención del diseño interior cualquier espacio, zona o inmueble pueden llegar a tener una identidad, la cual debe integrar elementos de belleza y funcionalidad.

Se demostrará que mediante el diseño de interiores y el usuario se puede generar toda una experiencia, se cree que el diseño de interiores puede llegar a ser meramente decoración, con este proyecto de investigación, se pretende comprobar lo errónea que puede ser esa idea.

El demostrar que mediante el diseño interior se desarrollan otras habilidades además del buen gusto y que para crear un espacio no solamente bello sino además útil es necesaria la intervención del diseñador, ya que con sus conocimientos desarrollará una investigación profunda y detallada del lugar para el buen cumplimiento de sus objetivos.

Esta investigación tiene como finalidad crear una propuesta de diseño interior acogiendo el estilo Mediterráneo mediante un concepto definido bohemio donde se desarrollarán espacios de calidad captando los objetivos y ajustándose a los requerimientos arquitectónicos de ergonomía y zonificación, siendo atractivo y funcional logrando que más personas utilicen el inmueble y conozcan su función.

Además el desarrollo del análisis y diagnóstico de ésta construcción tendrá como fin obtener un conocimiento más profundo de la historia, el estado actual, y las características del lugar conociendo lo que le afecta y favorece así como sus ventajas y desventajas para tener una visión más amplia de todos los aspectos y elementos que conforman el inmueble antes de realizar una intervención de diseño.

De este modo, todo el planteamiento de éste proyecto de investigación de tesis fundamenta la importancia del diseño de interiores como una herramienta necesaria para que los usuarios de los espacios intervenidos se sientan parte de él, teniendo experiencias y sintiéndose cómodos en su propiedad.



## 1. PLANTEAMIENTO DEL PROBLEMA

Se tiene un espacio a desarrollar como proyecto de diseño interior dentro de una casa habitación destinada a ser una casa de descanso. Se realiza el análisis e investigación del inmueble para detectar los principales elementos, problemas y ventajas para así generar un diagnóstico de lo que se podrá realizar durante el proyecto de diseño interior.

Dentro del desarrollo del proyecto se podrán detectar las áreas de oportunidad y con ellas las intervenciones que podremos realizar en cada espacio para que el usuario se sienta cómodo dentro del espacio y éste sea funcional.

### 1.1 JUSTIFICACIÓN

Para que un proyecto de diseño interior sea adecuado, completo y de calidad es necesario tener un conocimiento previo sobre el espacio que se va a intervenir.

Se realizará éste proyecto con la finalidad de comprobar que el diseñador de interiores es una herramienta muy importante para generar espacios de buena calidad y por lo tanto que dentro de esos lugares se logre una convivencia adecuada, haciendo que los usuarios ese sientan cómodos dentro de los espacios y logren desarrollar las actividades para las que los espacios fueron creados.

Es de gran importancia conocer sus estructuras, su historia, los materiales que lo componen y la vegetación que lo rodea. Todo esto, con la finalidad de que el diseño sea útil y pueda conservarse, la información recaudada durante la investigación servirá para actuar de forma correcta sobre los espacios y así lograr el objetivo.

## 2. OBJETIVO PRINCIPAL

Generar una intervención y propuesta de diseño mediante la investigación del espacio a desarrollar de la casa habitación en Purísima del Rincón, Gto con el fin de obtener mayor información y conocer más acerca de la historia, características del lugar, su estado actual, así como las ventajas y desventajas que podría tener para tener mayor conocimiento de todos los aspectos del inmueble.

Posteriormente, tomando en cuenta todos los conocimientos generados durante esa investigación se realizará una propuesta e intervención de diseño interior en tal espacio.

### 2.1 OBJETIVOS SECUNDARIOS

Investigación del contexto histórico, natural y social del inmueble.

Generar un diagnóstico del espacio.

Análisis de dimensiones y levantamientos.

Investigación de factores del medio físico, urbano y natural, tomando en cuenta sus resultados para generar un espacio de calidad.

Investigación de reglamentos y normativas que nos ayuden a crear un espacio adecuado.

Crear una solución para cada problemática del inmueble.

Realizar un proyecto y una propuesta de diseño para cada espacio involucrado teniendo un concepto y estilo en común.



### 3. LÍMITES

#### 3.1 TEMPORAL

El desarrollo de ésta tesis se llevará a cabo durante el 2019.

Los antecedentes históricos del edificio se investigarán a partir de la fecha en que fue construida, en Mayo de 1994 y el análisis de las problemáticas del edificio se realizaran a partir del año 2000 a la fecha, tiempo en el que el espacio ha recibido más uso y por lo tanto se han detectado los principales problemas del lugar.

La arquitectura del lugar es de estilo rústico, y en la actualidad no cuenta con el mobiliario suficiente o adecuado a tal estilo.

El proyecto Entre lluvias y mezquites, proyecto de diseño interior, casa de descanso tiene como objetivo resolver las problemáticas de un espacio que en la actualidad no es funcional para que logre cumplir con objetivo y además se vuelva estético y sea utilizado por los propietarios.

#### 3.2 TEÓRICO

La intención de ésta investigación es generar un trabajo de diseño interior en el que se resuelvan varias de las problemáticas que se generan al realizar un proyecto como éste.

El desarrollo del proyecto tiene como propósito generar una vista más amplia en espacios como éste, conocer e informar acerca de sus ventajas y desventajas y que posiblemente sirva como guía para cualquier ámbito relacionado al tema a investigar así como la arquitectura, el diseño, estilos, antecedentes y lo que existe actualmente.

### 3.3 ESPACIAL

La casa de descanso se encuentra ubicada sobre el Libramiento Sur Independencia sin número de Purísima del Rincón.

Es una casa de dos plantas con un amplio jardín, una palapa y una pequeña alberca.

El área a analizar y de la cual se hará el proyecto de diseño interior será únicamente la casa, planta alta y baja, baños, cocina, sala, habitaciones y fachadas.

Ubicación del edificio: Sobre el Libramiento Sur Independencia sin número de Purísima del Rincón, a las afueras de la ciudad.



Ilustración 1.



#### 4. HIPÓTESIS

Gracias a esta investigación y al desarrollo de la propuesta de diseño, podremos darnos cuenta de que todo aquello que se generó durante el análisis y el diagnóstico fue de gran importancia para intervenir dentro de un espacio, ya que con ello y la información obtenida obtuvimos un mayor conocimiento y por lo tanto una mayor visualización de lo que se pudo hacer y lo que no, sin esta información podríamos llegar a afectar el proyecto y perder tiempo al no considerar los elementos que componen el inmueble.

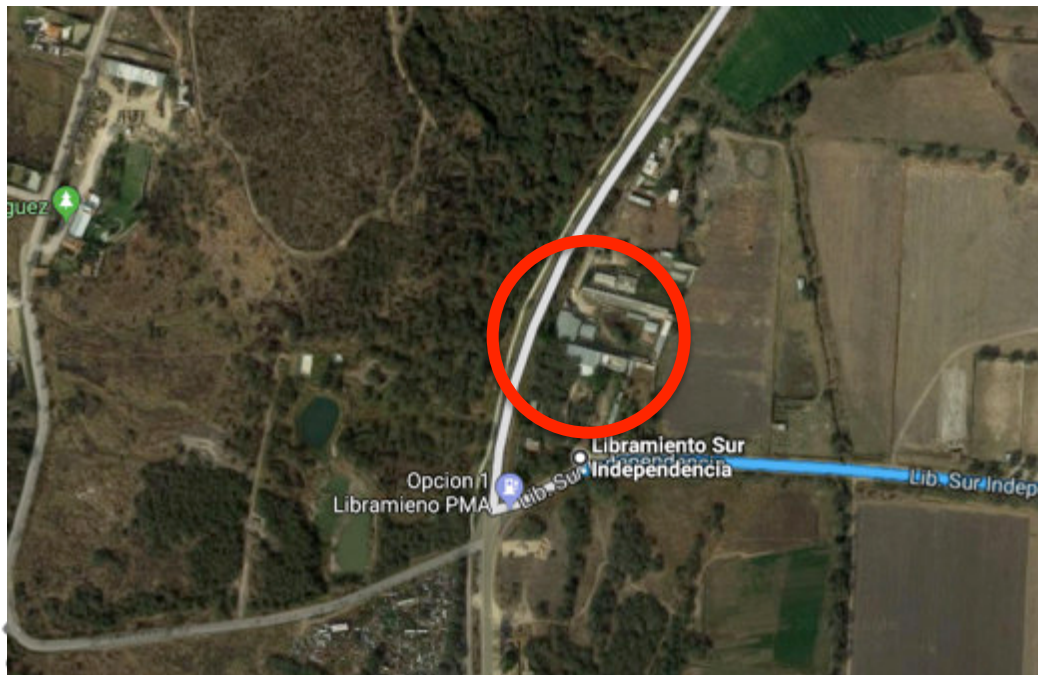
Con este proyecto, se quiere comprobar que un ambiente estético y funcional que se integre a los contextos que lo rodean y forme un ambiente de confort será un espacio correctamente diseñado, que mediante la adecuada distribución de los espacios y la planificación de un diseño interior atractivo el espacio cumplirá con su funcionamiento de manera debida.

Se buscará que el espacio sea usado para actividades de descanso, donde el usuario pueda tomar un respiro y pueda utilizarla para relajarse, dormir en las habitaciones, hacer convivios y tomarse unas vacaciones.

## 5.MÉTODO

### 5.1 TRABAJO DE CAMPO

En este apartado, se realizarán varias etapas como visitas de campo al lugar donde se realizará el proyecto para ubicar el espacio y detectar las particularidades del inmueble tales como el estilo, diseño, carácter etc. Se realizará un registro fotográfico para apoyar la información sobre las instalaciones y su estado actual.

Se definirá el entorno en el que se encuentra como un área rodeada con grandes árboles, con distintas zonas o puntos de reunión.

Se generará una entrevista a los propietarios a partir de lo ya analizado haciendo referencia a las deficiencias y necesidades para determinar un concepto y estilo que ayudará al desarrollo del proyecto.

### 5.2 TRABAJO DE GABINETE

Interpretando el conocimiento obtenido se conocen y definen los espacios que se tienen así como sus necesidades, considerando ésta información al favor del proyecto, se identifican los factores que corresponden a la investigación y a lo que se pretende llegar al concluir el desarrollo del proyecto mediante la intervención de un diseñador de interiores.

### 5.3 ANÁLISIS

El inmueble conserva su estructura original y el estilo que lo acompañaba.

La zona donde el espacio se localiza es una zona medianamente transitoria rodeada de mucha vegetación y con poca iluminación.

En este apartado se determinaran de manera más concreta las necesidades de una casa de descanso ubicada en un lugar como éste.

Ubicaremos los planos en estado actual así como zonificación, ergonomía, circulación y sus instalaciones para desarrollar la parte funcional de la casa. Todo esto ayudará a formar el desarrollo del espacio para que funcione como una casa de descanso.



## 5.4 DIAGNÓSTICO

Mediante el diagnóstico del espacio podemos determinar las áreas que lo componen, los materiales con los que fue construido, la distribución del espacio y sus cualidades.

Dentro de las instalaciones del inmueble podemos encontrar:

### ✓ Primer nivel

- La fachada conserva su imagen original desde que fue construida no ha tenido ningún cambio o remodelación.
- Al ingresar a la casa existe un espacio completamente vacío.
- Del lado derecho de la entrada existe un área que se utiliza como sala, tiene algunos muebles y accesorios.
- La cocina está en abandono, no se utiliza debido a la falta de funcionamiento de los artefactos que se encuentran ahí.
- Existe otra entrada al fondo del primer nivel donde se puede ingresar o salir desde el jardín.
- Hay una tercera entrada del lado derecho de la cocina cerca de las escaleras que dan al segundo nivel, entrada que no es utilizada.
- El primer nivel está rodeado de ventanas corredizas grandes de herrería en color negro.
- Las ventanas y puertas son de herrería en tonos oscuros o negros.
- Por la falta de espacios sellados y la cantidad de vegetación existen diferentes tipos de insectos que habitan los espacios.
- Se genera mucho polvo por los vientos y lluvias.
- Las escaleras carecen de protección, sin barandales y únicamente construidas.

### ✓ Segundo nivel

- Existe una puerta al subir las escaleras del lado izquierdo que da a un balcón que rodea la casa una de las habitaciones.
- Dos de las habitaciones son pequeñas y tienen mobiliario de camas matrimoniales, una de ellas tiene también dos individuales lo que no le da un sentido al espacio.
- La tercera habitación es una habitación amplia la cual podría ser la habitación principal o bien una habitación para varias personas, en ella se encuentran 3 camas matrimoniales y algunos muebles.
- Del lado derecho de las escaleras se encuentra un baño completo.



## 6. ESTADO DE LA CUESTIÓN

Existen varios libros, revistas y artículos del internet que hablan sobre espacios como éste y que pueden ayudar a la investigación como fuentes documentales y bibliográficas para el desarrollo del proyecto.

Varios diseñadores han influido en cuanto a generar espacios de relajación o descanso.

También es el caso de muchas personas que se han incluido en la remodelación de espacios de vivienda para volverlos útiles y accesible dándoles una oportunidad de uso para vacacionar como son las casas y habitaciones, residencias y departamentos que se encuentran en plataformas digitales para la renta de espacios como por ejemplo Airbnb.

Como propuesta se le da una segunda oportunidad al inmueble que está desalojado para darle un uso correcto encontrando una función y por lo tanto una identidad.

Se puede obtener mayor información y profundizar en éste tema mediante la investigación de obras de varios arquitectos y diseñadores, en las cuales podemos descubrir e indagar sobre sus resultados.

# CAPÍTULO I

MARCO TEÓRICO

EXPERIENCIAS  
**ERGONOMÍA**  
CONOCIMIENTO

INTERVENCIÓN

INFORMACIÓN

*beneficios*

**UTILIDAD**

HERRAMIENTA

INVESTIGACIÓN

**INTERIORES**

*ergonomía*

OBJETO

INFORMACIÓN

ELEMENTOS

*funcionamiento*

*visión*

USUARIO

**VISIÓN**

INFORMACIÓN

PROPUESTA

HISTORIA

PROPIEDAD

*CALIDAD*

**ANÁLISIS**

*COMODIDAD*

**ESPACIO**

**CONCEPTO**

## CAPÍTULO I MARCO TEÓRICO

Dentro del marco teórico obtendremos la información necesaria para conocer más acerca de lo que el diseño de interiores significa, su funcionamiento y cómo puede beneficiar a los espacios a intervenir.

Conoceremos más acerca de lo que nuestro espacio requiere, su definición y la ergonomía necesaria para cada zona del lugar.

Los elementos que aquí se presentan nos ayudarán a tener una visión más amplia de lo que se puede hacer presentando los conceptos relacionados al diseño de interiores, que nos ayudarán a comprender la información que será de gran utilidad para el desarrollo del proyecto.

Podremos darnos cuenta de que mucho de los aspectos que manejamos requieren de verdadera importancia al tomarlos en cuenta para comenzar nuestro análisis, todo con el objetivo de proponer algo que se pueda realizar.

### 1. DISEÑO.

El concepto de diseño suele utilizarse en el contexto de las artes, la ingeniería, la arquitectura y diversas disciplinas creativas. Así, el diseño es el proceso previo de configuración mental en la búsqueda de una solución. En otras palabras, el diseño consiste en una visión representada en forma gráfica de una obra futura. (1)

#### 1.1 ARQUITECTURA.

La arquitectura es el arte y la técnica de concebir, diseñar y construir edificaciones que funcionen como hábitat para el ser humano, ya sean viviendas, lugares de trabajo, de recreación o memoriales. El término proviene del griego antiguo, formado por los vocablos *arch-* ("jefe, autoridad") y *techné* ("creación, construcción"), de donde se desprende que es el arte de la construcción. (2)

La arquitectura de interiores trabaja paralelamente a la de los edificios, interpreta sus principales características, realza sus cualidades e intenta corregir sus defectos. Se pone al servicio del hombre para satisfacer sus exigencias de trabajo, de ocio y de vida; estudia en detalle sus costumbres, lo apoya en sus manías y lo defiende de sus miedos y de sus fobias. Es, de hecho, la expresión en absoluto empírica sino científica y cuidadosa- de la manera de vivir del hombre.

La arquitectura de interiores constituye, pues, una disciplina muy específica cuya finalidad es definir los espacios considerando parámetros objetivos y subjetivos.

Según estos parámetros, la arquitectura de interiores podrá operar correctamente en la distribución del espacio para llegar a crear un conjunto armónico mediante recorridos fluidos, exaltación de las perspectivas positivas y abolición de las perspectivas negativas, hasta lograr la armonía perfecta entre forma y función que debería constituir la meta de todos y cada uno de los arquitectos.(3)

## 1.2 DISEÑO DE INTERIORES.

El diseño de interiores consiste en la planificación la distribución y el diseño de los espacios interiores de los edificios. Estos escenarios físicos satisfacen las necesidades básicas de cobijo y protección, crean un marco e influyen en la forma de llevar a cabo las actividades, alimentan las aspiraciones de los ocupantes y expresan las ideas que acompañan sus acciones; afectan los puntos de vista, los estados de ánimo y la personalidad. En este sentido, los objetivos del diseño de interiores son el logro de ventajas funcionales, el enriquecimiento estético y la mejora psicológica de dichos espacios interiores. (4)

El interiorismo es uno de los campos de la arquitectura que más ha evolucionado en las últimas décadas y, casi con toda seguridad, un mundo en el que las tendencias y las nuevas líneas de evolución se han reflejado más claramente, tanto en lo que se respecta a los materiales como a las formas constructivas y a los estilos.

Los profesionales de la arquitectura para interiores, empujados por una exigente, y cada vez mayor demanda, se ven obligados a explorar nuevos campos, a iniciar caminos diversos que se adapten al gusto de las nuevas generaciones. Muchas veces, el reto consiste en interpretar y dar un valor creativo a las exigencias y necesidades del cliente, en algunas ocasiones mediatizado por necesidades puramente mercantilistas o por contaminaciones de modas efímeras. Por ello se observa en las intervenciones un esfuerzo por alcanzar la síntesis entre función y estética; entre lo imprescindible y lo prescindible.(5)

## 2. ZONA O CASA DE DESCANSO.

### 2.1 DEFINICIÓN.

Una casa o zona de descanso se refiere a un espacio utilizado para la relajación donde el usuario pueda ir a vacacionar, crear eventos o realizar reuniones. Cuenta con los espacios de una casa habitación para la comodidad de los usuarios pero las personas no habitan en ella, únicamente se utiliza por periodos cortos.

### 2.2 TIPOS DE CASAS DE DESCANSO.

Existen diferentes tipos de casas de descanso y ellos dependen mucho de la zona en la que se encuentren.

Casa de playa.  
Casa de campo.  
Casa en bosque.  
Etc.

Algunos funcionan como casas vacacionales que pueden ser usadas durante periodos medianamente largos y otras durante tiempos más cortos, como fines de semana e incluso solo algunas horas.

### 3. REQUERIMIENTOS DE DISEÑO.

Dentro de un espacio a diseñar como casa de descanso son necesarios diferentes elementos para generar un ambiente adecuado y con uso y funcionalidad, Los elementos requeridos dentro del espacio nos ayudarán a determinar de mejor manera aquello que se necesitará para crear el mejor diseño del espacio ya que observando sus faltas se buscarán sus soluciones.

Algunos de estos elementos son:

- ✓ Iluminación: Adecuada a cada espacio para su funcionalidad, así como la correcta distribución de la iluminación natural.

Confort lumínico	
baños	100 lux
recámaras	100 lux
escaleras	100 lux
cocina	300 lux
comedor	50 - 200 lux
planchar - lavar - leer	200 - 500 lux
zonas de estudio	500 - 1000 lux

Tabla 1, Confort Lumínico.

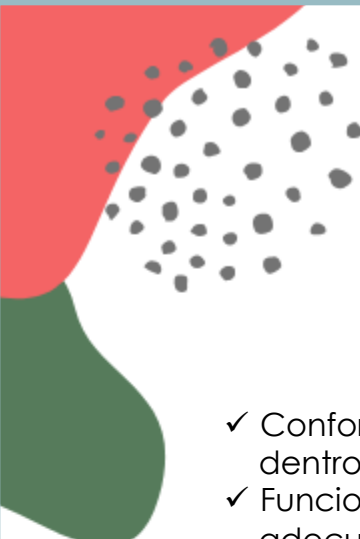

- 
- ✓ Confort: Generando una atmósfera en la cual los usuarios se sientan cómodos pasando tiempo dentro de cada zona.
  - ✓ Funcionalidad: Dándole una identidad a cada espacio para que se puedan utilizar de la manera adecuada sin llegar a confundir el área o darle un mal uso.
  - ✓ Belleza; Mediante la estética, generar un proyecto de diseño el cual luzca bien y sea del agrado del propietario y que además los usuarios se identifiquen con los espacios.
  - ✓ Sensaciones: El espacio deberá contar con estimulantes y sensaciones que provean de una mejora al lugar, ya sean aromas, texturas etc.
  - ✓ Identidad: Cada zona deberá contar con su función y la identidad del lugar se determinará gracias a los elementos que la conforman.
  - ✓ Practicidad: Al tener los espacios su identidad será más práctico utilizarlos de la manera adecuada, se identificarán más fácilmente su función.
  - ✓ Mobiliario: Se necesitará del mobiliario adecuado para cada espacio, como baños, sala, cocina, habitaciones etc adecuándose al estilo y concepto elegido.
  - ✓ Circulación: Desarrollar una adecuada distribución de mobiliario y espacios provocará que la circulación sea la adecuada para evitar problemáticas y aumentar la comodidad de los usuarios.

(6)

#### 4. ERGONOMÍA.

Como mencionan los autores Julius Palnero y Martin Zelnik en el libro “Las dimensiones humanas en los espacios interiores”, Estándares antropométricos se describe las medidas antropométricas generales necesarias en diferentes espacios de interiores. Dentro de espacios de reunión y relación social nos describe los espacios y desplazamientos correctos para evitar obstaculizar la circulación en el espacio, la adaptación del alcance humano y el margen dimensional que existe entre los usuarios. (7)

#### SALA DE ESTAR

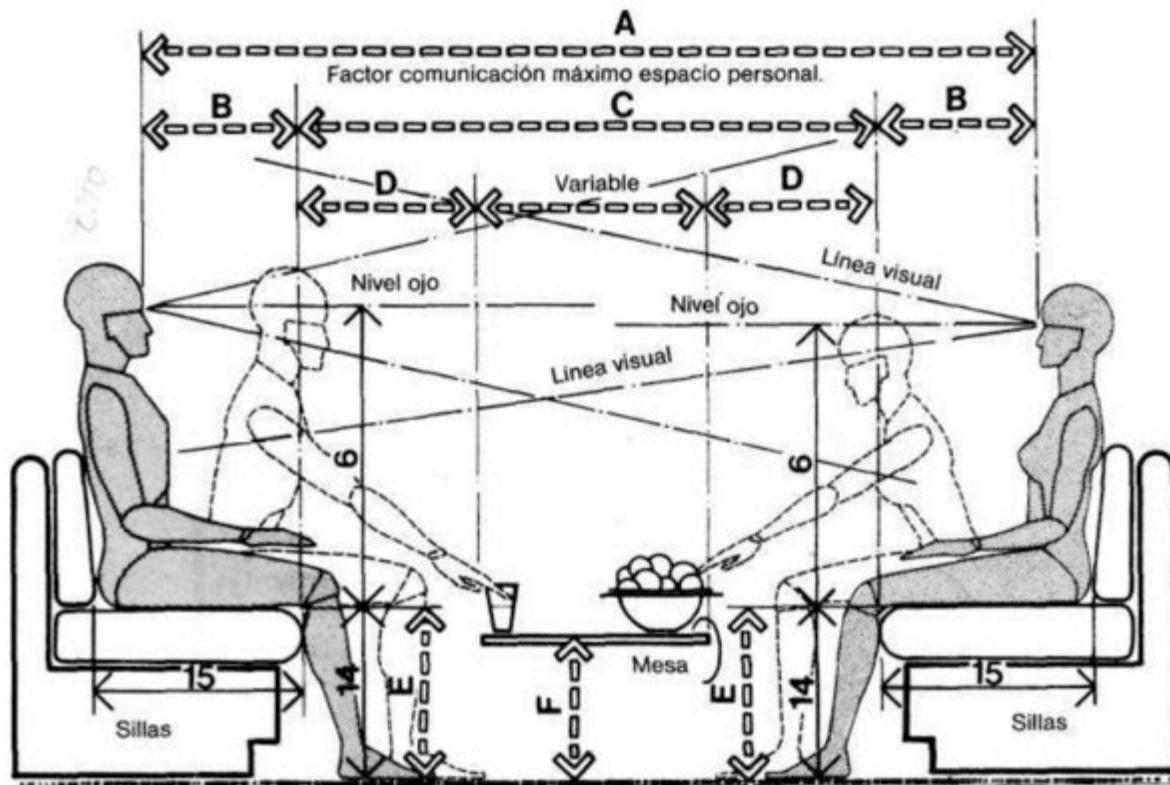

#### ASIENTOS ESTAR/HOLGURAS

Ilustración 2. (7)

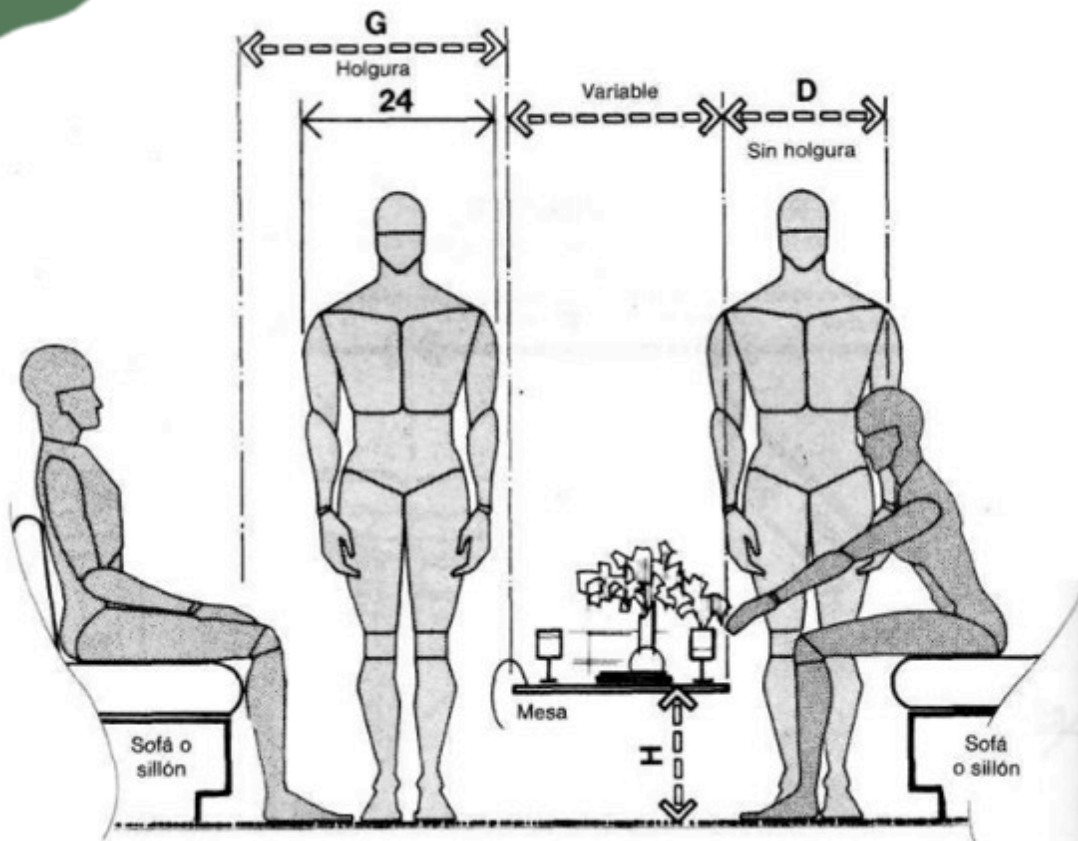

	pulg.	cm
<b>A</b>	84-112	213,4-284,5
<b>B</b>	13-16	33,0-40,6
<b>C</b>	58-80	147,3-203,2
<b>D</b>	16-18	40,6-45,7
<b>E</b>	14-17	35,6-43,2
<b>F</b>	12-18	30,5-45,7
<b>G</b>	30-36	76,2-91,4
<b>H</b>	12-16	30,5-40,6

**ASIENTOS ESTAR/RELACION HOLGURAS**

Ilustración 3 y 4. (7)

## ESPACIOS Y ÁREAS DE ALMACENAJE.

La relación que liga la dimensión humana y la accesibilidad a espacios de almacenaje o mobiliario alto y bajo, que van asociados a espacios de estar. (7)



**MUEBLE BAR PARED/  
ACCESO HOMBRE**

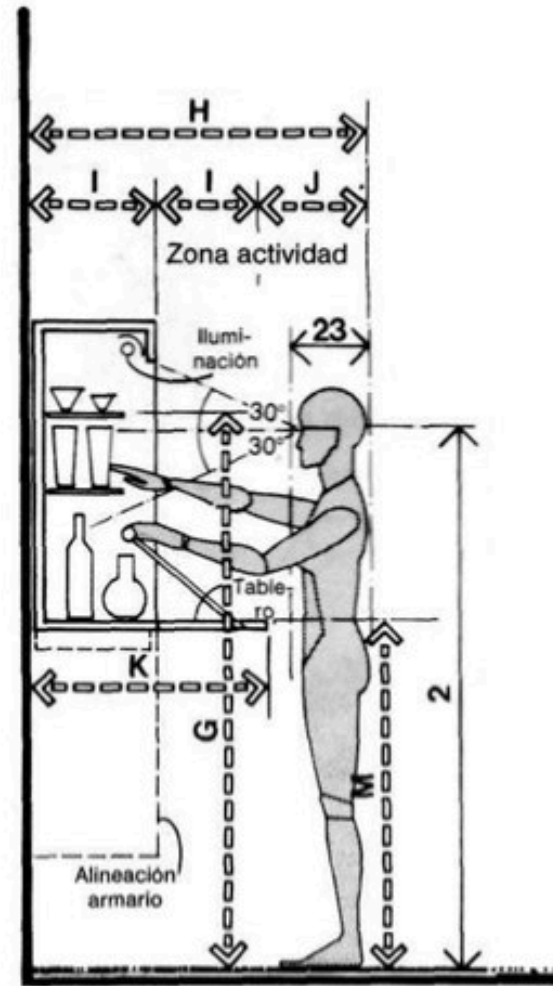

**MUEBLE PARED/ACCESO  
MUJER**

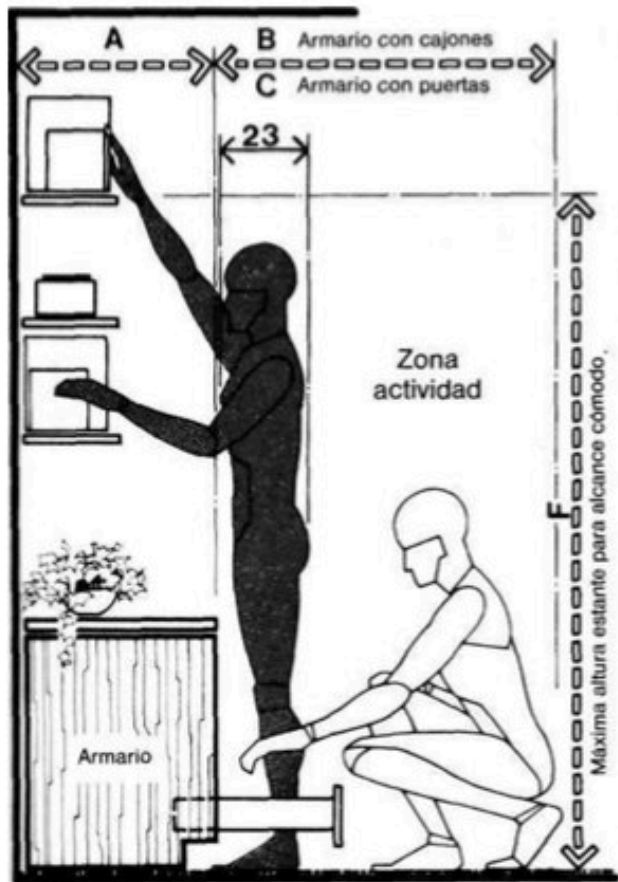

**MUEBLE PARED/ACCESO  
HOMBRE**

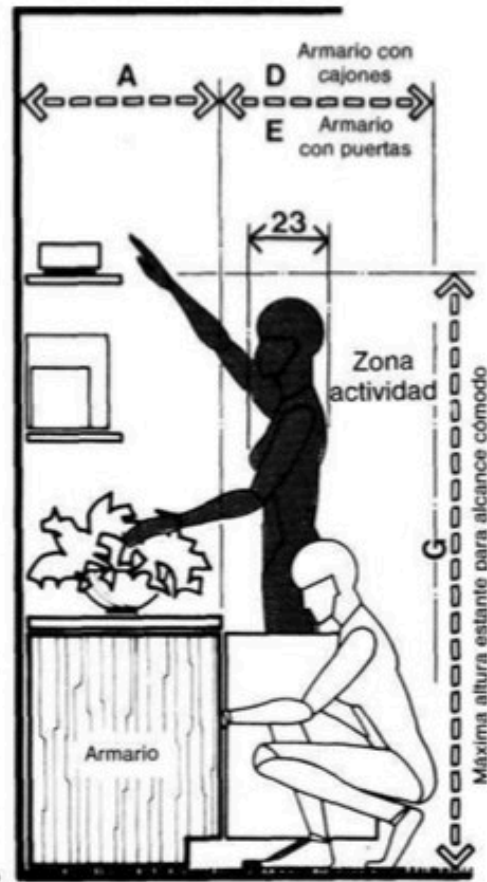

**MUEBLE PARED/ACCESO  
MUJER**

	pulg.	cm
A	18-24	45,7-61,0
B	48-58	121,9-147,3
C	36-40	91,4-101,6
D	46-52	116,8-132,08
E	30-36	76,2-91,4
F	72	182,9
G	69	175,3
H	42-50	106,7-127,0
I	12-16	30,5-40,6
J	18	45,7
K	24-32	61,0-81,3
L	39-42	99,1-106,7
M	36-39	91,4-99,1

Ilustración 7,8 y 9. (7)

## ESPACIOS PARA COMER.

Al examinar el nexo que une la dimensión humana y los espacios para comer, lo que interesa espacialmente al diseñador es saber las holguras admisibles alrededor de la mesa y el número de persona que una de determinadas dimensiones puede acoger. La holgura entre el canto de una mesa y la pared u otro obstáculo físico debe, al menos acomodar dos elementos: 1) el espacio que ocupa la silla y 2) la máxima anchura de cuerpo de una persona de gran tamaño que circule por el espacio que separa silla y pared. (7)

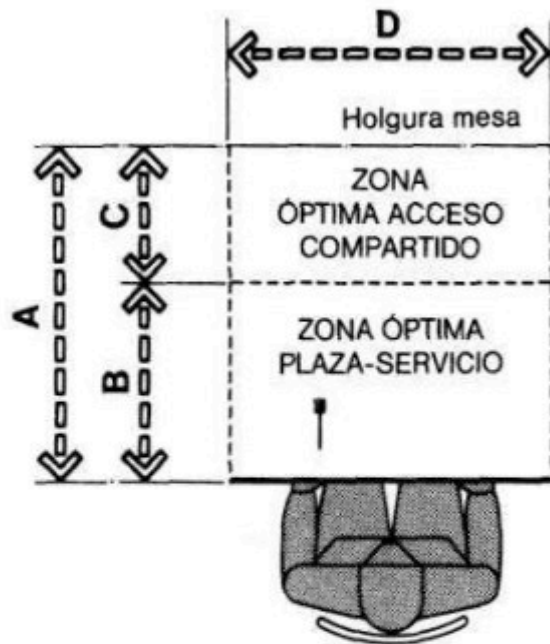

**PLAZA DE SERVICIO  
ÓPTIMA**

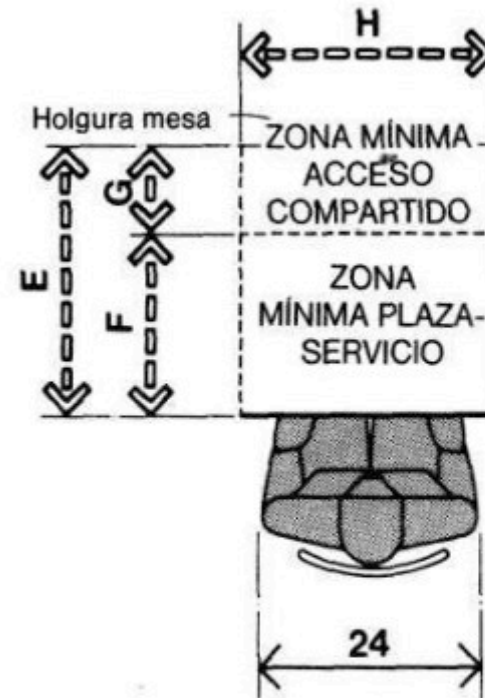

**PLAZA DE SERVICIO  
MÍNIMA**

Ilustración 10 y 11. (7)

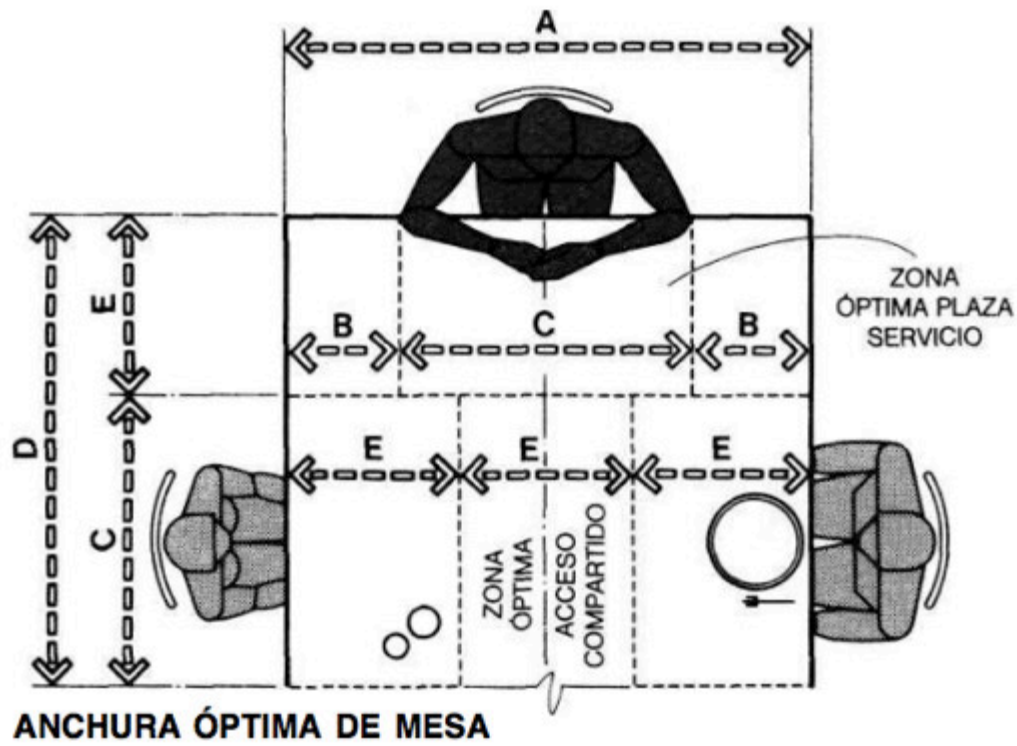

	pulg.	cm
<b>A</b>	27	68,6
<b>B</b>	18	45,7
<b>C</b>	9	22,9
<b>D</b>	30	76,2
<b>E</b>	21	53,3
<b>F</b>	16	40,6
<b>G</b>	5	12,7
<b>H</b>	24	61,0

Ilustración 12 y 13 (7)

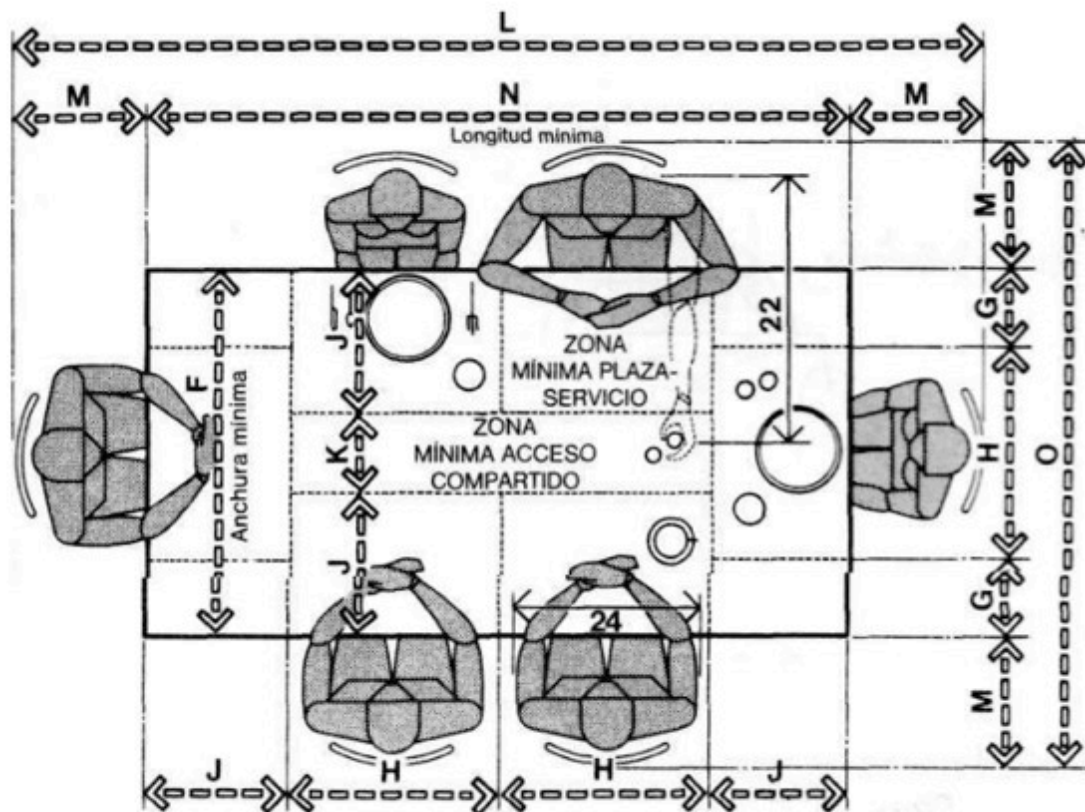

**MESA RECTANGULAR / LONGITUD Y ANCHURA MÍNIMA/SEIS PERSONAS**

Ilustración 14 y 15 (7)

	pulg.	cm
<b>A</b>	54	137,2
<b>B</b>	12	30,5
<b>C</b>	30	76,2
<b>D</b>	48	121,9
<b>E</b>	18	45,7
<b>F</b>	42	106,7
<b>G</b>	9	22,9
<b>H</b>	24	61,0
<b>I</b>	40	101,6
<b>J</b>	16	40,6
<b>K</b>	10	25,4
<b>L</b>	116-128	294,6-325,1
<b>M</b>	18-24	45,7-61,0
<b>N</b>	80	203,2
<b>O</b>	78-90	198,1-228,6



La altura a que debe pender una lámpara o aparato de iluminación suspendido o de cualquier clase sobre la mesa de comedor se basará en la dimensión humana, para eludir todo obstáculo para la visión. El dibujo superior ejemplifica este tema en caso de dos personas, una de gran y otra de pequeño tamaño. La medida antropométrica a tener en cuenta es la altura de ojo en posición sedente. La solución ideal la dan los aparatos de iluminación dotados de mecanismo regulador de altura. La información que suministra el dibujo es válida para determinar los parámetros de altura inicial como base para las propuestas preliminares de diseño.(7)

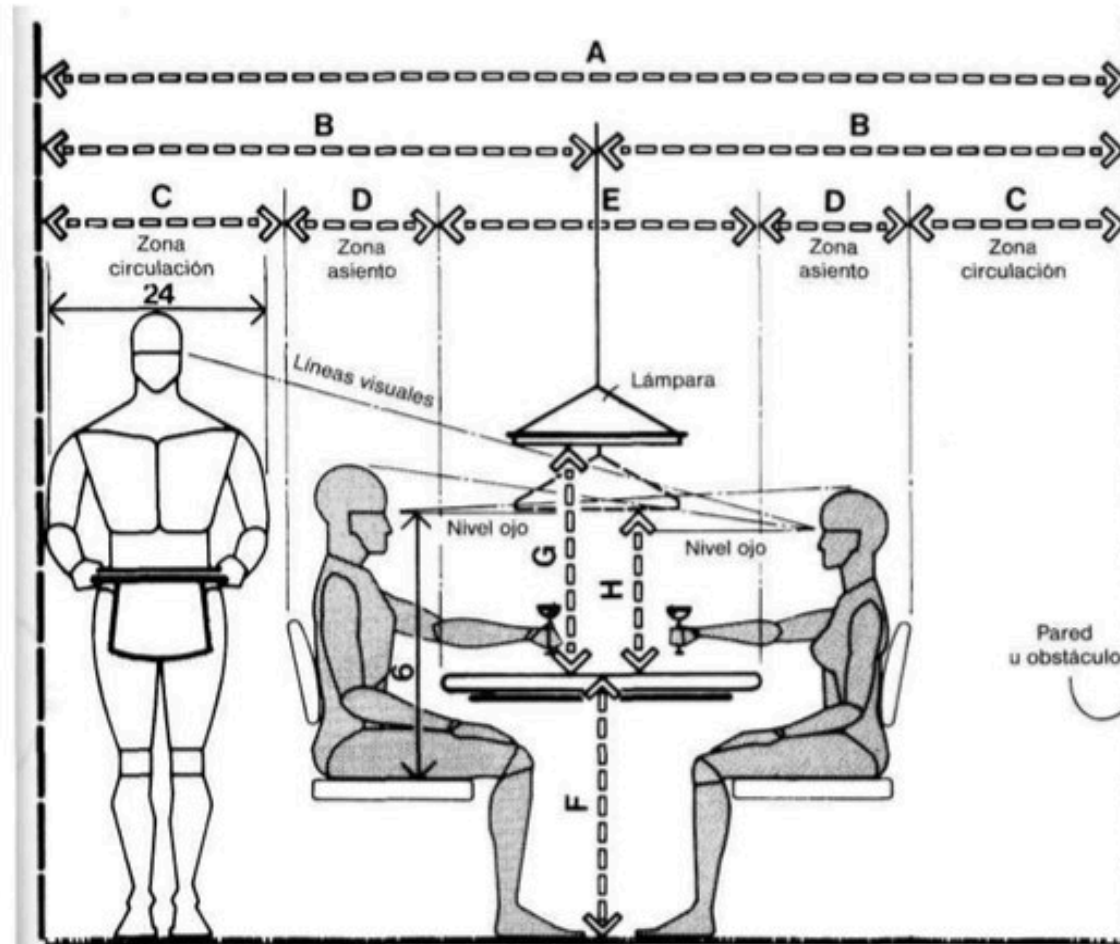

**ANCHURA MÍNIMA DE LA ZONA PARA COMER**

Ilustración 16 (7)

	pulg.	cm
<b>A</b>	132-162	335,3-411,5
<b>B</b>	66-81	167,6-205,7
<b>C</b>	30-36	76,2-91,4
<b>D</b>	18-24	45,7-61,0
<b>E</b>	36-42	91,4-106,7
<b>F</b>	29-30	73,7-76,2
<b>G</b>	27	68,6
<b>H</b>	19	48,3
<b>I</b>	60-72	152,4-182,9
<b>J</b>	54-60	137,2-152,4
<b>K</b>	18	45,7
<b>L</b>	29-36	73,7-91,4

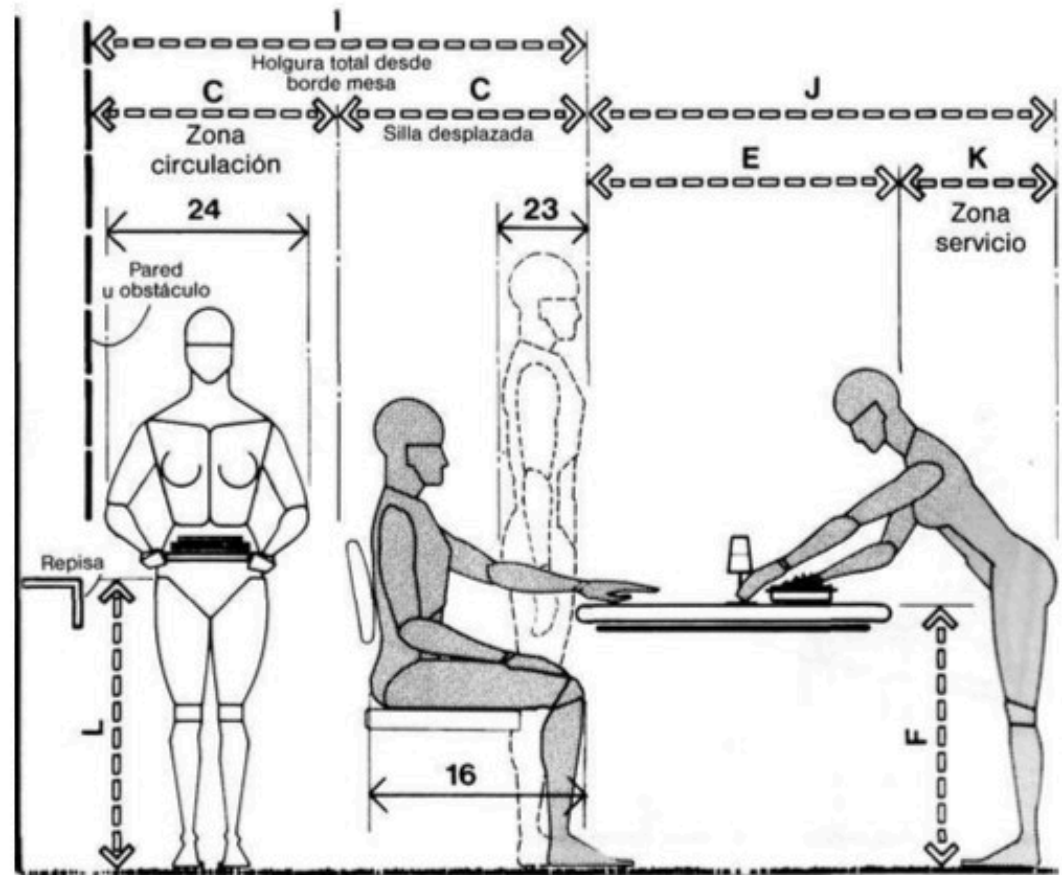

**HOLGURA MÍNIMA PARA SILLA DESPLAZADA**

Ilustración 17 y 18 (7)

## ESPACIOS PARA DORMIR

Las posiciones que toma el cuerpo durante el sueño amplían notablemente el espacio que en ellos se representa. Las holguras que se indican para los bordes de la cama también pecan de académicas, pues pretenden únicamente informar de los tamaños de cama disponibles y de las relaciones de éstos con el cuerpo humano.(7)

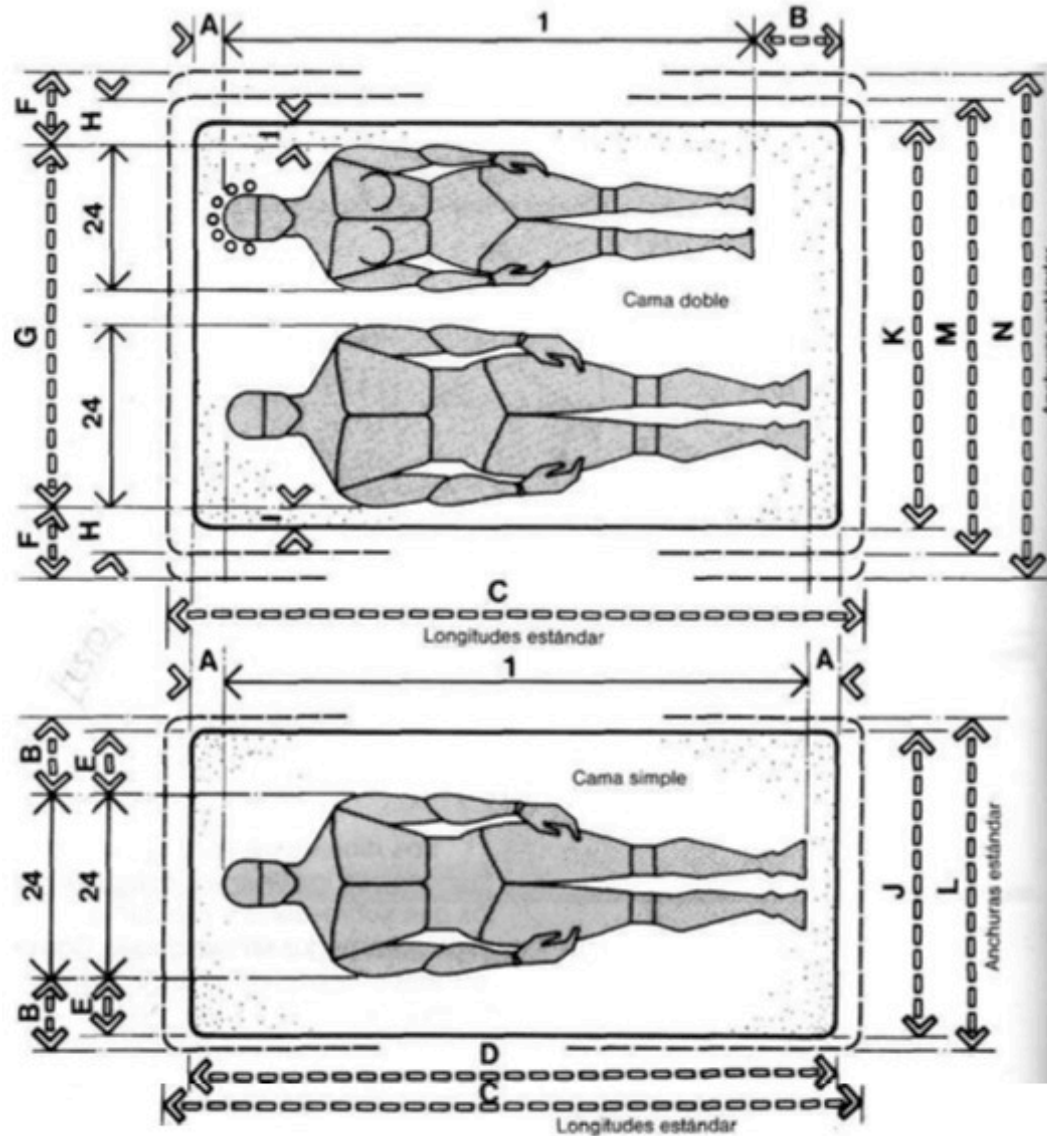

CAMA SIMPLE Y DOBLE

Ilustración 19 (7)

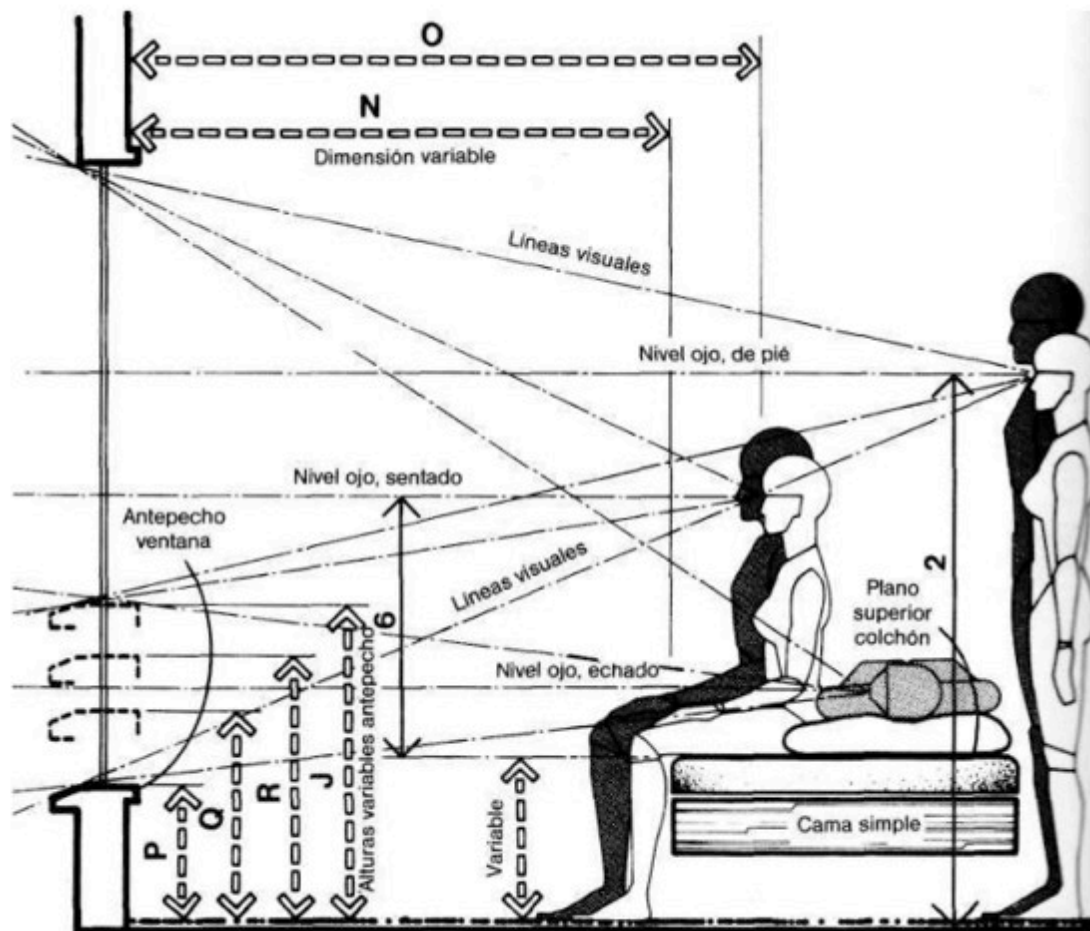

**DORMITORIO/VISIÓN Y LÍNEAS VISUALES**

	pulg.	cm
A	2.5	6,4
B	7.5	19,1
C	84	213,4
D	78	198,1
E	6	15,2
F	7-8	17,8-20,3
G	44-46	111,8-116,8
H	4-5	10,2-12,7
I	1-2	2,5-5,1
J	36	91,4
K	48	121,9
L	39	99,1
M	54	137,2
N	60	152,4
O	70	177,8
P	16	40,6
Q	22	55,9
R	30	76,2

Ilustración 20 y 21(7)

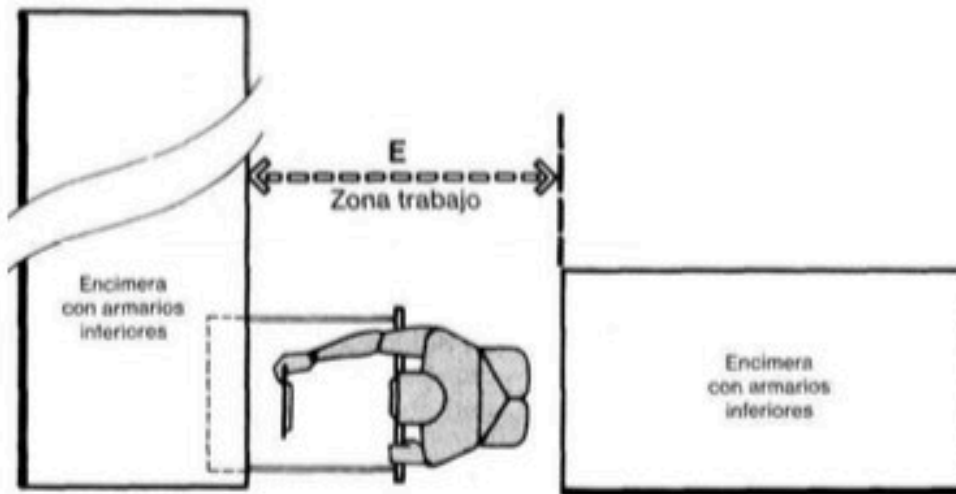
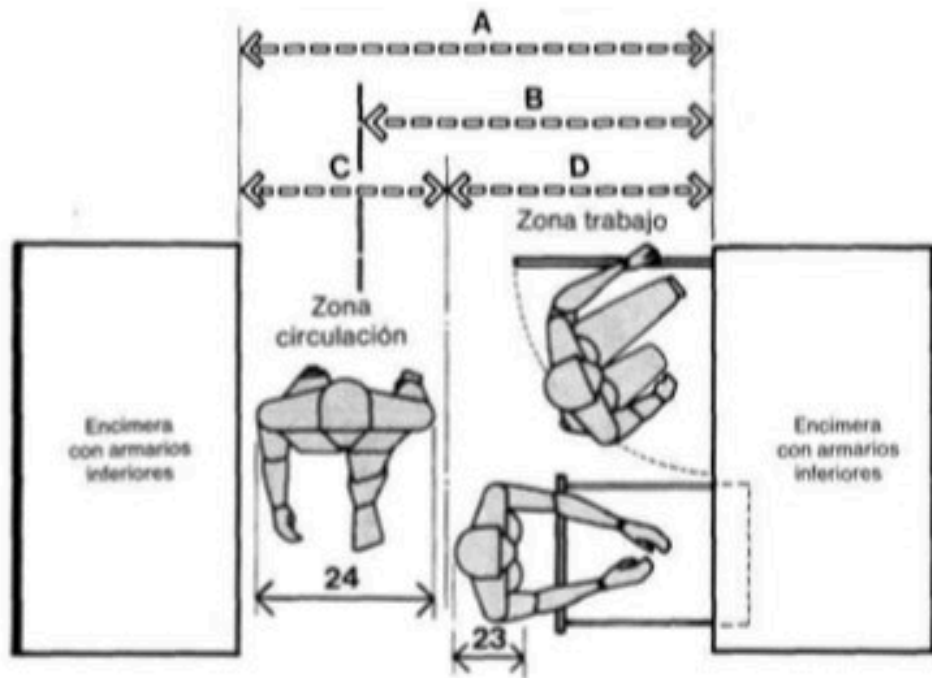

**MOBILIARIO DE COCINA/HOLGURA GENERAL**

## ESPACIOS PARA COCINAR

En el diseño de espacios para cocinar dominan considerando relativas a la altura de sus superficies de trabajo, holgura entre armarios que no estorben al paso, accesibilidad a espacios de almacenaje en alto y bajo, etc. Todas ellas han de ser respuesta a la dimensión humana y al tamaño del cuerpo para así conquistar la idónea interfase usuario-componentes del espacio interior. (7)

Ilustración 22 (7)

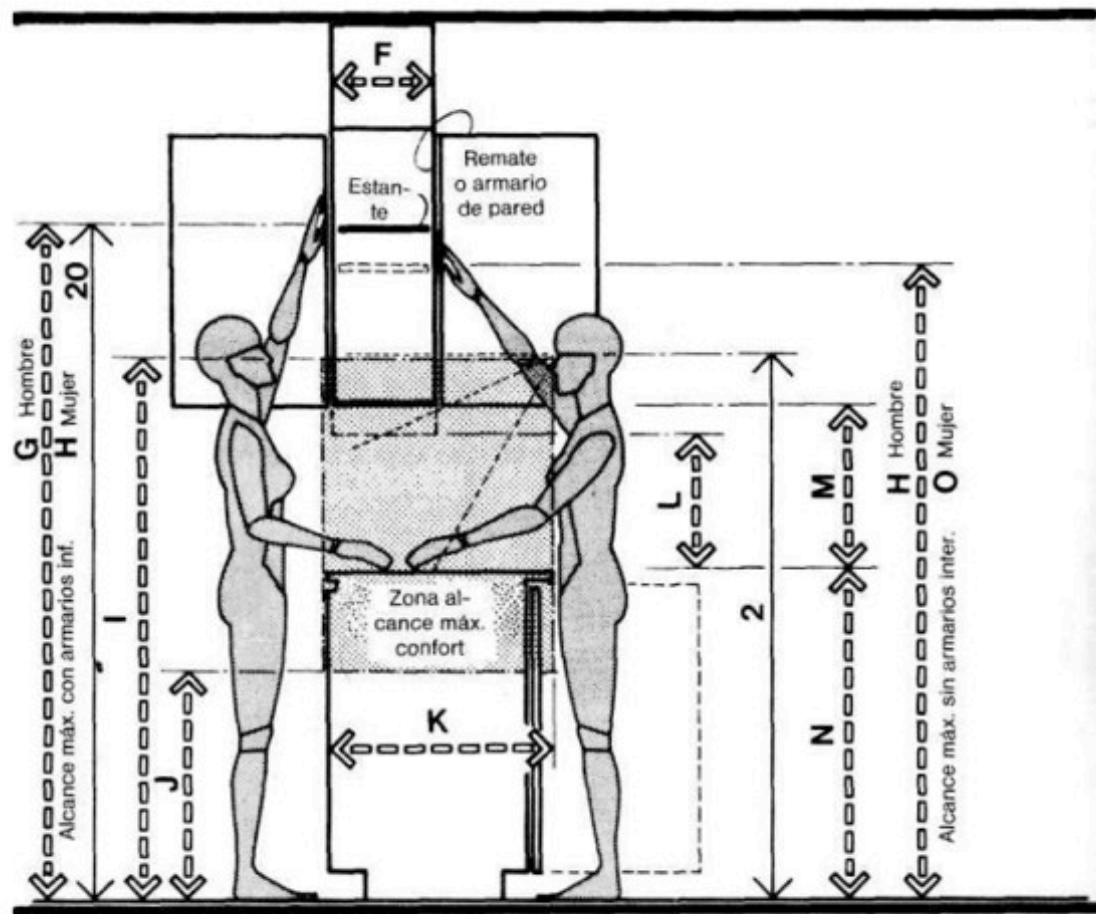

**ALCANCE COMPARATIVO EN ARMARIOS DE COCINA**

	pulg.	cm
<b>A</b>	60-66	152,4-167,6
<b>B</b>	48 min.	121,9 min.
<b>C</b>	24-30	61,0-76,2
<b>D</b>	36	91,4
<b>E</b>	48	121,9
<b>F</b>	12-13	30,5-33,0
<b>G</b>	76 max.	193,0 max.
<b>H</b>	72 max.	182,9 max.
<b>I</b>	59	149,9
<b>J</b>	25.5	64,8
<b>K</b>	24-26	61,0-66,0
<b>L</b>	15 min.	38,1 min.
<b>M</b>	18	45,7
<b>N</b>	35-36	88,9-91,4
<b>O</b>	69 max.	175,3 max.

Ilustración 23 y 24 (7)

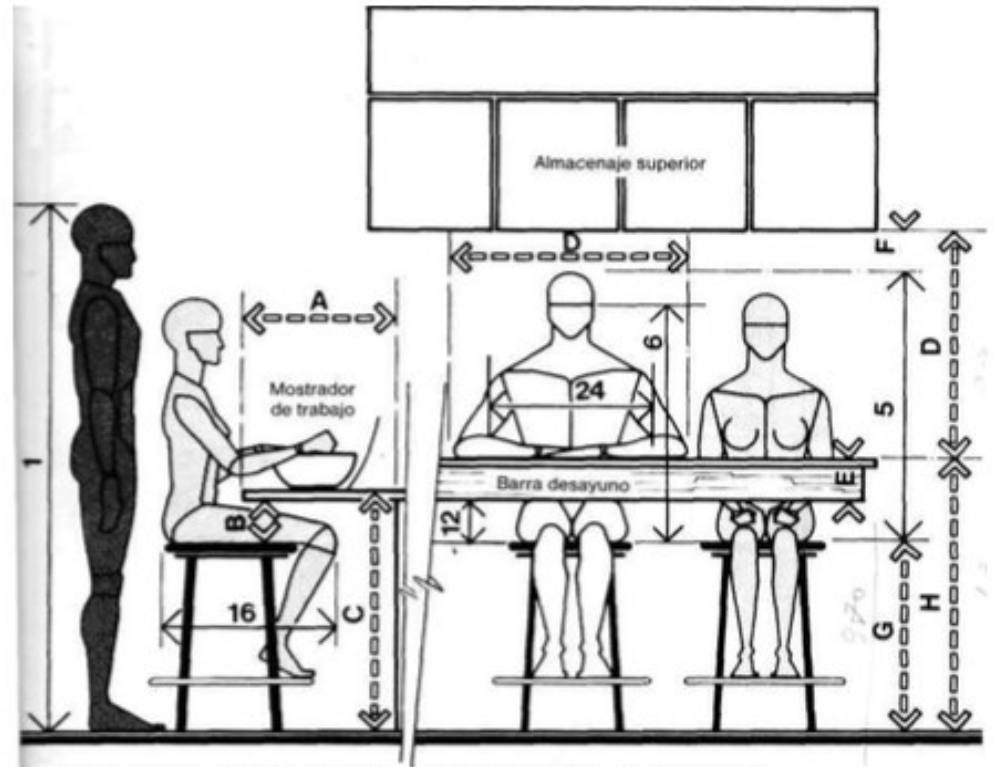

MOSTRADOR DE TRABAJO BARRA PARA DESAYUNO

Ilustración 26 (7)



Ilustración 25 (7)

**AREA DE MEZCLA Y PREPACION**

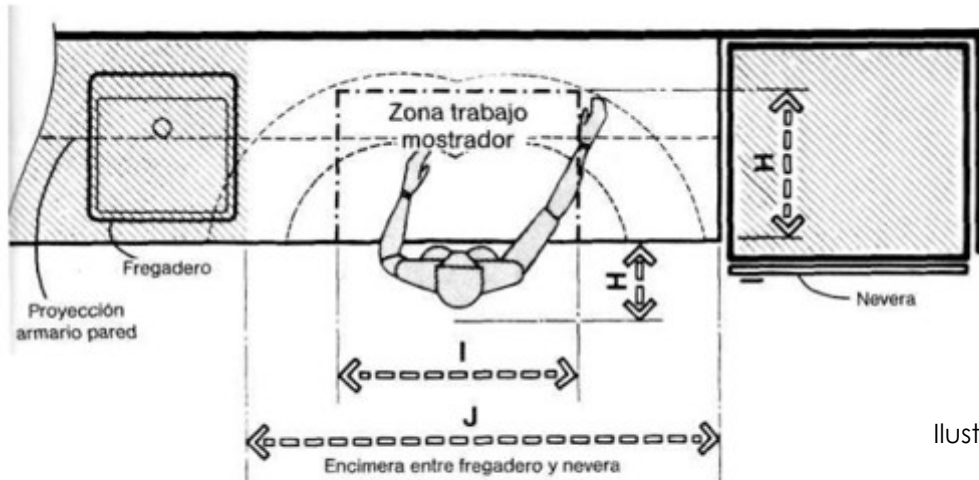
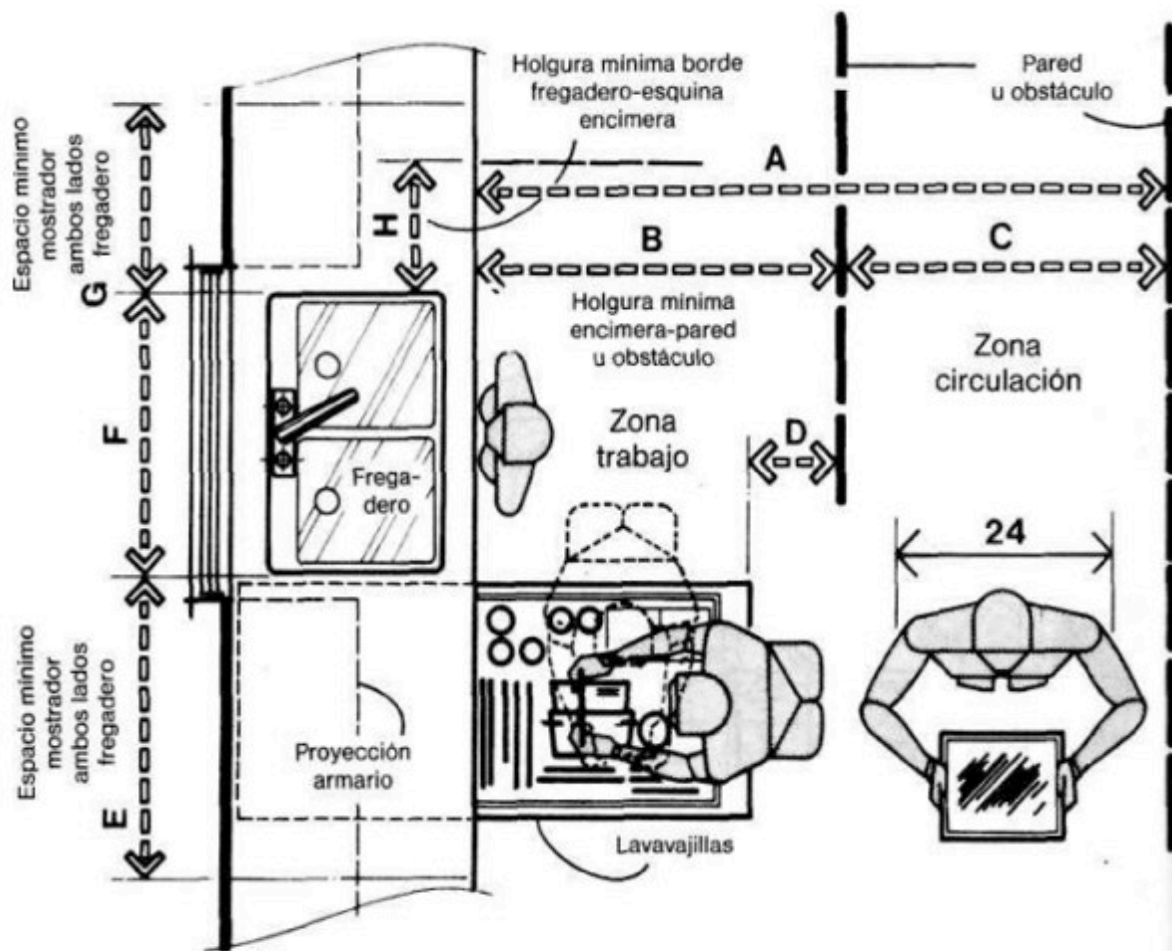

	pulg.	cm
<b>A</b>	18 min.	45,7 min.
<b>B</b>	7.5 min.	19,1 min.
<b>C</b>	32	81,3
<b>D</b>	30	76,2
<b>E</b>	4 max.	10,2 max.
<b>F</b>	4	10,2
<b>G</b>	22-24,5	55,9-62,2
<b>H</b>	18	45,7
<b>I</b>	36	91,4
<b>J</b>	42	106,7

Ilustración 27 y 28 (7)

## FREGADERO



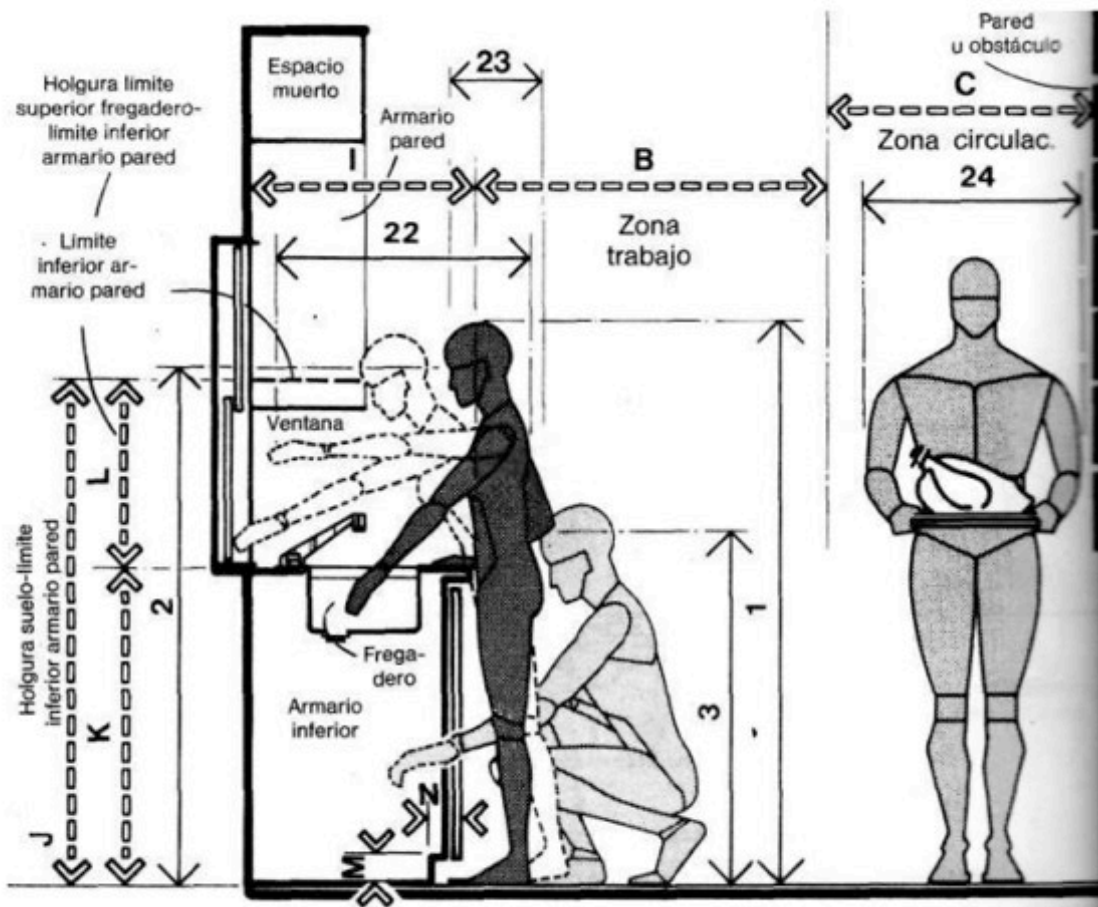

**FREGADERO**

	pulg.	cm
<b>A</b>	70-76	177,8-193,0
<b>B</b>	40 min.	101,6 min.
<b>C</b>	30-36	76,2-91,4
<b>D</b>	18	45,7
<b>E</b>	24 min.	61,0 min.
<b>F</b>	28-42	71,1-106,7
<b>G</b>	18 min.	45,7 min.
<b>H</b>	12 min.	30,5 min.
<b>I</b>	24-26	61,0-66,0
<b>J</b>	57 min.	144,8 min.
<b>K</b>	35-36	88,9-91,4
<b>L</b>	22 min.	55,9 min.
<b>M</b>	3	7,6
<b>N</b>	4	10,2

Ilustración 29 y 30 (7)

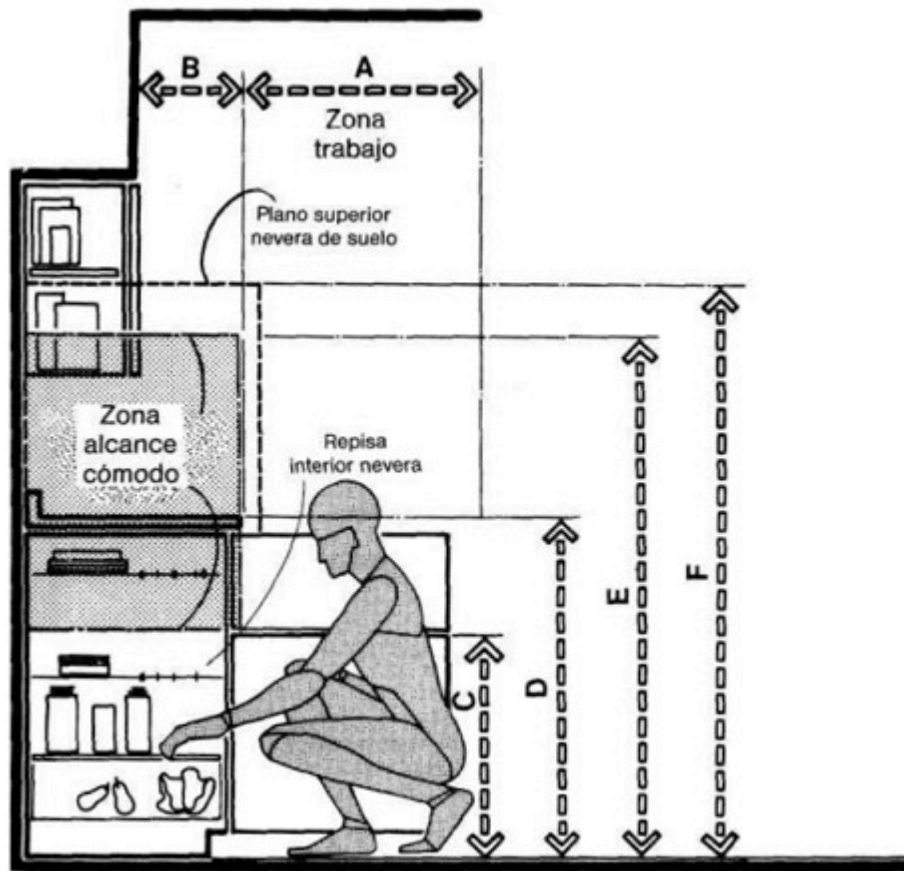

**NEVERA/EMPLAZAMIENTO COMUNES**

Ilustración 31 (7)

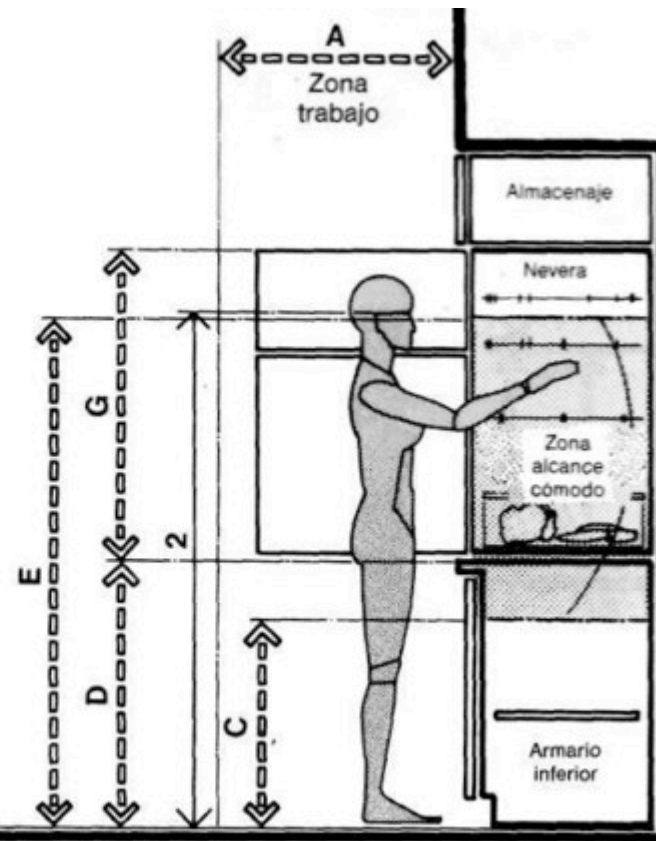

**NEVERA/PROPUESTA DE EMPLAZAMIENTO**

Ilustración 32 (7)

La consideración antropométrica que, siendo extremadamente importante, acostumbra pasarse por alto en el diseño de cocinas es la altura de ojo. (7)



Ilustración 33 y 34 (7)

	pulg.	cm
<b>A</b>	48 min.	121,9 min.
<b>B</b>	40	101,6
<b>C</b>	15	38,1 min.
<b>D</b>	21-30	53,3-76,2
<b>E</b>	1-3	2,5-7,6
<b>F</b>	15 min.	38,1 min.
<b>G</b>	19,5-46	49,5-116,8
<b>H</b>	12 min.	30,5 min.
<b>I</b>	17,5 max.	44,5 max
<b>J</b>	96-101,5	243,8-257,8
<b>K</b>	24-27,5	61,0-69,9
<b>L</b>	24-26	61,0-66,0
<b>M</b>	30	76,2
<b>N</b>	60 min.	152,4 min.
<b>O</b>	35-36,25	88,9-92,1
<b>P</b>	24 min.	61,0 min.
<b>Q</b>	35 max.	88,9 max.

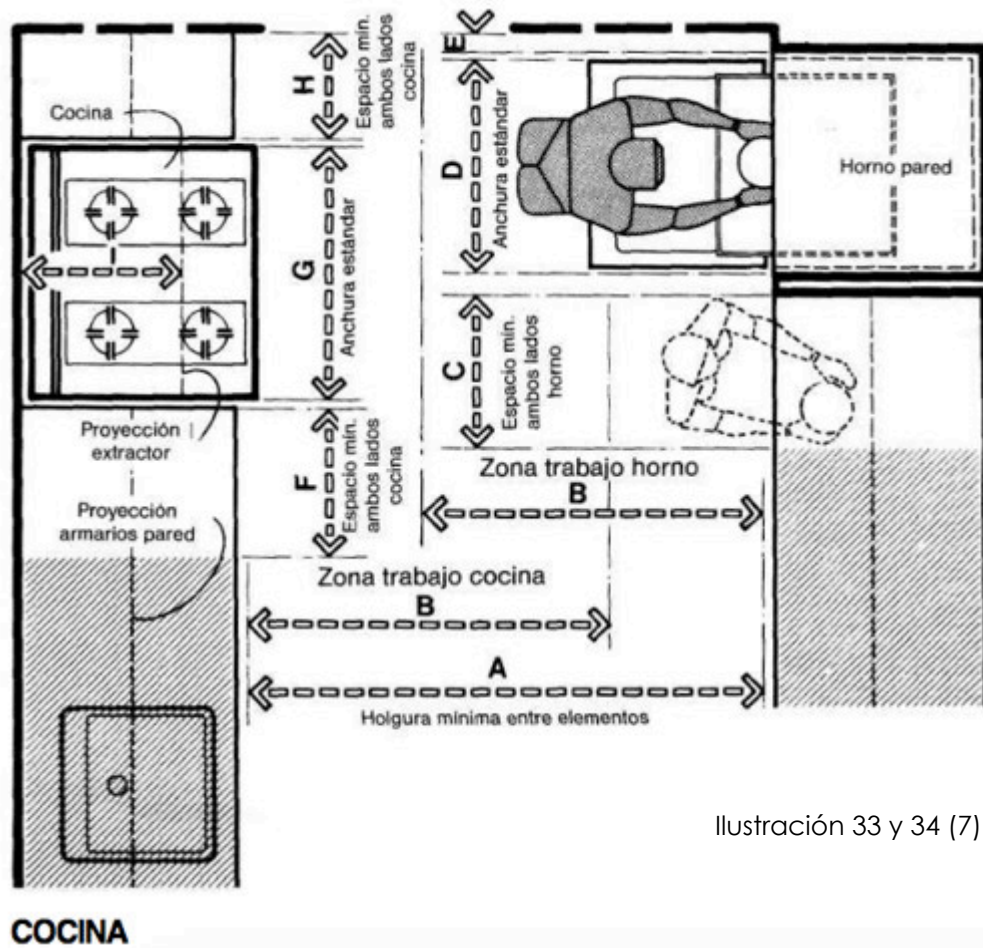
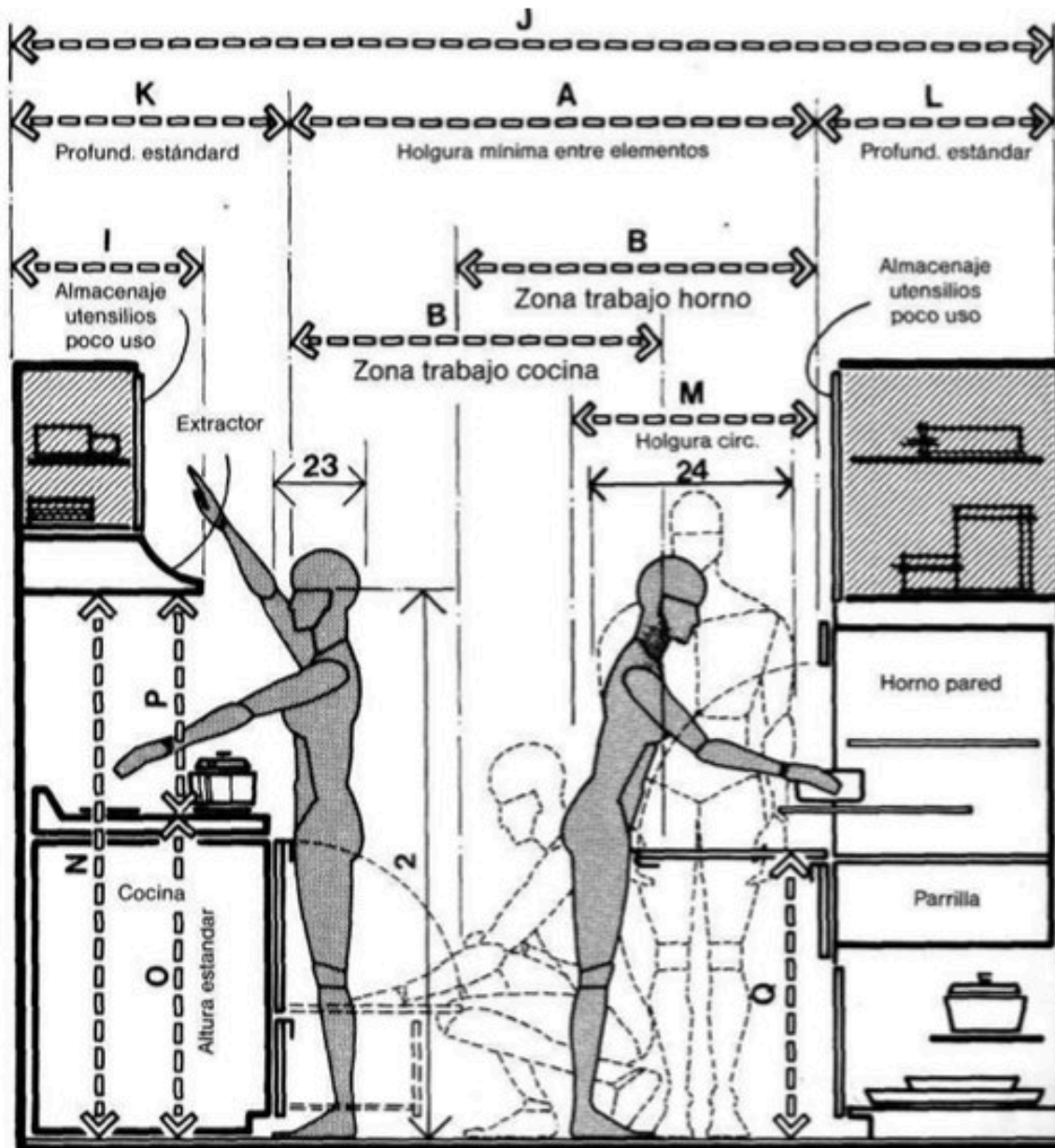

COCINA

Ilustración 35 (7)

## BAÑOS

	pulg.	cm
<b>A</b>	15-18	38,1-45,7
<b>B</b>	28-30	71,1-76,2
<b>C</b>	37-43	94,0-109,2
<b>D</b>	32-36	81,3-91,4
<b>E</b>	26-32	66,0-81,3
<b>F</b>	14-16	35,6-40,6
<b>G</b>	30	76,2
<b>H</b>	18	45,7
<b>I</b>	21-26	53,3-66,0

Ilustración 36 y 37 (7)

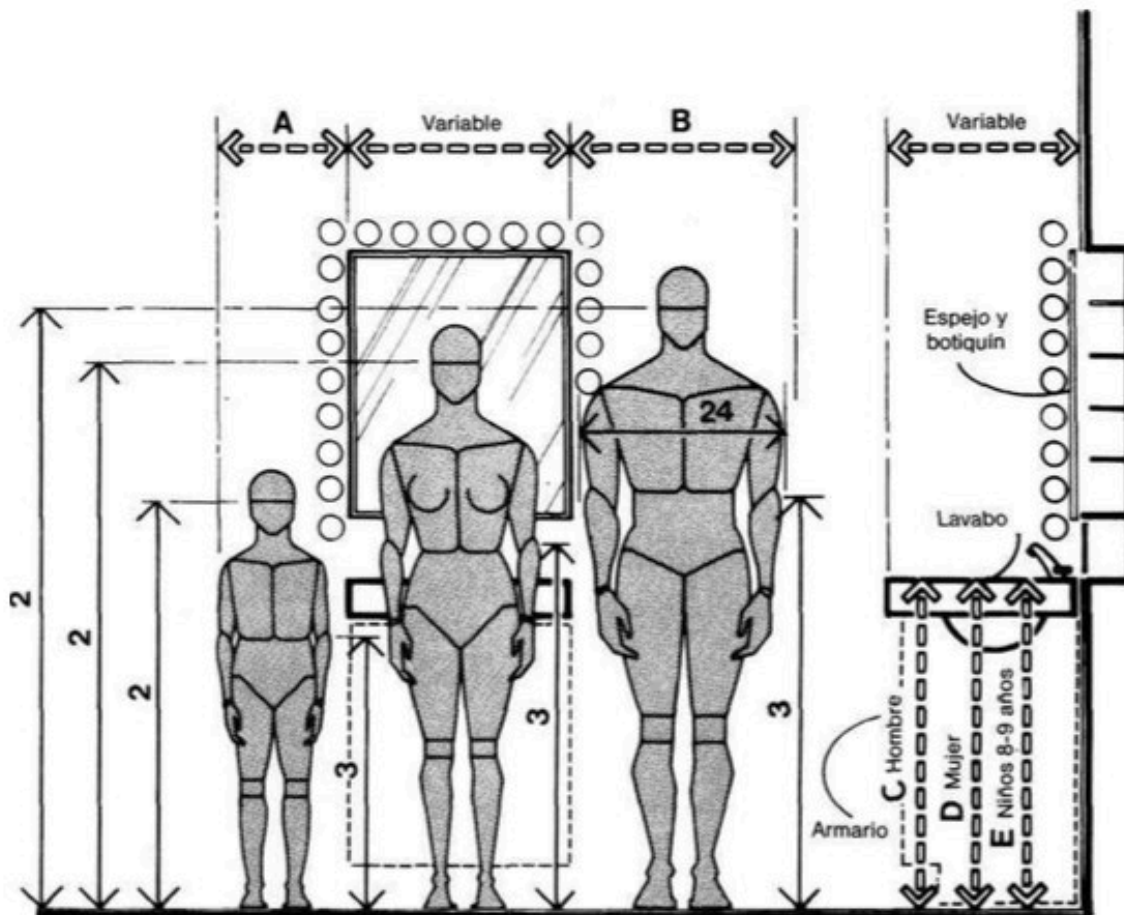

LAVABO/CONSIDERACIONES ANTROPOMÉTRICAS GENERALES

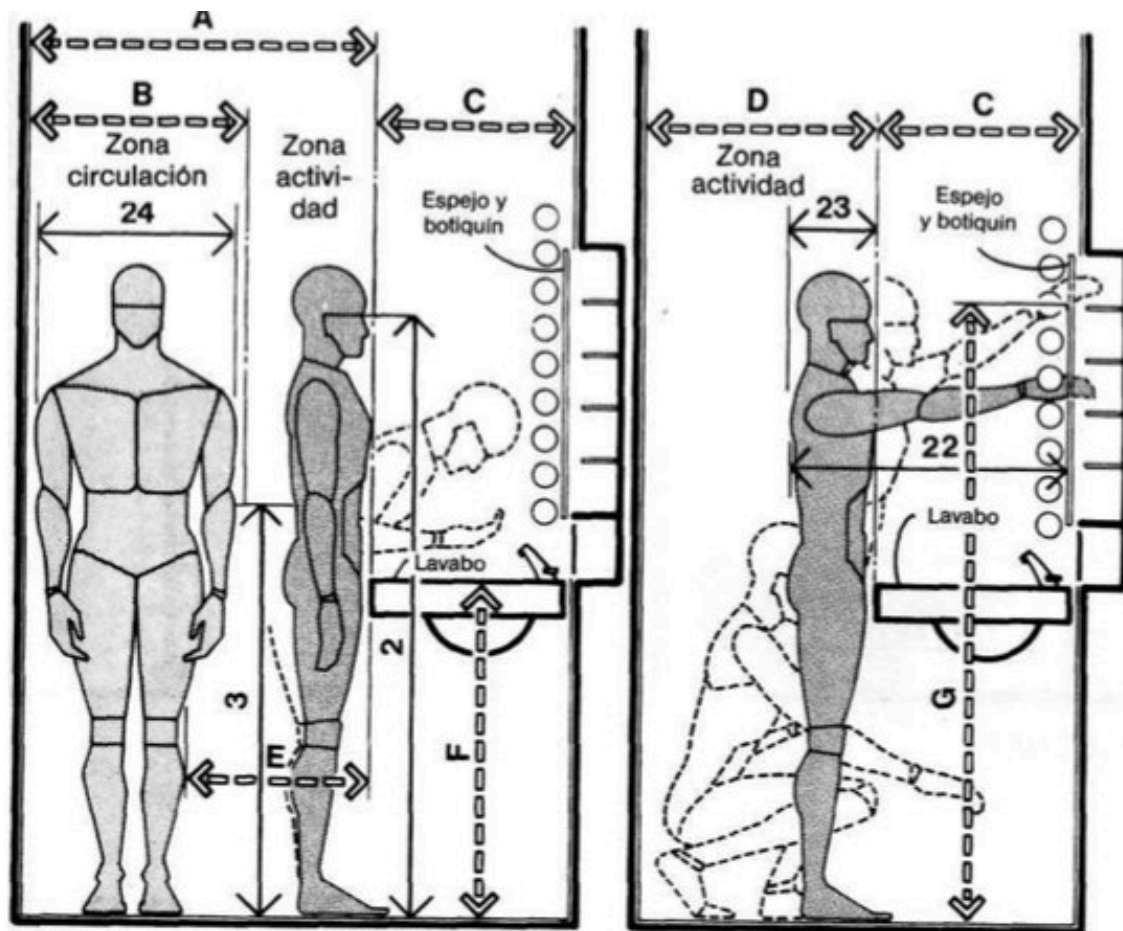

LAVABO/CONSIDERACIONES ANTROPOMÉTRICAS

Ilustración 38 (7)

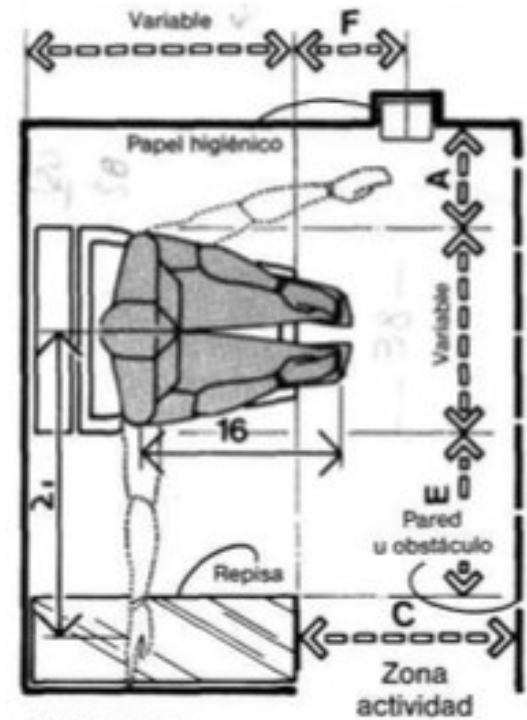

INODORO

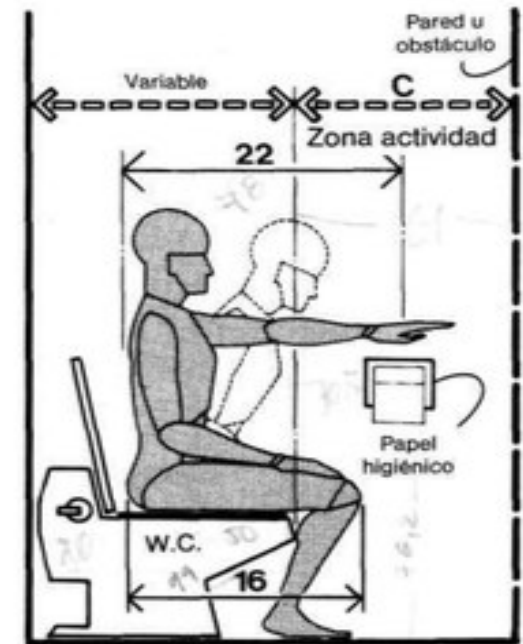

INODORO

Ilustración 39 (7)

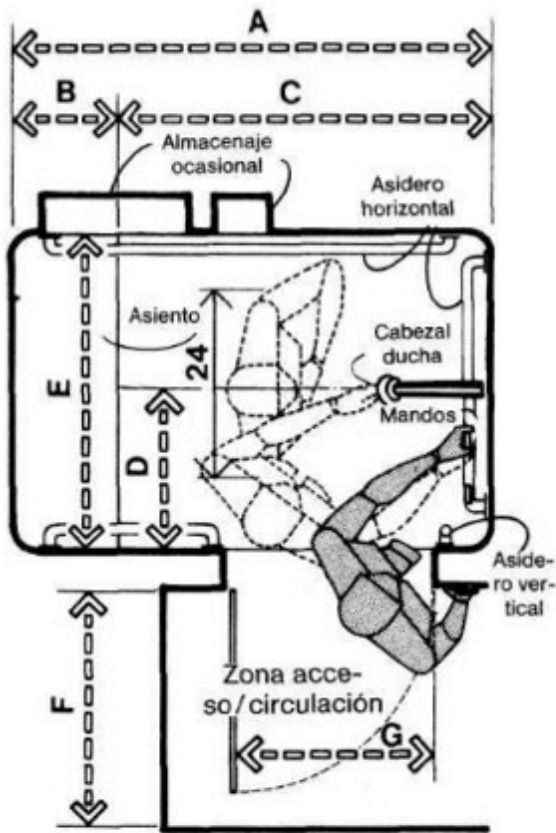

**HOLGURAS MÍNIMAS PARA DUCHAS**

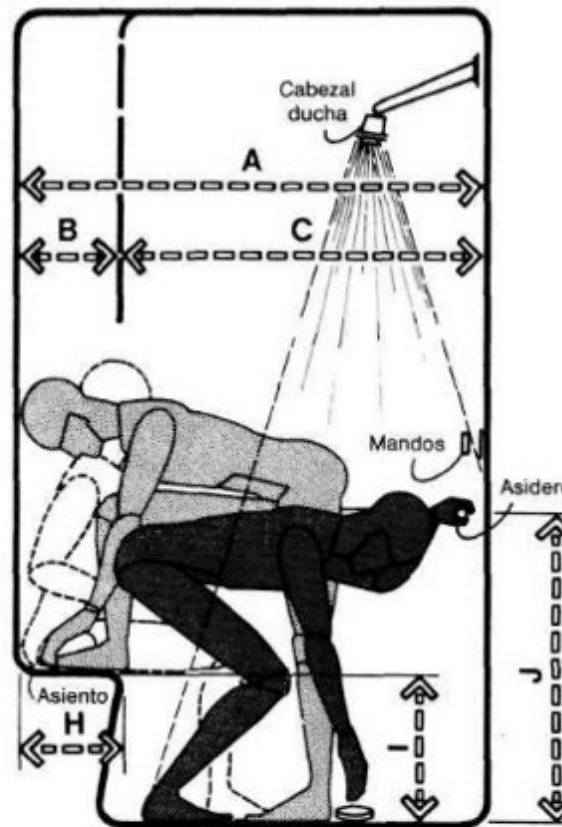

**HOLGURAS MÍNIMAS PARA DUCHAS**

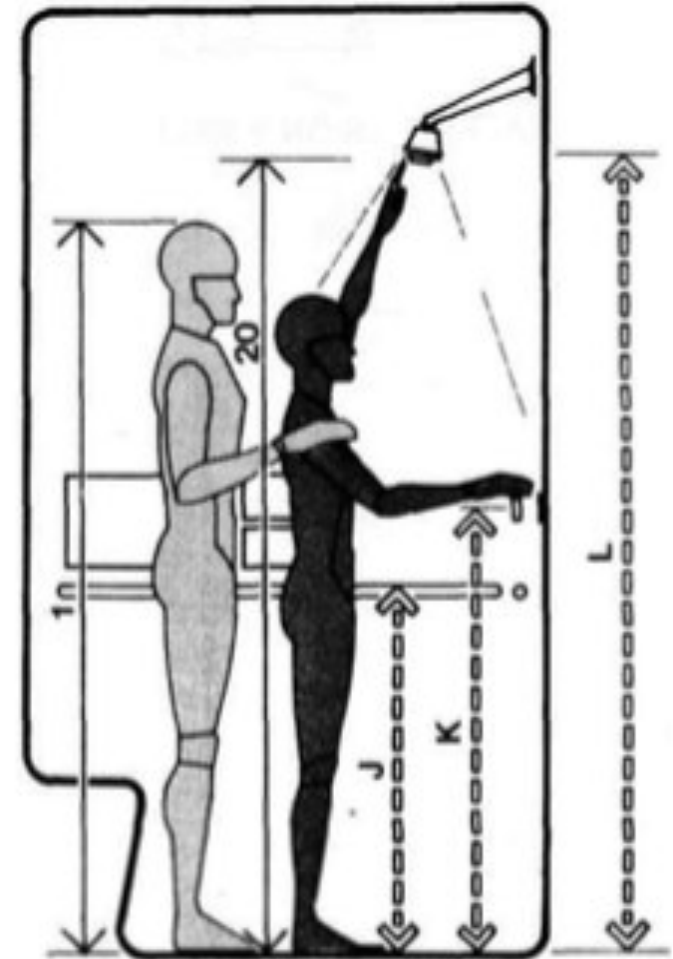

**DUCHA/ALCANCE Y HOLGURA**

	pulg.	cm
A	54	137,2
B	12	30,5
C	42 min.	106,7 min.
D	18	45,7
E	36 min.	91,4 min.
F	30	76,2
G	24	61,0
H	12 min.	30,5 min.
I	15	38,1
J	40-48	101,6-121,9
K	40-50	101,6-127,0
L	72 min.	182,9 min.

Ilustración 40, 41, 42 y 43 (7)

## BARES

Los dibujos que seguidamente se presentan son plantas y secciones cuya misión es la de evidenciar las consideraciones antropométricas que deben contemplar los diseños de bares, reflejo del tamaño del cuerpo humano e indicación de holguras y demás datos dimensionales, ayuda en la elaboración de las primeras hipótesis de trabajo. (7)

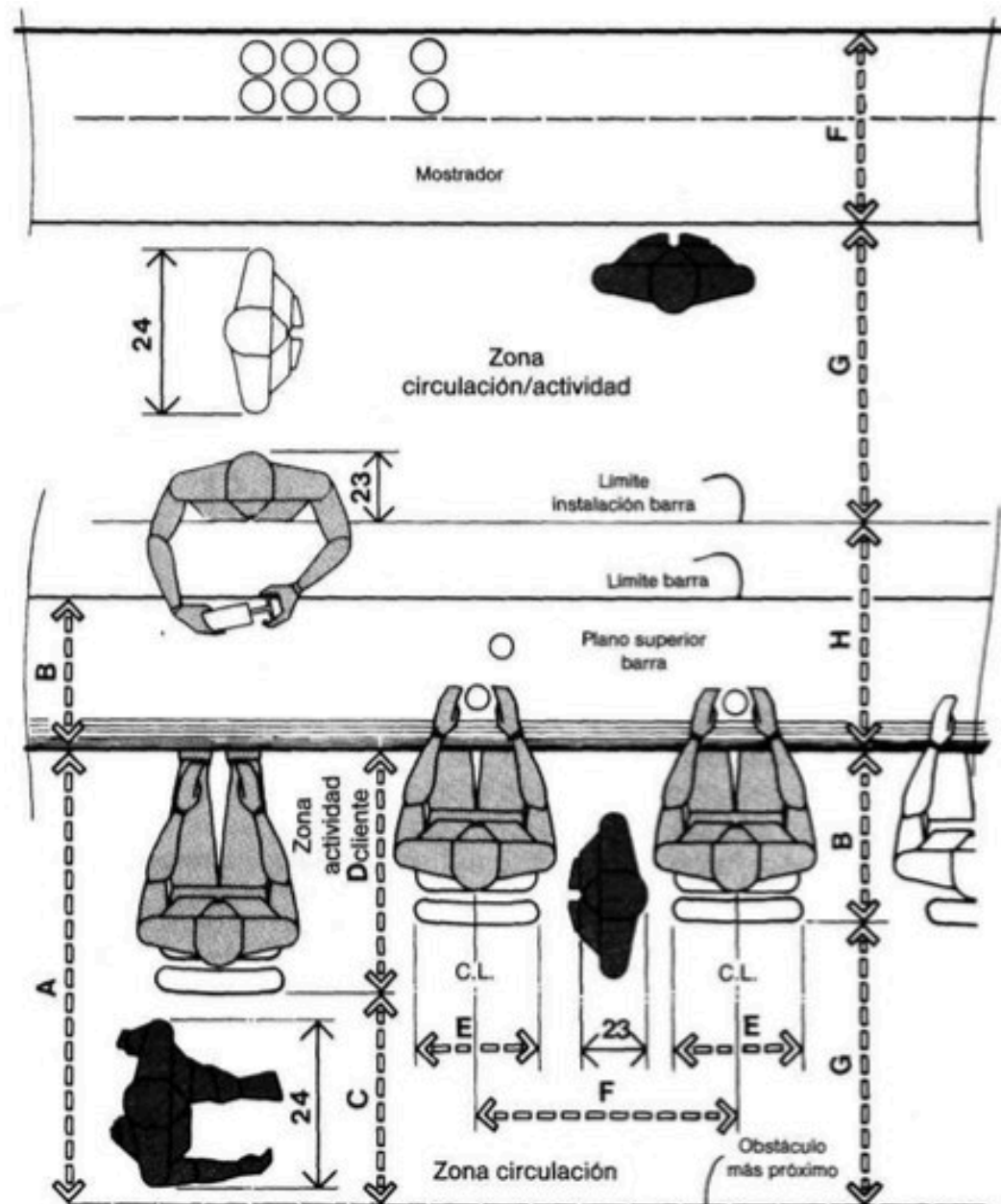

**BARRA Y MOSTRADOR POSTERIOR**

Ilustración 44(7)



	pulg.	cm
A	54	137,2
B	18-24	45,7-61,0
C	24	61,0
D	30	76,2
E	16-18	40,6-45,7
F	24-30	61,0-76,2
G	30-36	76,2-91,4
H	28-38	71,1-96,5
J	42-45	106,7-114,3
K	11-12	27,9-30,5
L	6-7	15,2-17,8
M	7-9	17,8-22,9
N	6-9	15,2-22,9
O	22-26	55,9-66,0
P	60-69	152,4-175,3
Q	36-42	91,4-106,7

Ilustración 45 (7)

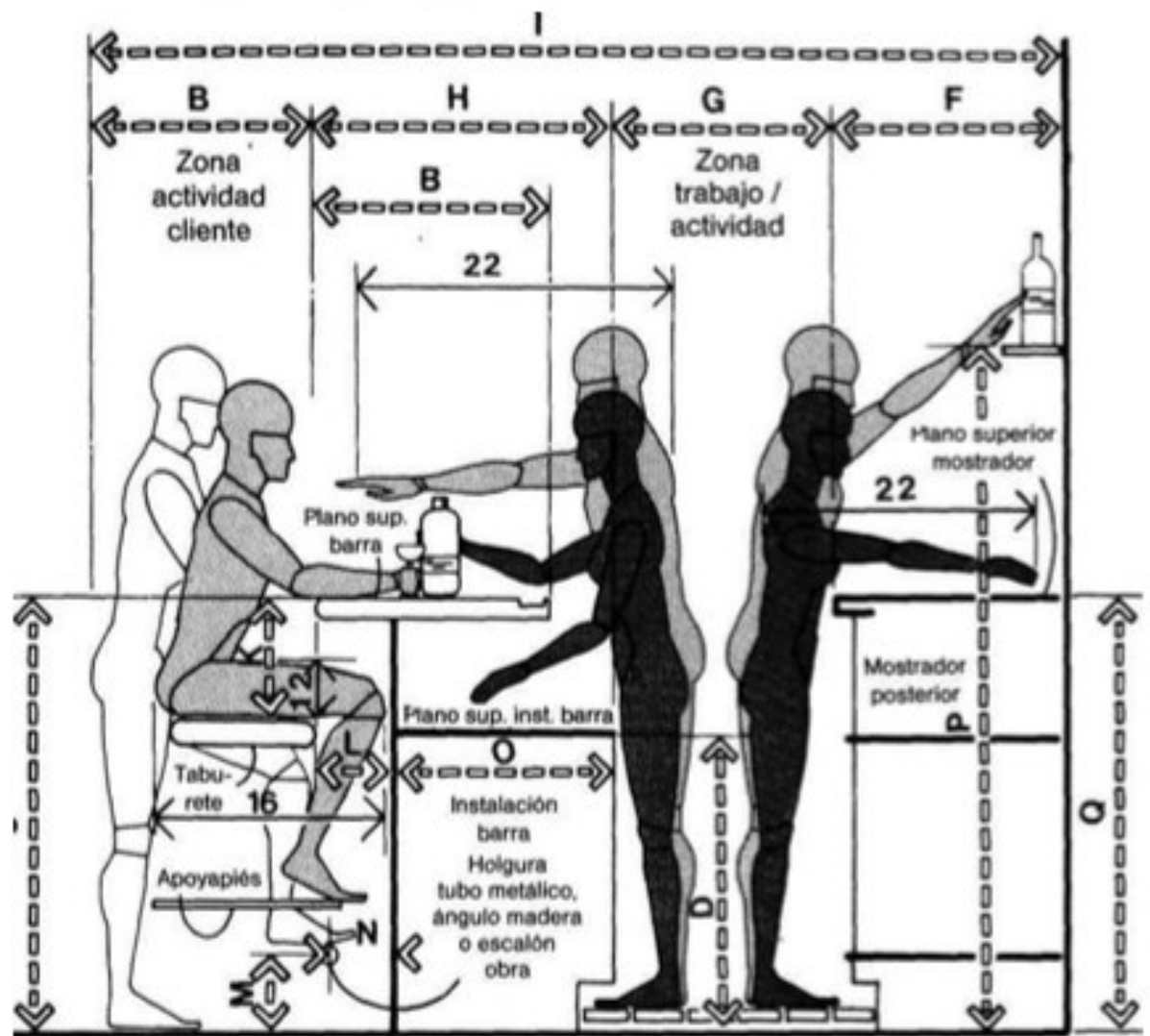

SECCIÓN DE BARRA

Ilustración 46 (7)

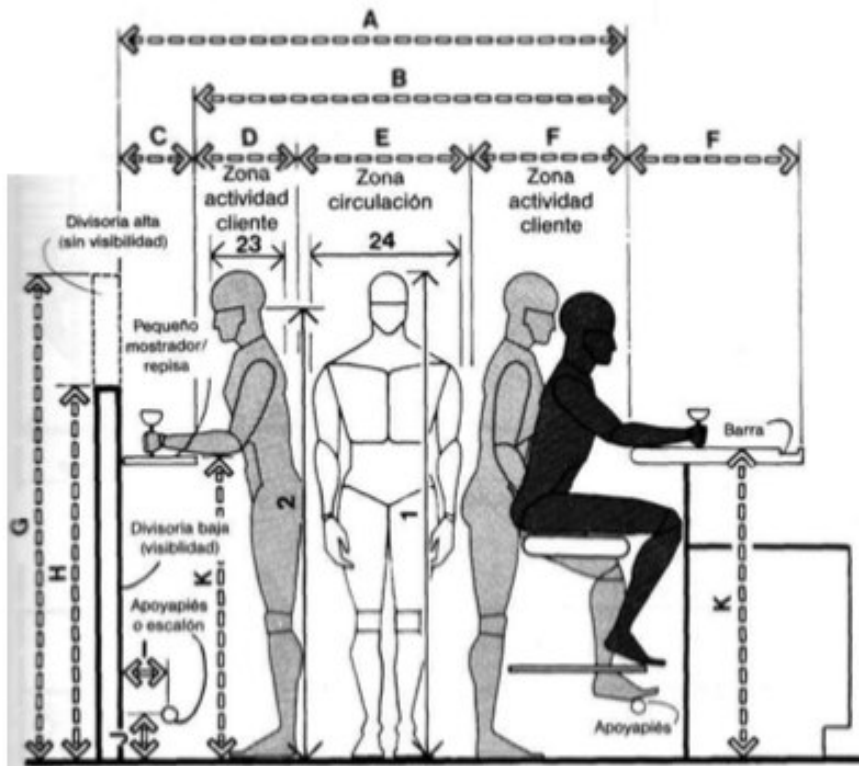

	pulg.	cm
A	76-84	193,0-213,4
B	66-72	167,6-182,9
C	10-12	25,4-30,5
D	18	45,7
E	30	76,2
F	18-24	45,7-61,0
G	76	193,0
H	54-56	137,2-142,2
I	6-9	15,2-22,9
J	7-9	17,8-22,9
K	42-45	106,7-114,3
L	24	61,0
M	29-33	73,7-83,8
N	32-36	81,3-91,4

BARES/HOLGURA ZONA PÚBLICO

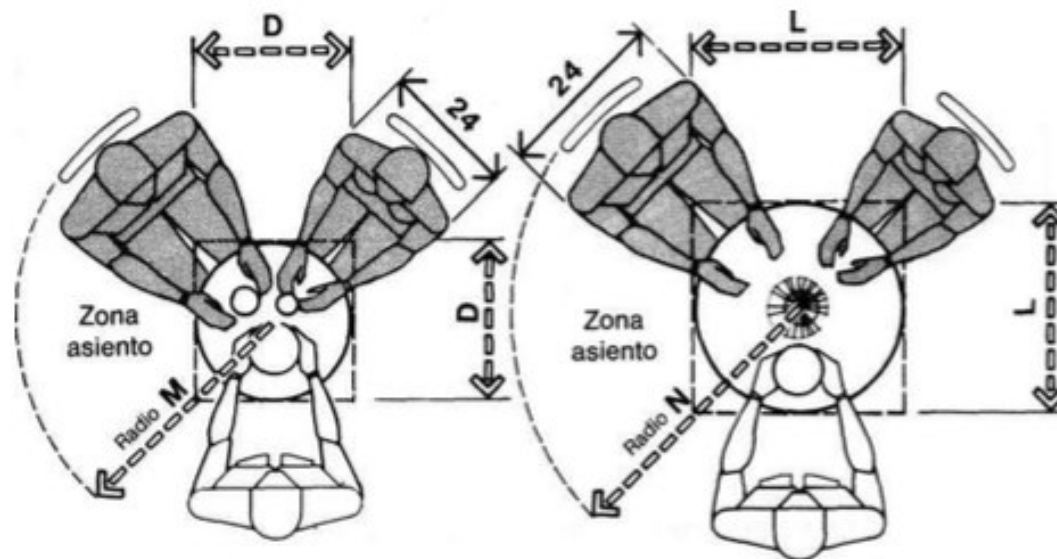

MESAS DE COCKTAIL/DOS PLAZAS

Ilustración 47 y 48 y 49 (7)



Gracias a la información encontrada durante éste capítulo, se tomarán en cuenta los elementos necesarios para generar un buen diseño utilizando lo obtenido para determinar las posibilidades del proyecto y así darle un resultado favorable.

Obtuvimos las medidas antropométricas necesarias que nos ayudarán a tener una mejor idea de cómo debemos desarrollar nuestro proyecto de la mejor manera para la comodidad de el usuario. La ergonomía ayuda no solo en la comodidad de los seres humanos sino también en el descanso y su salud, gracias a ella a largo plazo las personas evitan diferentes tipos de dolores en el cuerpo y lesiones ya sean musculares o de otro tipo.

El estudio de la ergonomía nos ayudará no solo a mejorar el ambiente sino también la salud física del usuario para que la estancia en la casa de descanso y el uso de los diferentes espacios sea de su agrado y le provoque el descanso que busca. Gracias a ella; reducimos riesgos de lesiones y malos hábitos en el cliente y el uso que le da a cada zona.

# CAPÍTULO II

ANÁLISIS CONTEXTUAL

EXPERIENCIAS  
**ERGONOMÍA**  
CONOCIMIENTO

INTERVENCIÓN

INFORMACIÓN

*beneficios*  
**UTILIDAD**

HERRAMIENTA

INVESTIGACIÓN  
**INTERIORES**

*ergonomía*

*funcionamiento*

OBJETO  
INFORMACIÓN  
ELEMENTOS

USUARIO  
**VISIÓN**

PROPUESTA

HISTORIA

PROPIEDAD

**CALIDAD**  
*COMODIDAD*

**ANÁLISIS**

**VISIÓN**

ESPACIO

**CONCEPTO**



## CAPÍTULO II ANALISIS CONTEXTUAL

La importancia de este capítulo nos permite percatarnos de lo que puede afectarnos o beneficiarnos en el espacio.

Realizar el estudio del medio natural y físico que rodea nuestro edificio nos va a permitir tomar en cuenta las oportunidades de aprovechamiento y descartar aquellas situaciones que pueden llegar a dañar el diseño.

Sabremos más sobre el inmueble y lo que está a su alrededor así como su naturaleza y otros elementos que se encuentren en el lugar que conociendo su estado actual puedan ser aprovechados o mejorados.

Conociendo además su historia, la utilidad que tiene en la actualidad, la tipología, uso del suelo, equipamiento urbano y las vialidades de la ciudad en la que se encuentra.

A partir de todo esto, mediante el reglamento de construcción de la ciudad podrán comenzar a generarse nuevas propuestas de diseño para el inmueble que aprovechen y descarten aquellos elementos que tiene tomando en cuenta las normas que el reglamento marca.

## 1.CONTEXTO FÍSICO NATURAL.

### 1.1 CLIMA.

El clima que caracteriza al municipio es el cálido-húmedo y subhúmedo.

La variedad del clima nos permite diseñar una zona más estándar y cómoda para los usuarios. El clima, en general es adecuado para el espacio y no afecta en gran parte a las instalaciones del edificio, solo en casos extremos de lluvia o desgaste de los materiales ya construidos.

El 75% del edificio el clima es cálido por las mañanas y tardes y frío por las noches. (8)

### 1.2 TEMPERATURA.

Los meses más calurosos son mayo, junio y julio, con temperaturas máximas de hasta 37°C, mientras que los más fríos corresponden a diciembre, enero y febrero. (8)

### 1.3 VIENTOS DOMINANTES.

Los vientos dominantes tienen la dirección de oeste a noroeste y de este a suroeste. (8)

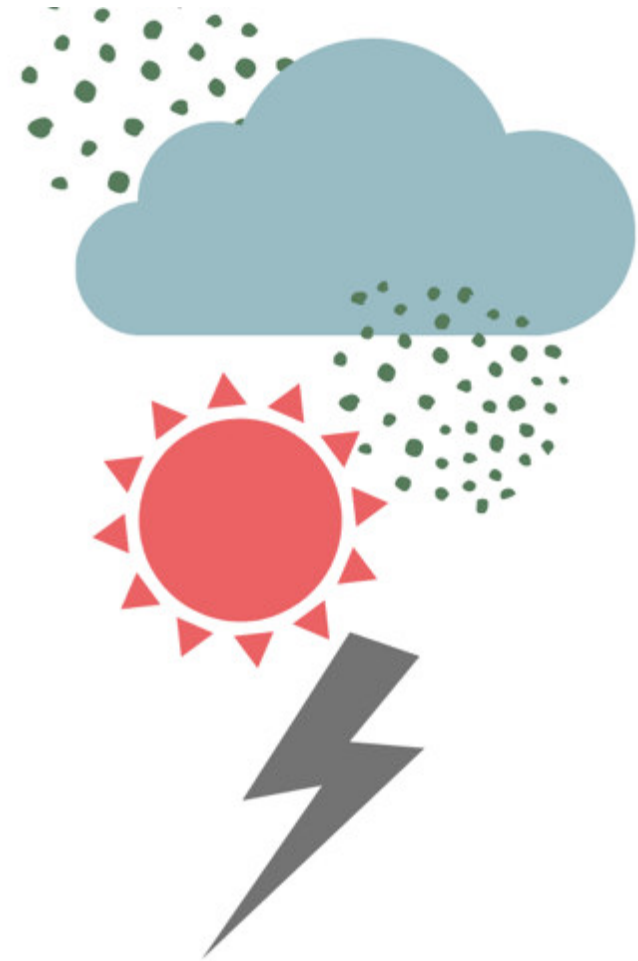

## 1.4 ASOLEAMIENTO

La dirección del sol va de suroeste a este.

Durante la mayor parte del día el sol ilumina la casa sin llegar a calentarla gracias a los arboles y la vegetación que la rodean.

El sol sale a las 07:03 am y se oculta a las 18:52 pm. La duración del día es de 11 horas y 32 minutos.

Dentro del edificio el sol el sol da sobre la fachada lateral izquierda pero no directamente gracias a los árboles que la rodean.



Ilustración 50 y 51  
Representación de asoleamiento y  
vientos dominantes, autocad.



## 1.6 PRECIPITACIÓN PLUVIAL.

La precipitación promedio anual alcanza los 742 milímetros en promedio. (8)

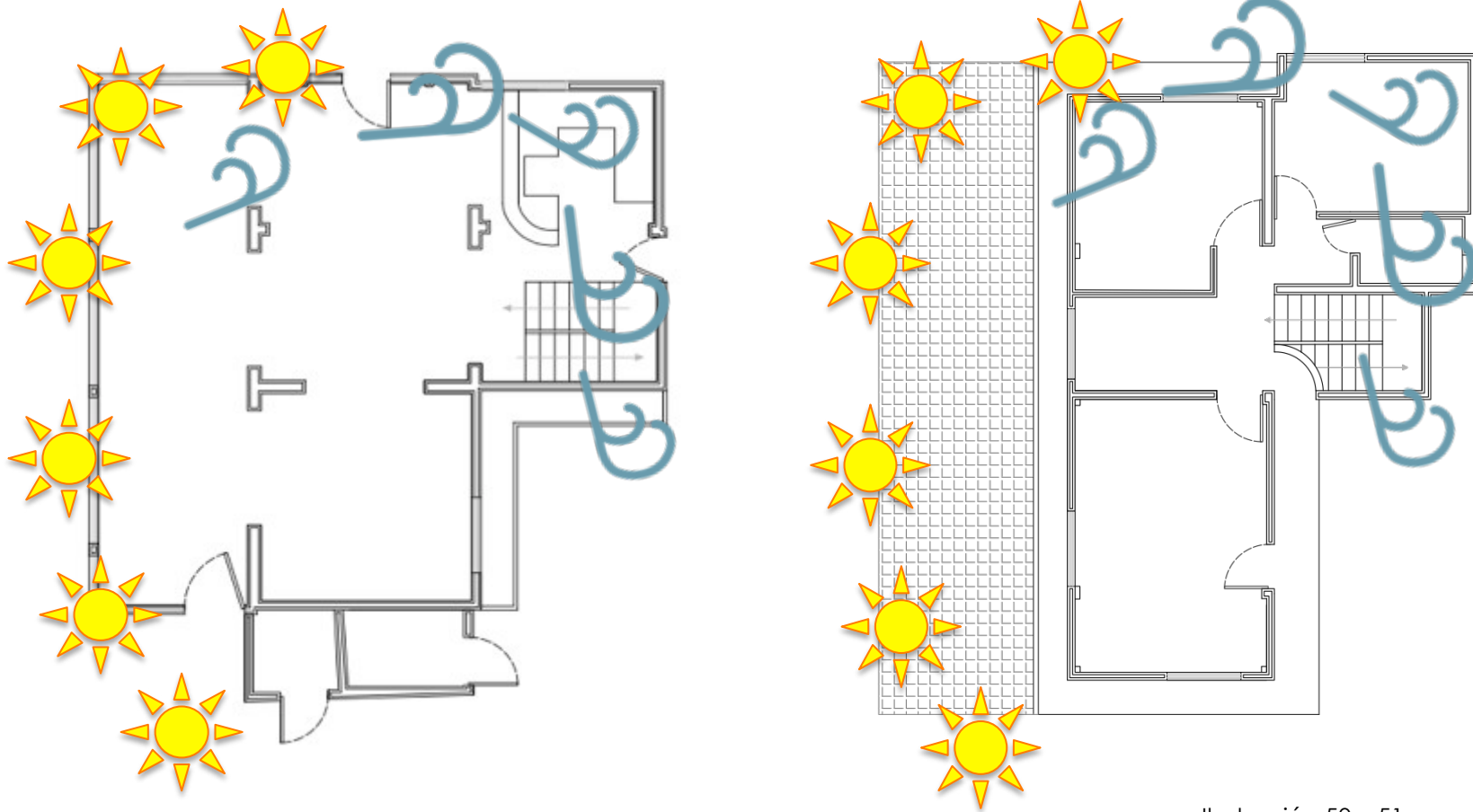
## 1.7 FLORA.

La flora del lugar está compuesta principalmente por zacatón, falsa grama y triguillo, en especies forrajeras. Se encuentran también nopal, huisache, mezquite, maguey verde y palma china.(9)

## 2. CONTEXTO FÍSICO URBANO.

### 2.1 LOCALIZACIÓN.

El municipio de Purísima del Rincón está ubicado en la zona oeste del estado de Guanajuato, entre las coordenadas  $101^{\circ} 51' 05''$  de longitud oeste del Meridiano de Greenwich y a los  $20^{\circ} 52' 02''$  y  $21^{\circ} 03'$  de latitud norte. La cabecera municipal está situada en los  $101^{\circ} 51' 03''$  de longitud oeste y a los  $20^{\circ} 21' 07''$  de latitud norte. (9)



Ilustración 52.  
Municipio de Purísima del Rincón,

La casa de descanso se encuentra ubicada sobre el Libramiento Sur Independencia sin número de Purísima del Rincón, a las afueras de la ciudad pero no alejada de varios espacios públicos, es por eso que es transitado

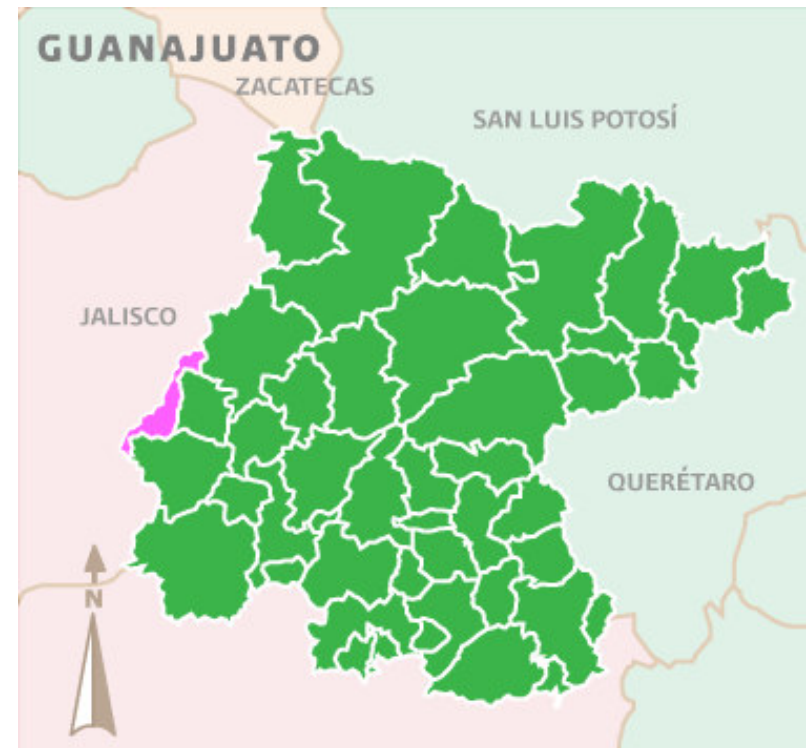

Ilustración 53.  
Ubicación del inmueble en vista aérea.

## 2.2 Tipología.

Se encuentra en una zona medianamente transitada, sus alrededores son espacios abiertos con abundante vegetación.

Los elementos que influyen en los alrededores del espacio son en su mayoría los factores naturales, la vegetación, clima entre otros.

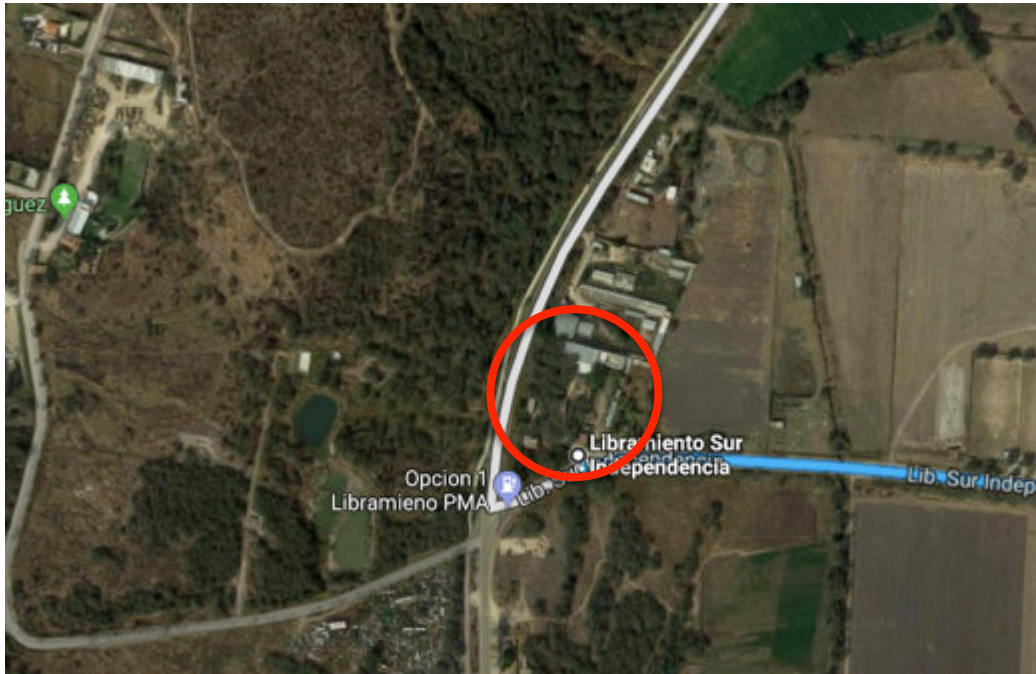
## 2.3 USO DEL SUELO.

La mayoría del terreno del municipio está compuesto por una gran variedad de suelos como son el vertisol pélico, el pheozem hálpico, el planasol eútrico y el litosol con pheozem hálpico de textura fina y media, con pendientes hasta del 20%.

La mayor parte del territorio es utilizada para el sector agropecuario, ya que suma un 95.62 % del total. El porcentaje de suelo usado para la agricultura (63.82%), siendo menor en la actividad ganadera (31.80%) (9)

## 3. EQUIPAMIENTO URBANO.

La zona cuenta con espacios abiertos a su alrededor pero con todos los servicios hidráulicos, como agua potable, alcantarillado, drenaje etc. También cuenta con servicios eléctricos como de cableado y postes de luz, entre otros servicios como la recolección de basura y residuos.

## 4. VIALIDADES.

La casa se encuentra sobre el libramiento sur independencia, un libramiento carretero que se dirige a la carretera Manuel Doblado – Purísima del Rincón.

El libramiento se encuentra en buenas condiciones debido a su nueva construcción.

Las carreteras y libramiento son medianamente transitadas, con mayor recurrencia durante las tardes a partir del mediodía.

## 5. CONTAMINACIÓN URBANA.

Dentro de la contaminación urbana podemos encontrar:

Contaminación auditiva: debido a vehículos de carga, tráilers, camiones etc que pasan por el libramiento y emiten mucho ruido.

Contaminación visual: Al ser un edificio ubicado en una zona con pocas zonas construidas existe a su alrededor una gran cantidad de vegetación que puede, hacer parecer al inmueble viejo debido a la falta de cuidado en las áreas verdes que lo rodean.

## 6. CONTEXTO SOCIAL Y CULTURAL.

### 6.1 HISTORIA.

Dentro de la propiedad existía un río que lo atravesaba y no había un camino para llegar al lugar, solo terracería. Con el paso del tiempo al irse construyendo parte del inmueble a la vez se fue arreglando el camino creando una carretera.

La propiedad comenzó siendo de el señor Héctor Pérez al inicio, contaba con solo una habitación que fue construida en 1994, fue cuatro años después en 1998 cuando decidió vender el inmueble a su actual propietario Mario Gordillo Pacheco.

Mario Gordillo compró el inmueble después de que su anterior propietario se lo ofreciera y el cual le gustó para precisamente crear un espacio donde pudiera reunirse con su familia los fines de semana y convivir.

En el año 2000 el ya entonces propietario Mario Gordillo Pacheco comenzó a construir poco a poco diferentes espacios, empezando por una cocina, una sala y un espacio para comedor así continuó hasta terminar con la construcción del segundo piso el cual cuenta con tres habitaciones y un baño completo.

Nunca se crearon planos para la construcción de este inmueble, todo se fue construyendo a base de ideas.

### 6.2 USUARIO.

El uso principal que se le ha dado al inmueble es la convivencia, recreación y esparcimiento. Los usuarios asisten ahí con el fin de pasar unas horas agradables y relajarse de la rutina del día a día.

En su mayor parte de el tiempo el inmueble es utilizado por jóvenes, tanto los hijos del propietario como sus invitados que varían de los 18 a los 35 años de edad, un rango bastante grande y que por lo general van y realizan fiestas, reuniones etc. dejando de lado la función de casa habitación.

La cantidad de personas que pueden asistir al mismo tiempo es de igualmente muy variada dependiendo la ocasión entre 5 a 20 personas.

### 6.3 Jurídico.

## REGLAMENTO DE CONSTRUCCIÓN DEL MUNICIPIO DE PURÍSIMA DEL RINCÓN, GUANAJUATO.

La realización de este capítulo nos permite comprender información muy importante de el edificio, nos permite conocer a fondo las raíces de su historia, los motivos de su construcción, además gracias a el comprendemos los factores que afectan al edificio nos permite identificar el por qué de su existencia y como solucionar sus problemáticas mediante la realización del proyecto mismo. (10)

#### Artículo 1.

El presente Reglamento tiene por objeto, establecer las normas conforme a las cuales se llevarán a cabo las acciones públicas o privadas de aprovechamiento urbano para la edificación, modificación, ampliación, reparación, mantenimiento y demolición de construcciones definitivas y temporales dentro del territorio municipal, con objeto de garantizar las condiciones mínimas de seguridad, habitabilidad, higiene, acondicionamiento ambiental, funcionamiento e integración al contexto urbano de las mismas, en beneficio de sus ocupantes. (10)

#### Artículo 2.

Para efectos del presente Reglamento se entenderá por:

- I. Construcción: Acción o efecto de fabricar, erigir, edificar, cualquier tipo de obra civil;
- II. Instalación: Acción o efecto de instalar un conjunto de aparatos y conducciones de los servicios de electricidad, agua, gas, etc;
- III. Modificación: Es la acción y efecto de cambios que pueden sufrir una construcción en su planta, fachada y/o calidad;

- IV.** Ampliación: Es la acción o efecto de agrandar o ampliar cualquier construcción;
- V.** Reparación: Acción de reparar algunos elementos arquitectónicos o estructurales de las construcciones;
- VI .** Demolición: Acción de demoler o derribar, todo o en parte un edificio o cualquier tipo de construcción;
- VII.** Restauración: Al conjunto de operaciones tendientes a conservar un bien, cultural o mantener un sitio o monumento histórico o artístico en estado de servicio, conforme a sus características históricas, constructivas y estéticas;
- VIII .** Conservación: Operaciones necesarias para evitar la degradación de un bien mueble o inmueble; puede ser preventivo o correctivo;

(10)

#### Artículo 32.

La Dirección , en los términos del Plan Director, tendrá la facultad de fijar las distintas zonas en las que, por razones de planificación urbana se divida el Municipio y determinará el uso al que podrán destinarse los predios, así como el tipo, clase y altura de las construcciones o de las instalaciones que puedan erigirse en ellos sin perjuicio de que se apliquen las demás restricciones establecidas en otras disposiciones aplicables en la materia. (10)

#### Artículo 33.

Cualquier persona física o moral, pública o privada, que pretenda efectuar una acción o aprovechamiento urbano en el Municipio, deberá obtener previo a la Licencia de Uso del Suelo una certificación de uso del suelo excepto para los giros denominados de bajo riesgo que únicamente requieren como documento único una Licencia de uso del suelo en predios ya construidos hasta 240 m<sup>2</sup> y que cuente con servicios de agua potable y drenaje. (10)



#### Artículo 46.

Cualquier acción de aprovechamiento urbano dentro del territorio municipal que requiera de la edificación, modificación, ampliación, reparación, uso, mantenimiento y demolición de construcciones definitivas y temporales se sujetará a las disposiciones de este Reglamento, y sus normas técnicas. (10)

Las normas técnicas del Reglamento serán:

- I. Normas técnicas de proyecto arquitectónico;
- II. Normas técnicas de seguridad estructural;
- III. Normas técnicas para instalaciones; y
- IV. Normas técnicas de ejecución de obras.

(10)

#### Artículo 47.

Las normas técnicas de proyecto arquitectónico, establecerán las condiciones, características, requisitos y demás elementos que deberán cubrir los propietarios o poseedores de predios, así como los Directores Responsables y Corresponsables de Obra en las acciones de aprovechamiento urbano a que se refiere el Artículo anterior, en aspectos tales como edificios para habitación, comercios, oficinas, educación, instalaciones deportivas, hospitales, industrias, estacionamientos, construcciones provisionales, etc. (10)

#### Artículo 48.

Las normas técnicas de seguridad estructural, establecerán las condiciones, características, requisitos y demás elementos que deberán cubrir los propietarios o poseedores de predios, así como los Directores Responsables y Corresponsables de obra en las acciones de aprovechamiento urbano a que se refiere el artículo 46, en aspectos tales como criterios de diseño estructural, así como de resistencia cargas vivas, cargas muertas, diseño por sismo, diseño por viento y cimentaciones. (10)

#### Artículo 50.

Las normas técnicas de ejecución de obras, establecerán las condiciones, características, requisitos y demás elementos que se aplicarán durante el proceso de edificación y que deberán cubrir los propietarios o poseedores de predios, así como los Directores Responsables y Corresponsables de Obra en las acciones de aprovechamiento urbano a que se refiere el artículo 46, en aspectos tales como materiales, maniobras en vía pública, tapias, demoliciones, trazos y mediciones, excavaciones y rellenos, cimbras y andamios, transportación vertical, la aplicación de mampostería, concreto hidráulico, acero de refuerzo, mortero, concreto preforzado y estructuras prefabricadas, de madera, metálicas, fachadas y recubrimientos. (10)

#### Artículo 54.

Además de lo dispuesto por las normas técnicas de este Reglamento, se deberán observar las disposiciones que contienen las normas técnicas complementarias, constituidas por los códigos y publicaciones de sociedades técnicas ampliamente reconocidos, tal y como se describen en el Artículo siguiente, así como aquellas otras publicaciones, Reglamentos y/o normas que la Comisión decida incluir por su importancia. (10)

#### Artículo 55.

Las normas técnicas complementarias a que se refiere el Artículo anterior, serán aplicables conforme lo siguiente:

- I. Para diseño y construcción de estructuras de concreto, se estará a las disposiciones del Reglamento de las Construcciones de Concreto Reforzado y comentarios del Instituto Mexicano del Cemento y el Concreto, así como a las normas técnicas complementarias del Reglamento de Construcción para el Distrito Federal; (9)
- II. Para diseño y construcción de estructuras metálicas, se estará a las disposiciones del Reglamento de las Construcciones con Acero del Instituto Mexicano para la Construcción con Acero, así como a las normas técnicas complementarias del Reglamento de Construcción para el Distrito Federal; (10)



**III .** Para diseño y construcción de estructuras de madera, se estará a las disposiciones de las normas técnicas complementarias para diseño y construcción de estructuras de madera del Reglamento de Construcción para el Distrito Federal; (10)

**IV .** Para diseño y construcción de estructuras de mampostería, se estará a las disposiciones de las normas técnicas complementarias para diseño y construcción de estructuras de mampostería del Reglamento de Construcción para el Distrito Federal; (10)

**IX.** Para instalaciones mecánicas, se estará a las disposiciones del Reglamento de Construcción para el Distrito Federal y sus normas técnicas complementarias; (10)

**X.** Para instalaciones eléctricas, se estará a las disposiciones del Reglamento de Obras e Instalaciones Eléctricas de la Secretaría de Comercio y Fomento Industrial, las Normas Oficiales Mexicanas aplicables en la materia, las normas técnicas que expida la Comisión Federal de Electricidad, así como aquellas que emita el Organismo Operador Municipal encargado de éste servicio; (10)

**XI.** Para instalaciones hidrosanitarias, se estará a las disposiciones del Reglamento de la Ley Federal de Ingeniería Sanitaria, las Normas Oficiales Mexicanas aplicables en la materia, las normas técnicas que expida la Comisión Nacional del Agua, así como aquellas que emita el Sistema de Agua Potable y Alcantarillado del Municipio. (10)

Siempre se deberán analizar las circunstancias particulares de cada caso para decidir el criterio, especificación o norma a seguir. Los directores responsables de obra y corresponsables, atendiendo a su preparación profesional y técnica, estarán obligados a responder respecto de los criterios, normas o especificaciones que hayan decidido observar cuando actúen con dicho carácter. (10)

Artículo 57.

El proyecto arquitectónico de una edificación deberá permitir una estructuración eficiente para resistir las acciones que puedan afectar la estructura. El proyecto arquitectónico de preferencia permitirá una estructura regular que cumpla con los requisitos que se establecen en las normas técnicas del Reglamento así como en las normas técnicas complementarias. (10)

Artículo 58.

Toda estructura y cada una de sus partes deberán diseñarse para cumplir con los requisitos básicos siguientes: (10)

- I. Tener seguridad adecuada contra la aparición de todo estado límite de falla posible ante las combinaciones de acciones más desfavorables que puedan presentarse durante su vida esperada; y
- II. No rebasar ningún estado límite de servicio ante combinaciones de acciones que corresponden a condiciones normales de operación.

Artículo 80.

No se requerirá licencia de construcción para efectuar las siguientes obras:

- I. Resanes y aplanados interiores;
- II . Reposición y reparación de pisos, sin efectuar elementos estructurales;
- III . Pinturas y revestimientos interiores;
- IV .Reparación de albañales;
- V. Reparación de tuberías de agua e instalaciones sanitarias, sin afectar elementos estructurales;

(10)

- VI.** Colocación de maderas en techos, salvo en los de concreto;
- VII.** Limpieza, aplanados, pintura y revestimiento en fachadas. En estos casos deberán adoptarse las medidas necesarias para no causar molestias al público;
- VIII.** Divisiones interiores en pisos de despachos o comercios cuando su peso se haya considerado en el diseño estructural;
- IX .** Impermeabilización y reparación de azoteas, sin afectar elementos estructurales;
- X .**Obras urgentes para prevención de accidentes, a reserva de dar aviso a la Dirección , dentro de un plazo máximo de setenta y dos horas, contados a partir de la iniciación de las obras;
- XI.** Demoliciones hasta de un cuarto aislado de dieciséis metros cuadrados, si está desocupado, sin afectar la estabilidad del resto de la construcción. Esta excepción no operará cuando se trate de los inmuebles a que se refiere la Ley Federal sobre Monumentos y Zonas Arqueológicas, artísticas e Históricas y los comprendidos dentro de la zona del Centro Histórico del Municipio;
- XII .**Construcciones provisionales para uso de oficinas, bodegas o vigilancia de predios durante la edificación de una obra y de los servicios sanitarios correspondientes;
- XIII.** Construcción previo aviso por escrito a la Dirección , de la primera pieza de carácter provisional de cuatro por cuatro metros como máximo y de sus servicios sanitarios correspondientes, siempre y cuando se respeten el uso del suelo y los alineamientos y las restricciones del predio; y
- XIV.** Obras similares a las anteriores cuando no afecten elementos estructurales.

(10)



Gracias a éste capítulo nos logramos informar más acerca del contexto en el que nuestro inmueble se encuentra, lo natural, social y físico además de con lo que cuenta así como lo que debemos respetar del municipio como su reglamento de construcción, que hace referencia a todo lo que se necesita como trámites, seguridad y demás para llevar a cabo un proceso de construcción adecuado al municipio tomando en cuenta sus normas.

Considerando los artículos seleccionados por su relación con el objeto de nuestro inmueble y que serán de utilidad para seguir como lo dictan sus normas para un proyecto exitoso.

# / CAPÍTULO III

ANÁLISIS ARQUITECTÓNICO

EXPERIENCIAS  
**ERGONOMÍA**  
CONOCIMIENTO

INTERVENCIÓN

INFORMACIÓN

*beneficios*

**UTILIDAD**

HERRAMIENTA

INVESTIGACIÓN

**INTERIORES**

*ergonomía*

OBJETO

INFORMACIÓN

ELEMENTOS

*funcionamiento*

*visión*

USUARIO

**VISIÓN**

INFORMACIÓN

PROPUESTA

HISTORIA

PROPIEDAD

**CALIDAD**

**ANÁLISIS**

**COMODIDAD**

ESPACIO

**CONCEPTO**

## CAPÍTULO III

### ANÁLISIS ARQUITECTÓNICO

Dentro de este capítulo lo que buscamos es conocer más a fondo los espacios y su función dentro de la casa, así como sus espacios, zonas y áreas, las circulaciones, lo que está funcionando y lo que tiene fallas. Conocer de qué está hecho el edificio y los acabados con los que actualmente cuenta.

#### 1. ANÁLISIS FUNCIONAL.

##### 1.1 DESCRIPCIÓN ARQUITECTÓNICA.

El inmueble está conformado por varias áreas de uso común y privado.

El lugar cuenta con un amplio jardín, palapa, asador, mesas construidas de piedra, pequeña alberca redonda en el exterior de la casa. En este caso de diseño de proyecto, las áreas exteriores no serán parte del diseño a proponer, únicamente tomaremos en cuenta los espacios interiores y fachada.

Los interiores y áreas de interés durante éste proyecto son:

3 baños, dos en planta baja y uno en planta baja. Los cuales cuentan con sus accesorios, aunque ya bastante desgastados e incluso algunos rotos, poca iluminación y poca ventilación.



Fotografía 1.  
Baño exterior, planta baja.

Áreas comunes, ya que se encuentran en la primer planta del edificio en la cual se tienen muchas ventanas, la iluminación es bastante, también se tiene muy buena ventilación, Los espacios son abiertos y con pocas divisiones, por lo que la circulación es adecuada.



Fotografía 2.  
Áreas:comedor y sala.



Fotografía 3.  
Espacio de comedor y parte de cocina.



Alrededor de la casa existe mucha vegetación, lo que le da un ambiente natural y de frescura, aunque las desventajas de esto son los insectos que comúnmente se encuentran dentro de la casa.



Fotografía4.  
Fachada posterior.

Aquí se dan a conocer los espacios y el uso que tienen en la actualidad junto con las zonas que lo integran y para ello se hace un listado con cada una de ellas:

- Planta baja
  - 2 baños al exterior de la casa.
  - 1 sala de televisión.
  - Espacio para comedor.
  - Cocina medianamente equipada pero sin funcionamiento.



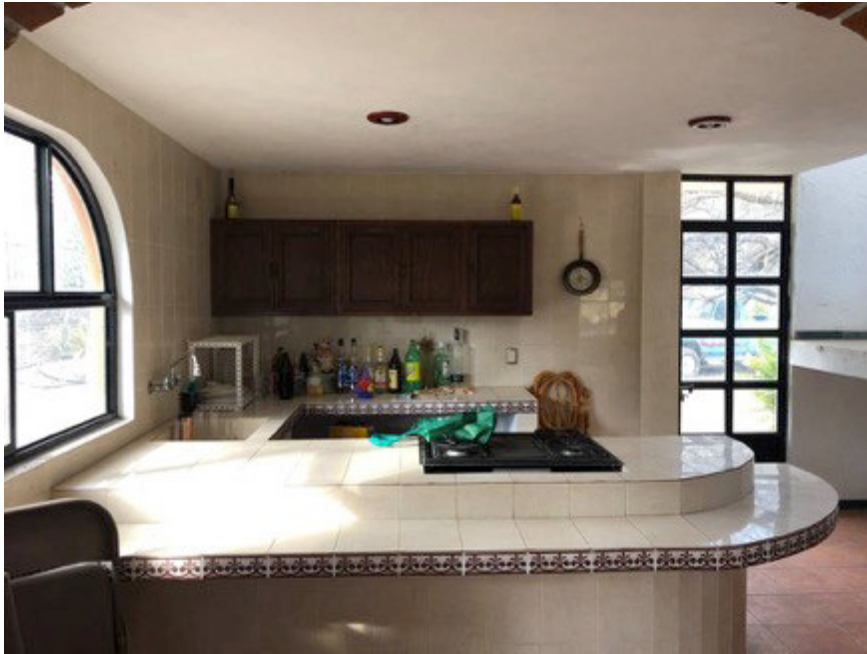

Fotografía 6.  
Cocina.



Fotografía 7.  
Áreas comedor, cocina y escaleras.



Fotografía 8.  
Áreas comunes.

- Planta Alta
  - 3 habitaciones.
  - Área de descanso.
  - Baño completo.
  - Balcón.

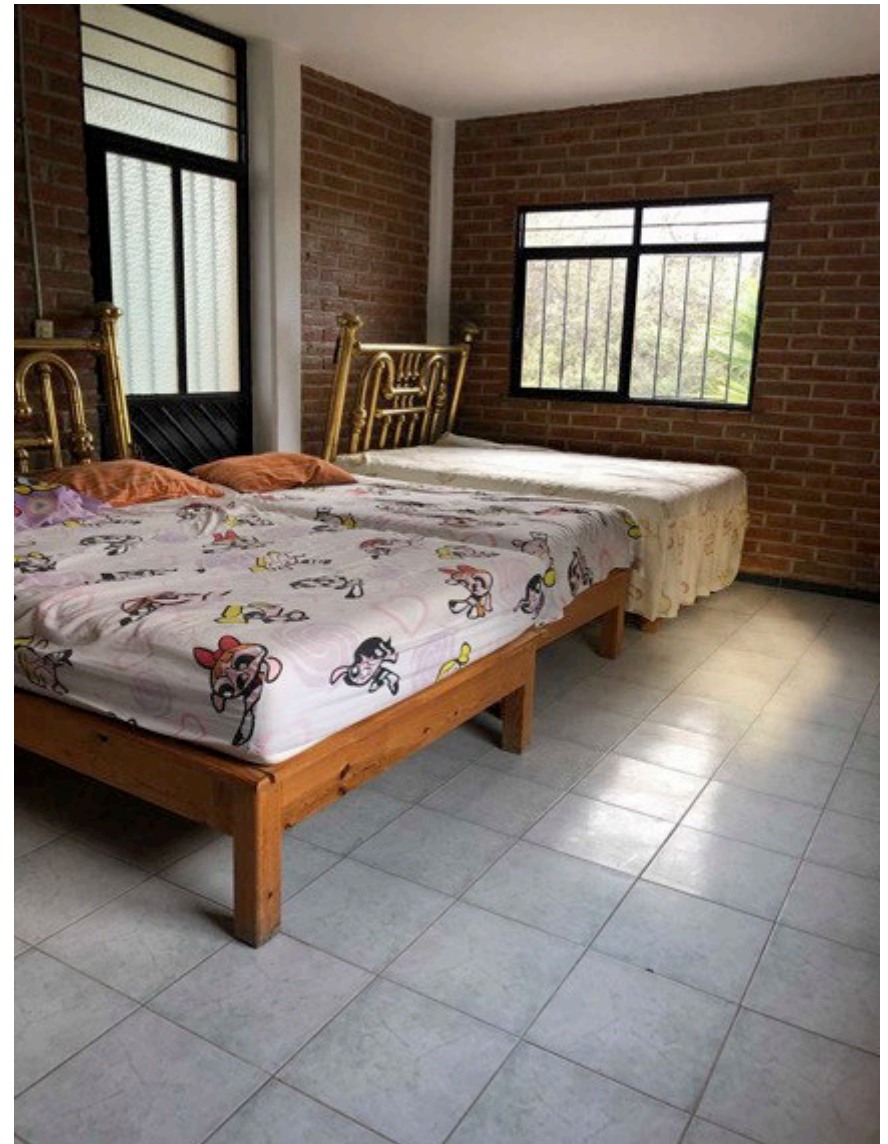

Fotografía 9 y 10  
Habitación grande.



Fotografía 11 y 12 Balcón.

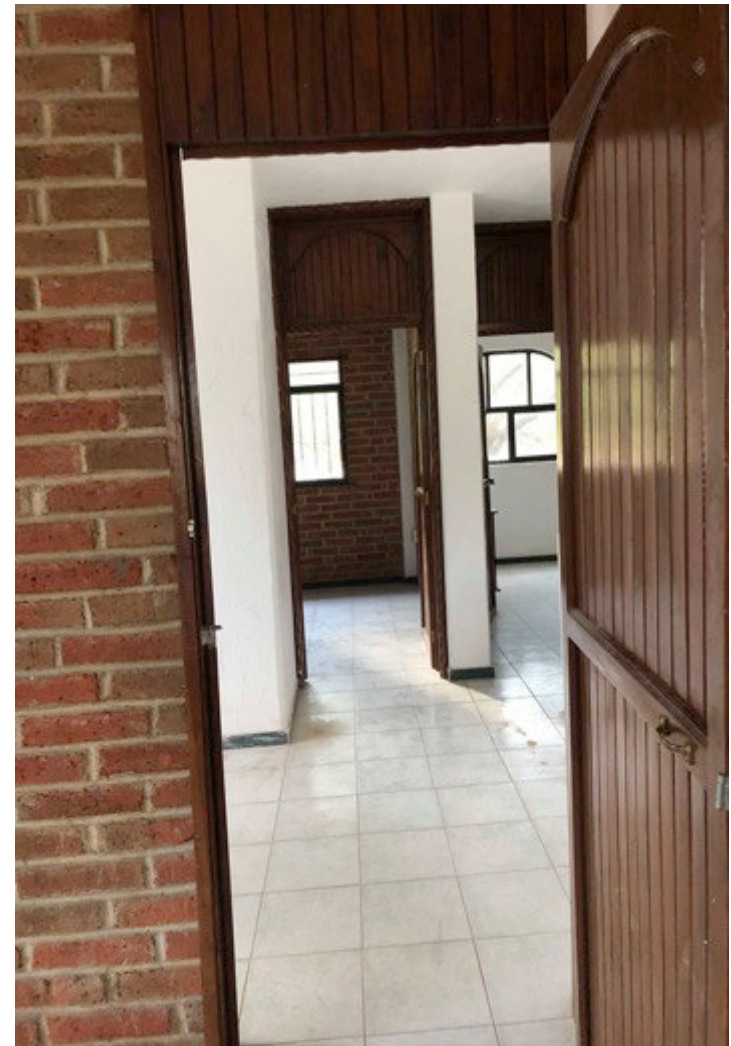

Fotografía 13  
Puertas.



Fotografía 14.  
Habitación principal.



Fotografía 15.  
Habitación chica.

A continuación se observan las plantas arquitectónicas de ambos niveles del inmueble y su zoonificación.

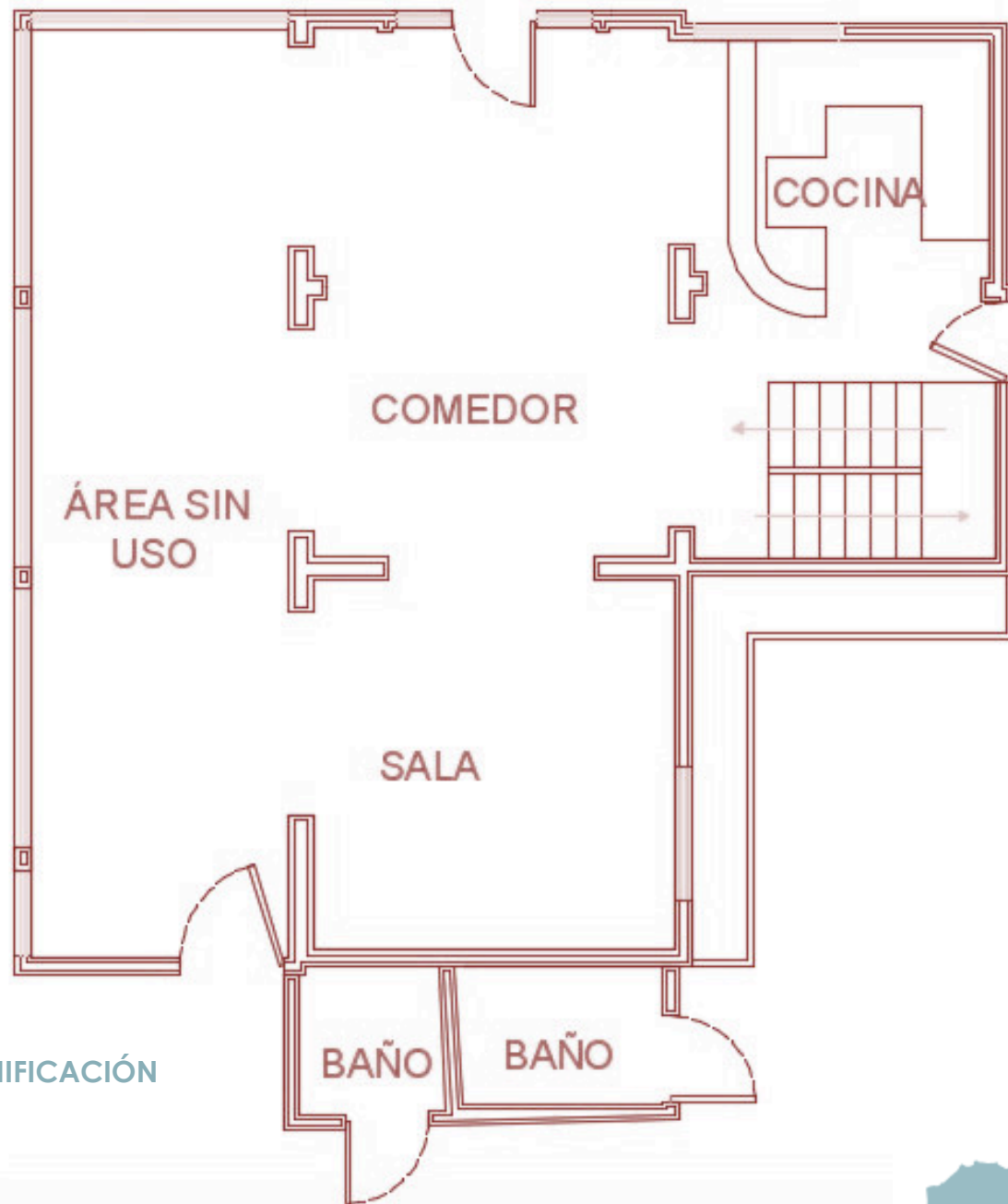

#### PLANTA BAJA ZONIFICACIÓN

Ilustración 54.  
Planta baja autocad.

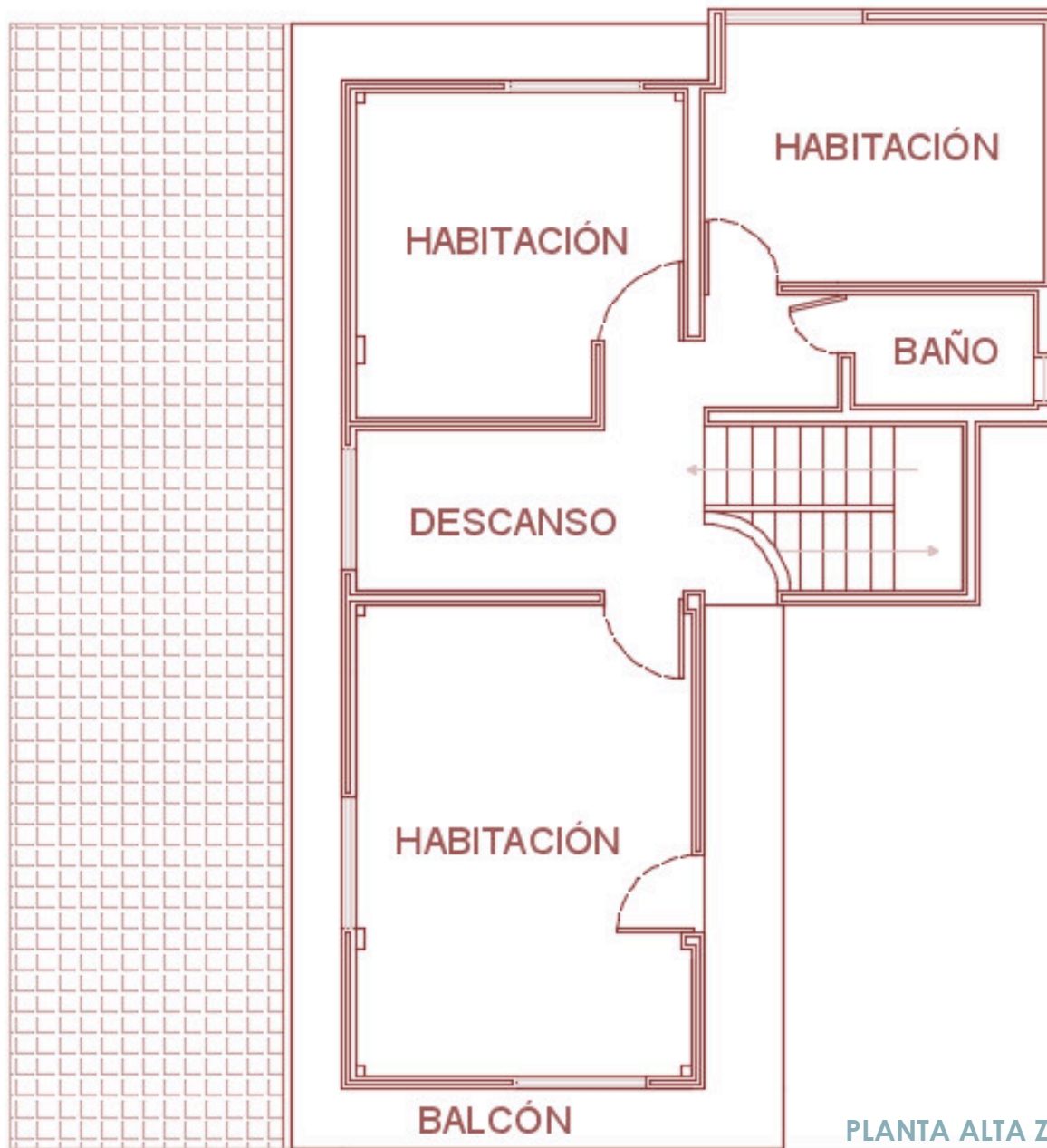

### PLANTA ALTA ZONIFICACIÓN

Ilustración 55.  
Planta alta, autocad.



El nivel del piso en la primera planta es de 1.10, y en la segunda planta es de 2.62.

## 1.2 CARÁCTER DEL EDIFICIO.

El edificio es de carácter de uso personal y privado por parte de la familia.

Su función es meramente ocasional, se encuentra vacía la mayor parte del tiempo y solo es utilizada como zona de reuniones por parte de los propietarios y sus amistades.

La fachada es de estilo rústico y corresponde al uso que se le da, a simple vista aparenta ser una casa habitación y ese no es el uso que se le pretende dar.

Existen pocas construcciones a los lados del inmueble las cuales, sus fachadas están algunas cubiertas por vegetación por lo tanto no afecta ni distorsiona el estilo de la propiedad a analizar.

Conserva sus estructuras originales y muros de concreto de entre 15 y 18 cm de espesor, algunos con aplanado liso, otros con pasta, y otros con acabado de fachaleta de ladrillo. A su vez tiene elementos decorativos de troncos de madera aparentes en ciertas zonas de la casa.

Tiene una cubierta de teja de barro que servía para canalizar el agua de la lluvia pero que ahora está dañada con orificios y cuarteaduras.

Concluimos que el carácter del edificio corresponde al uso que se le planeó dar desde el principio siendo utilizado solo en ciertas ocasiones por los familiares para organizar reuniones y pasar ratos de convivencia con la familia y amigos a modo de vacacionar y alejarse de la rutina de cada día.

En cuanto a su diseño arquitectónico lo poco que existe en la propiedad tiene un estilo rústico.



### 1.3 ZONIFICACIÓN.

El inmueble al ser un espacio construido como casa habitación se encuentra dividido en distintas zonas que las convierten en espacios privados o de uso público o común. Podemos encontrar entre esas zonas algunos espacios que no son aprovechables.

Los espacios de uso común de este inmueble son aquellos donde pueden estar conviviendo varias personas al mismo tiempo, las áreas comunes como la cocina, sala, pasillos, comedor etc.

Los espacios de uso privado, son, como uso nombre lo dice espacios donde se requiere privacidad para el usuario como las habitaciones y baños.

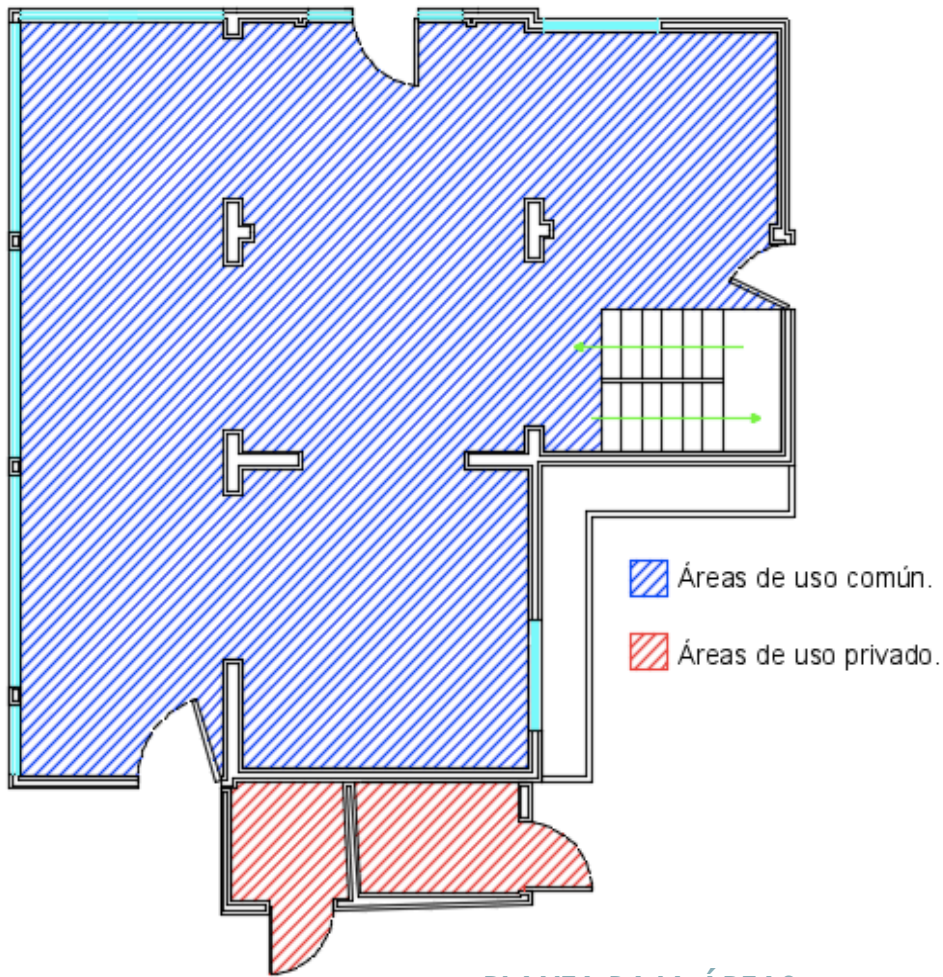

PLANTA BAJA ÁREAS

Ilustración 56, autocad.

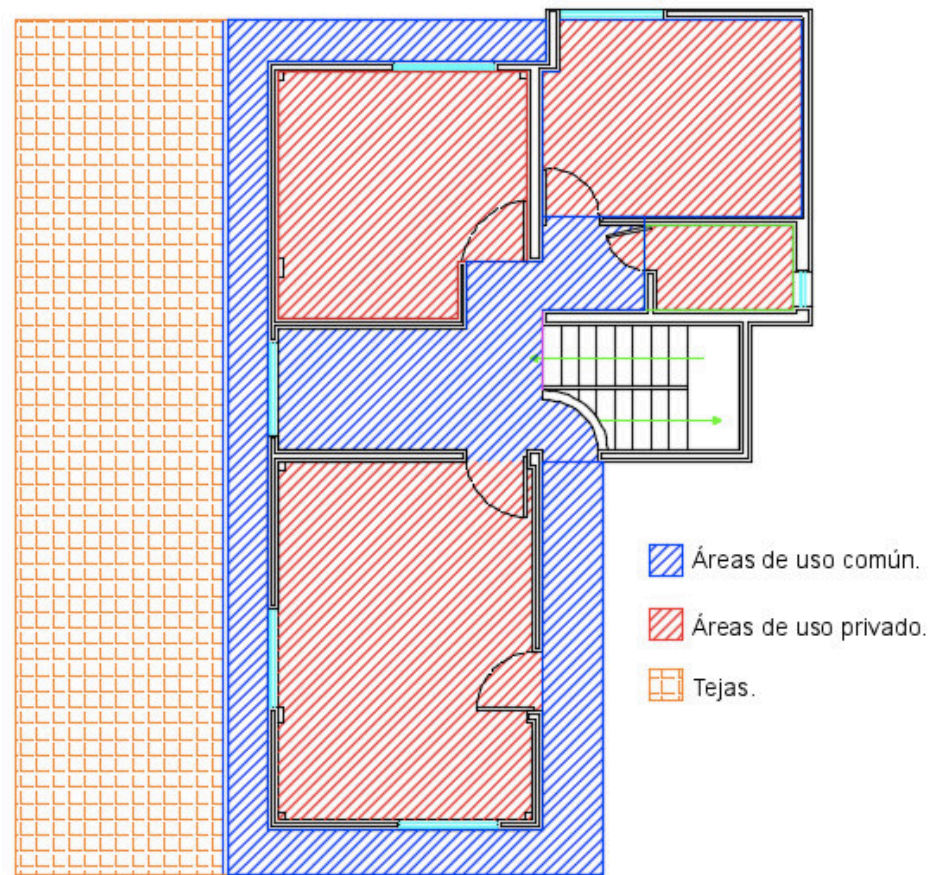

PLANTA ALTA ÁREAS

Ilustración 57, autocad.



#### 1.4 CIRCULACIÓN.

Las circulaciones representan el enlace entre cada zona del inmueble, son aquellos que te permiten moverte a través de los espacios. La buena circulación es la que proporciona de cierto modo la comodidad al usuario ya que va relacionada a la distribución de los elementos que se encuentran en cada lugar del inmueble y esto genera fluidez.

Se puede observar en los planos de circulación a continuación que se tiene la facilidad de desplazarse de un lado a otro sin dificultad ingresando por los espacios sin problema.

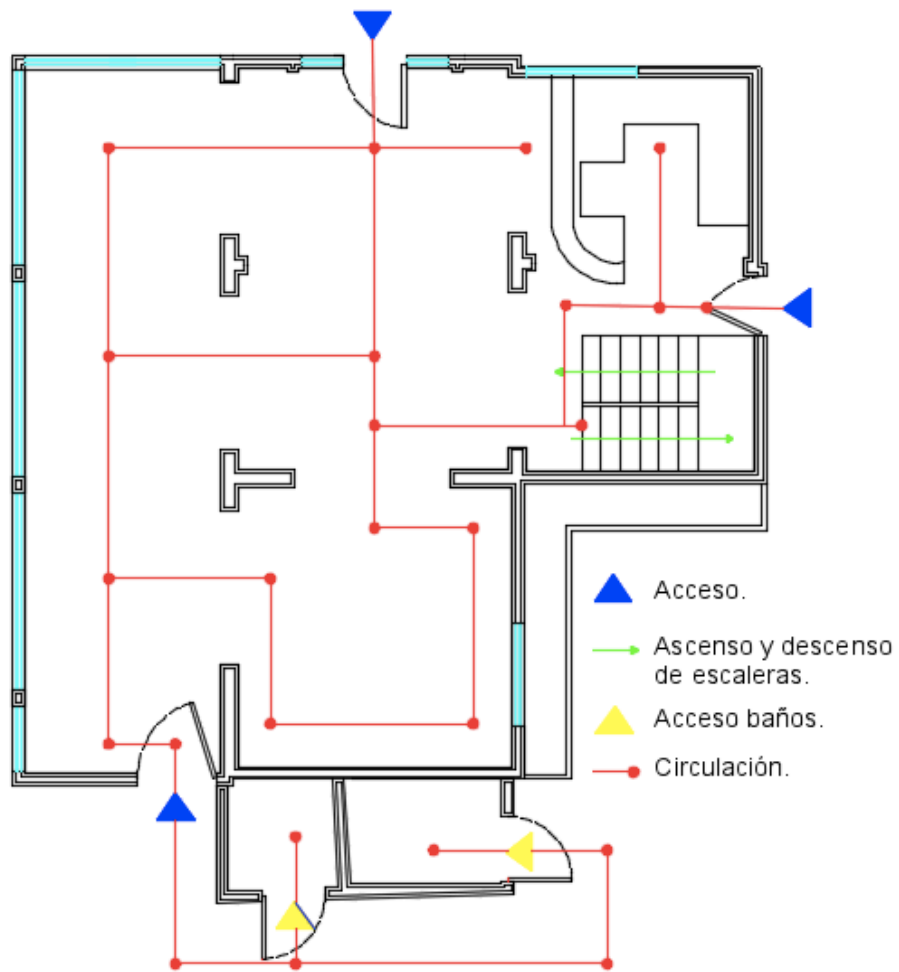

PLANTA BAJA CIRCULACIÓN

Ilustración 58, autocad.

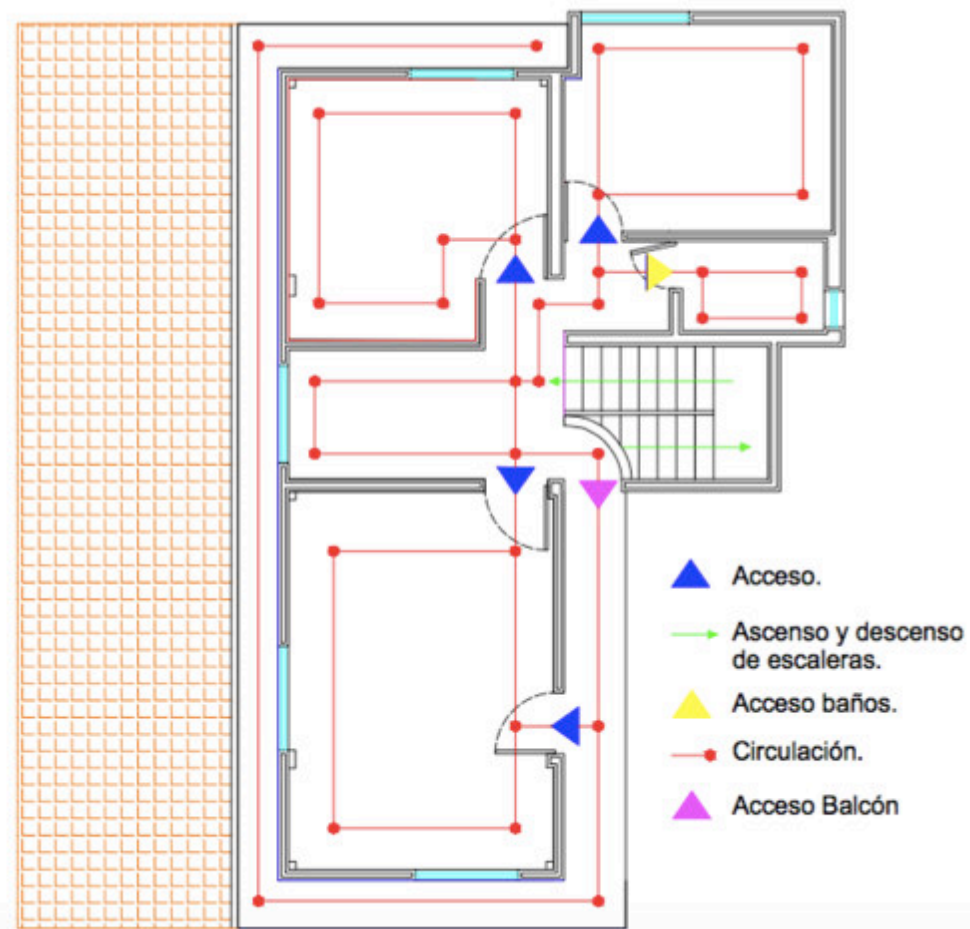

PLANTA ALTA CIRCULACIÓN

Ilustración 59, autocad.

## 2. ANÁLISIS CONSTRUCTIVO

### 2.1 ANÁLISIS DE ÁREAS.

Se genera este listado de las áreas que se encuentran dentro de el inmueble por zonas y en M2.

#### **PLANTA BAJA**

- COCINA - 15.49 M2
- COMEDOR - 25.31 M2
- SALA – 17.17 M2
- ÁREA SIN USO 28.75 M2
- BAÑOS – 6.44 M2

#### **PLANTA ALTA**

- BALCÓN – 19.7 M2
- DESCANSO . 13.13 M2
- HABITACIÓN PRINCIPAL – 21.81 M2
- BAÑO – 3.06 M2
- HABITACIÓN 1 – 8.34 M2
- HABITACIÓN 2 – 11.99 M2





Ilustración 60, autocad.



Ilustración 61, autocad.

## PARTIDO ARQUITECTÓNICO.

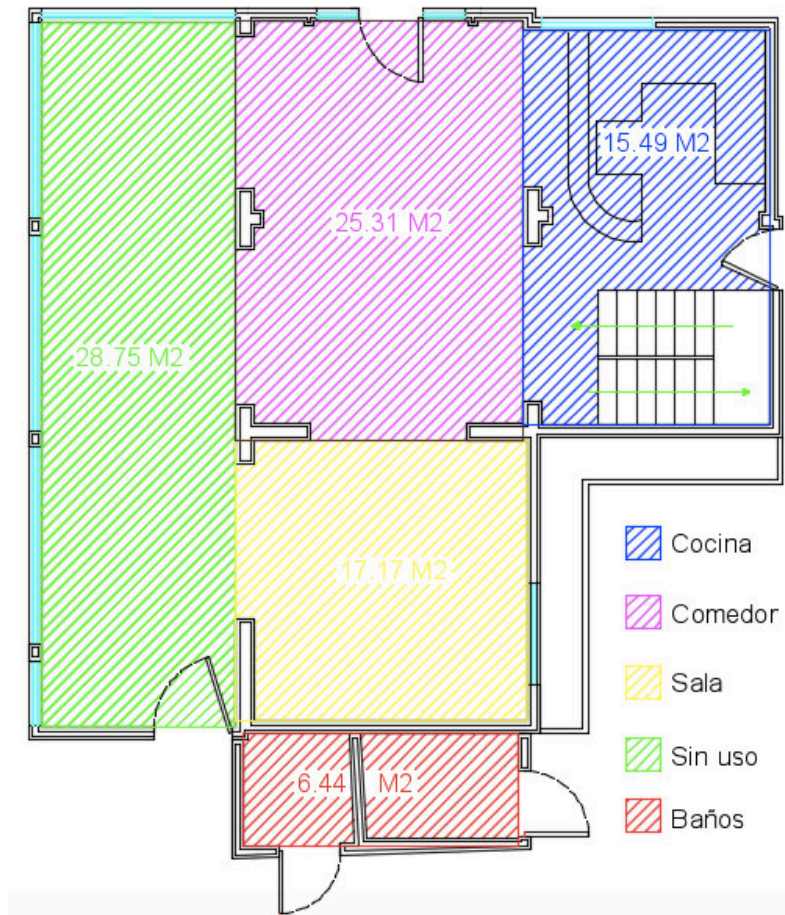
En el caso de este proyecto, como ya antes se mencionó, no existen planos de el edificio, se tuvo que realizar una visita de campo para tomar medidas y alturas de el lugar calculando sus elementos para realizar los planos arquitectónicos del inmueble.

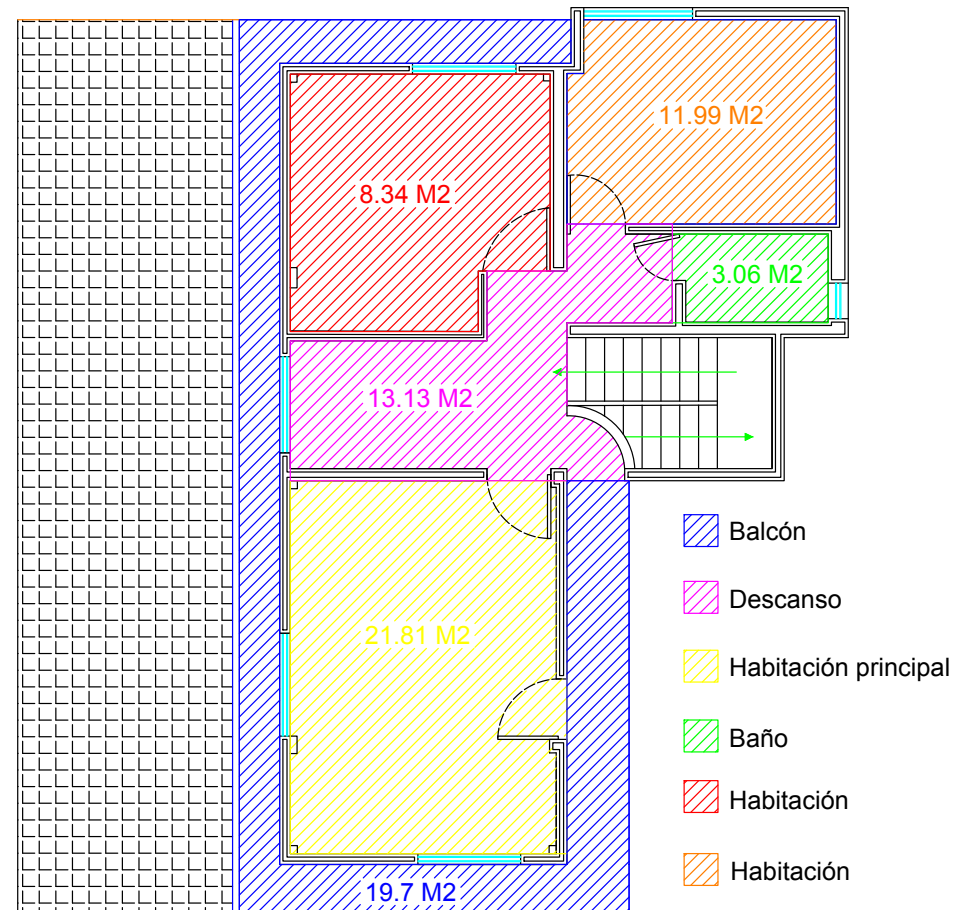

Ilustración 62, autocad.



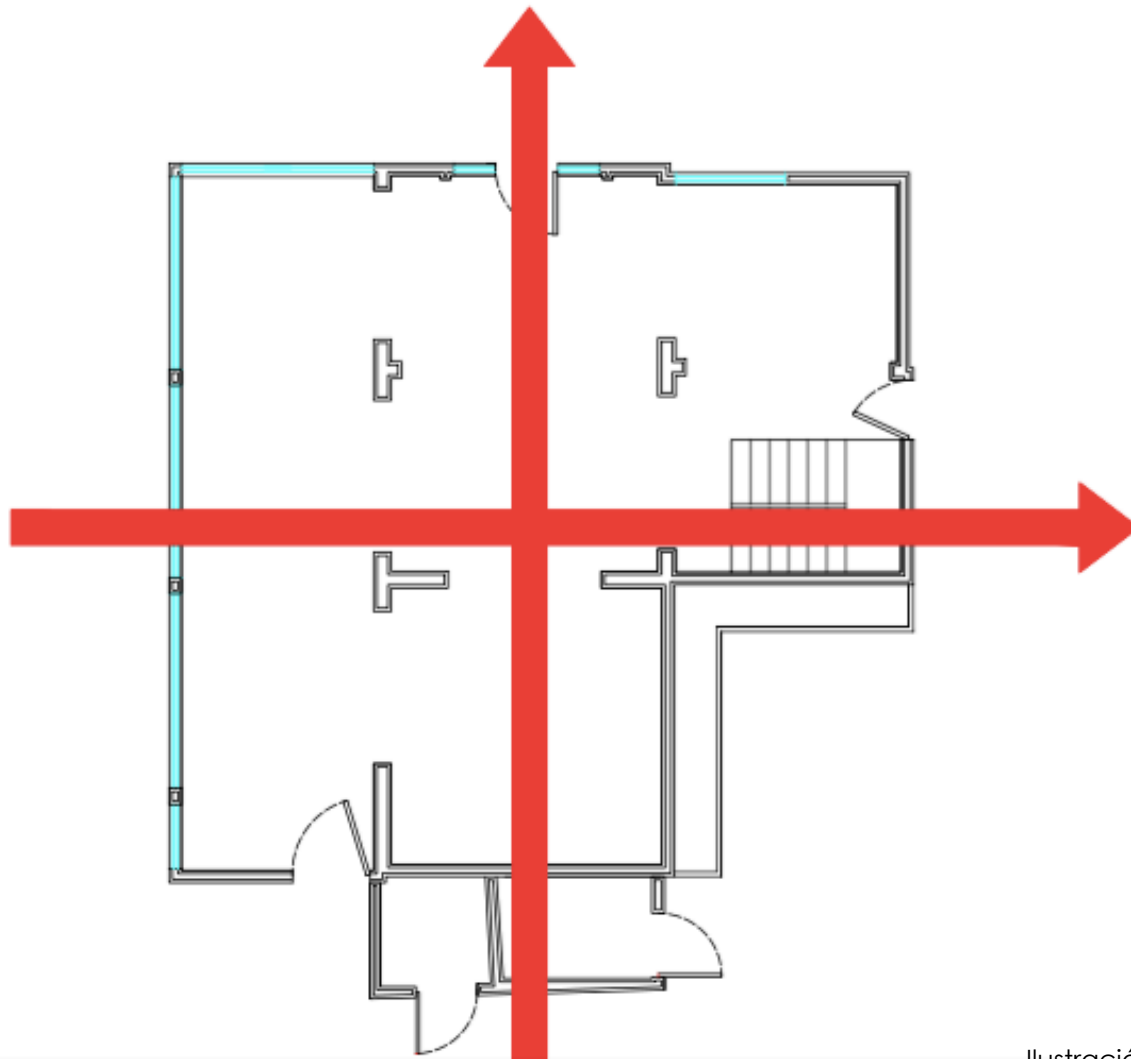
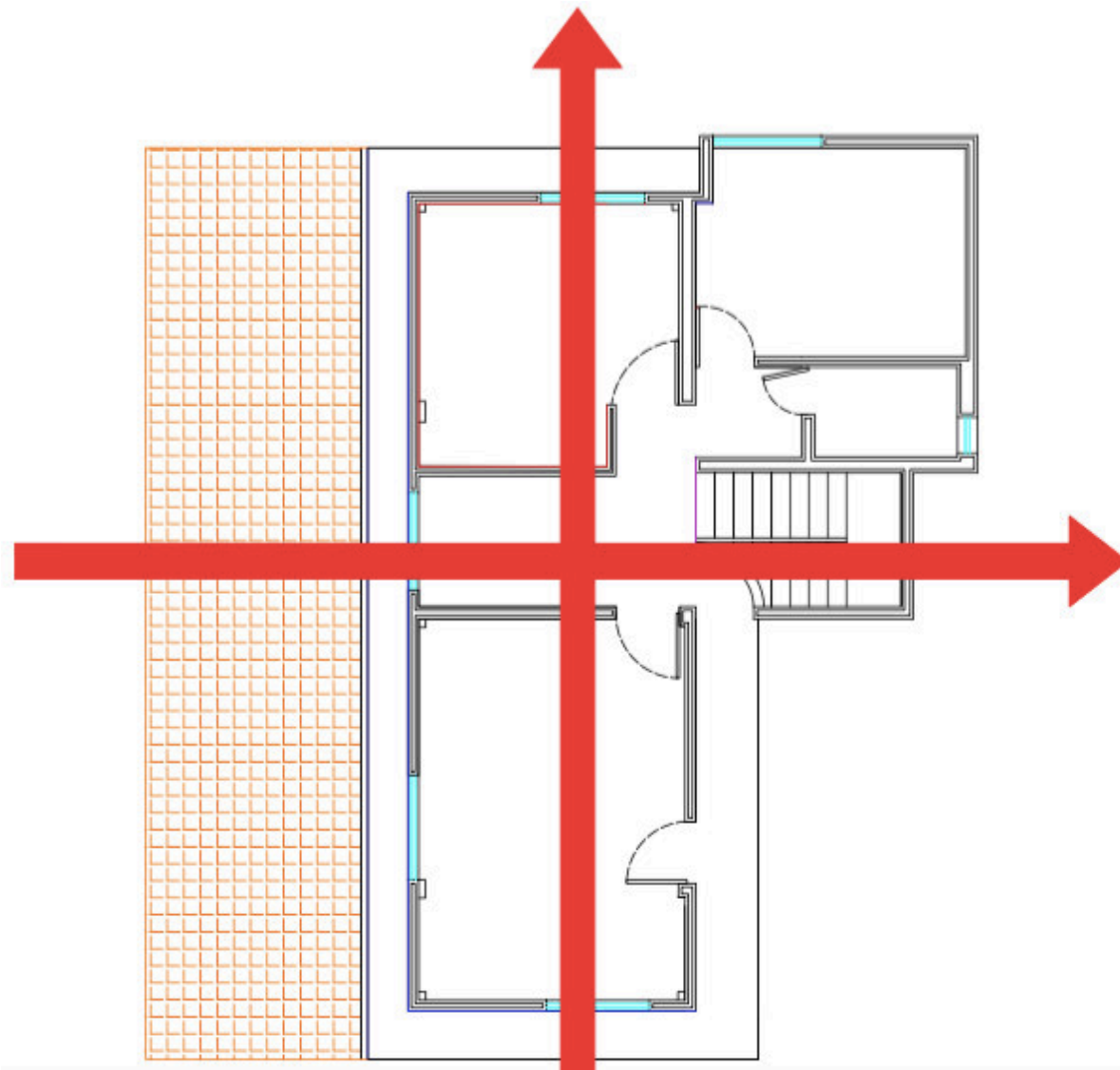

Está conformado por dos ejes principales el vertical y el horizontal, que aunque no están realmente en el espacio al realizar el plano arquitectónico podemos verificar y apreciar su existencia y que los ejes son simétricos ya que las plantas tienen una distribución equilibrada, también concluimos que existe una zona central ya que estando en cualquier punto de la casa se llega a este punto en específico.

Ilustración 63, autocad.

## 2.2 ESTRUCTURA.

Nos informará desde los cimientos hasta los acabados finales que se le dio a la construcción para llegar a ser lo que es el día de hoy. Sabremos más sobre los materiales y las técnicas del proceso constructivo que se llevó a cabo en esta casa.

**Estructura.** En construcción, es el nombre que recibe el conjunto de elementos, unidos, ensamblados o conectados entre sí, que tienen la función de recibir cargas, soportar esfuerzos y transmitir esas cargas al suelo, garantizando así la función estático - resistente de la construcción. (11)

**Generalidades.** Toda edificación tiene una serie de elementos sin los que sería imposible mantenerla estática. Estos se hacen necesarios para lograr la inmovilidad total o parcial de la construcción, teniendo por tanto una función mecánica o estático-resistente, lo que permitirá que la edificación mantenga sus características esenciales de acuerdo con su finalidad y requisitos económicos. Estos elementos, conocidos como estructura, están unidos de alguna manera entre sí, y constituyen el sostén de la edificación.

Desde el punto de vista estructural, toda edificación esta compuesta por elementos soportantes y soportados. Un ejemplo de esto está en la estructura que soporta la cubierta de una vivienda; es necesario construir una estructura que soporte el techo a sí mismo, y que a su vez, soporte la cubierta para que no caiga. (11)

Siendo un proceso común el de construcción del edificio a excepción de la falta de planos arquitectónicos, el resto del proceso fue de forma convencional.

El inmueble cuenta con los elementos estructurales que se muestran a continuación:

Muros de concreto de 18 cm de espesor los cuales aportan diferentes funciones como soportar, contener, dividir de forma lineal cada espacio.

Muros de ladrillo rojo de barro común, 28 cm X 14 cm X 7 cm

Pilares ubicados en la parte central de la planta baja, con arcos intermedios distribuidos de forma simétrica, encargados de soportar la carga del primer piso mediante la cimentación.

Vigas de herrería de ejes rectilíneos de 12 cm de anchura que soportan el tejado, en parte de la planta baja.



Ilustración 64.  
Esquema losa de cimentación, sobre la losa se levantan pilares y muros.

### 2.2.1 CIMENTACIÓN.

Las Cimentaciones son las bases que sirven de sustentación al edificio; se calculan y proyectan teniendo en consideración varios factores tales como la composición y resistencia del terreno, las cargas propias del edificio y otras cargas que inciden, tales como el efecto del viento o el peso de la nieve sobre las superficies expuestas a los mismos. (12)

Todos los edificios poseen un peso propio dado por:

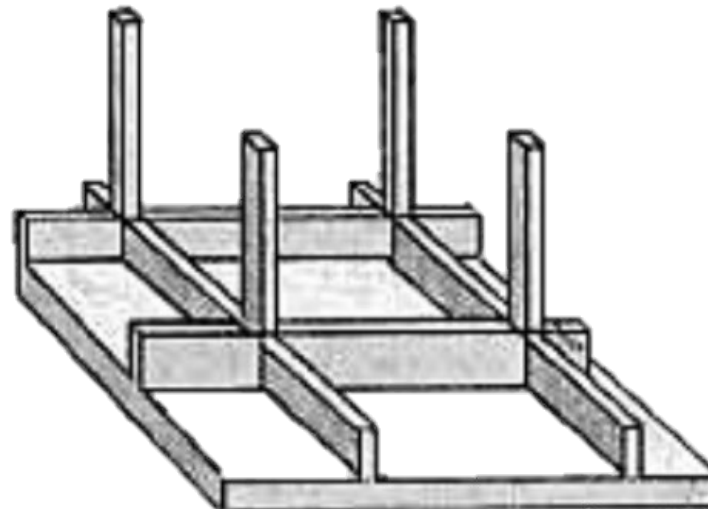
La Estructura

Elementos Constructivos : Paredes, Techos, Carpinterías, etc.

Todo aquello que se coloca al momento de habitarlo, es decir: mobiliario, electrodomésticos, etc.

Otras cargas : Del mismo modo, influyen en los edificios cargas importantes como el peso de la nieve sobre las cubiertas o la incidencia de los vientos en fachadas o sobre superficies expuestas a los mismos.

El edificio debe estar proyectado contemplándose estas variables para evitar agrietarse, hundirse, inclinarse o colapsar. (12)

La estructura del edificio se compone de elementos tales como pilares, vigas, paredes, techos, etc., y ha de tener la suficiente resistencia para soportar estos pesos.

La estructura del edificio se sostiene y logra estabilidad a través de sus cimientos. Los cimientos pues, son las bases donde apoya un edificio y son los que transmiten y distribuyen las cargas del edificio al terreno. (12)

Después de efectuar los movimientos de tierra en una obra, y de transportar las tierras extraídas, se ejecuta la construcción de los cimientos sobre los que se asentará la edificación realizando previamente el replanteo. (12)

Nos damos cuenta basados en este escrito que la cimentación es de suma importancia ya que es el grupo de elementos que soportarán la superestructura.

En este inmueble se tiene poca información acerca de la construcción ya que no existen planos ni hubo una planeación previa al generarse el proyecto, simplemente se fue construyendo con supervisión, por lo tanto no hay acceso a mayor información arquitectónica.

Se pudo observar que el inmueble comienza en la primera planta en un nivel de piso de 1.10 mts mientras que en la segunda es de 2.62 mts por lo que se deduce que cuenta con una cimentación profunda con zapatas aisladas que soportan el peso de la superestructura.

En este caso la primera planta se encuentra elevada a comparación del resto del terreno

La cimentación está elaborada de piedra brasa sin labrar cuatropieda de no más de .025 m con mortero, cemento cal y arena proporción 1:1:6



Ilustración 65.  
Ejemplo de cimentación en trazo.

Zapatas aisladas que soportan el peso del resto de la estructura,  $f'c = 250\text{kg/cm}^2$ . Corona de 30 cm armada con varilla de  $\frac{1}{2}$ " cada 15 cms, recubrimiento de concreto de 5 cm.

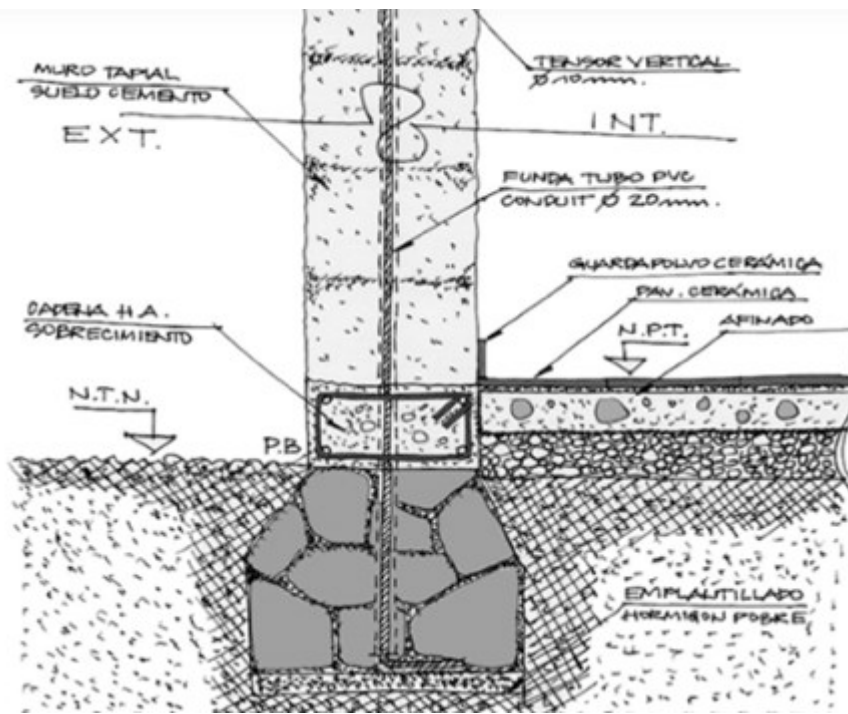

Ilustración 66.  
Perfil de una cimentación de un muro mediante zapata.

## 2.3 INSTALACIONES.

### 2.3.1 HIDRÁULICAS.

Ilustración 67, autocad.

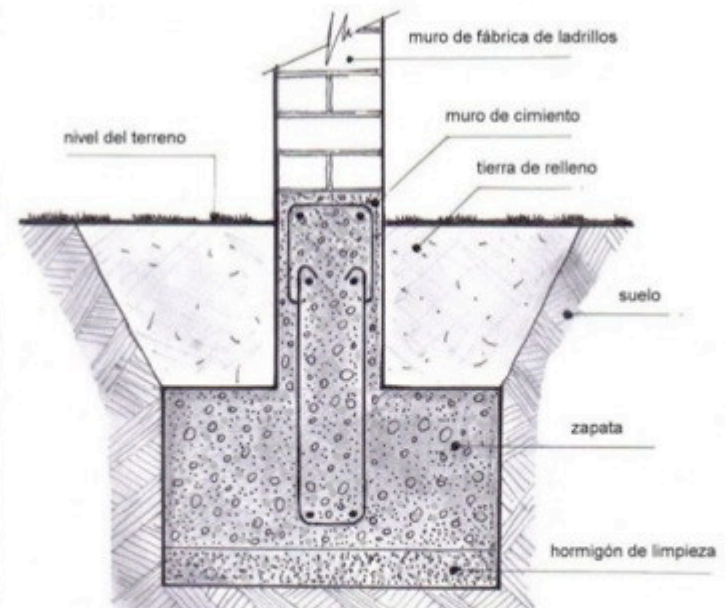

Ilustración 68, autocad.



### 2.3.2 SANITARIAS.

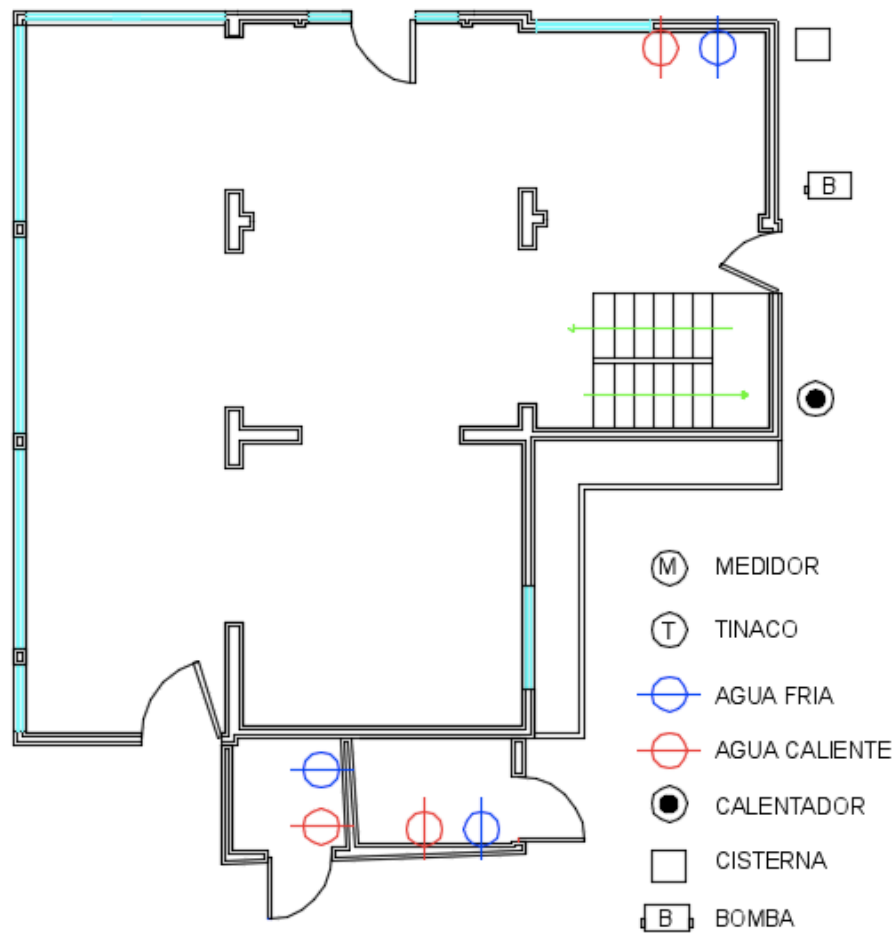
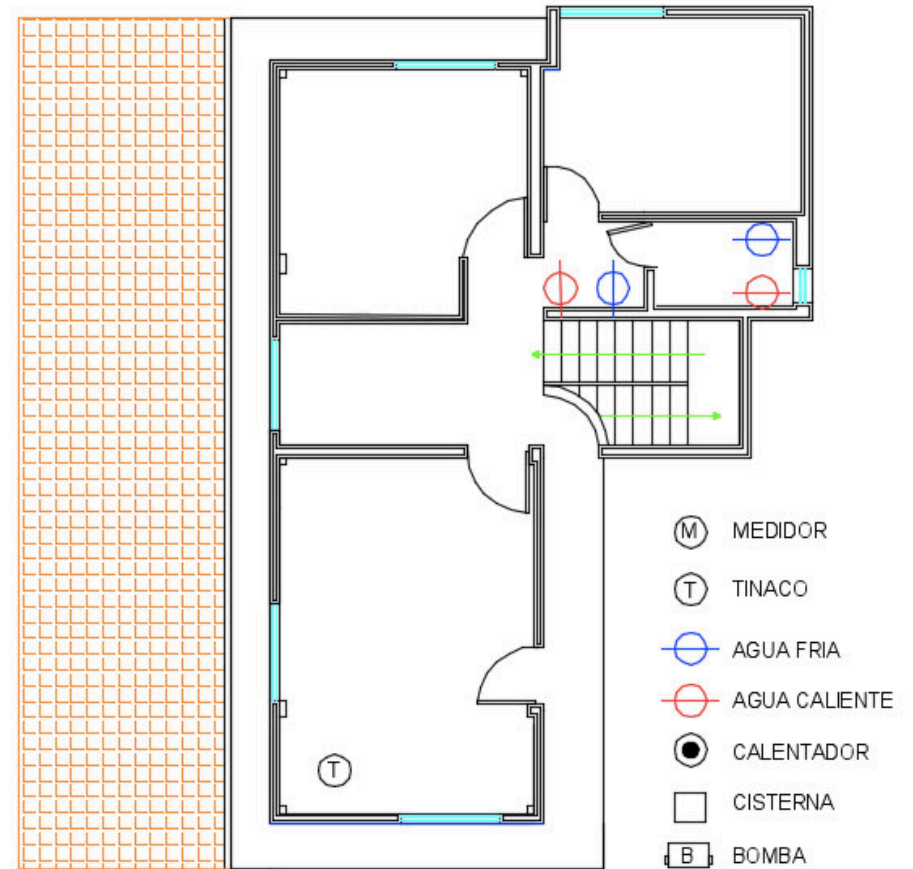

Ilustración 69, autocad.



Ilustración 70, autocad.

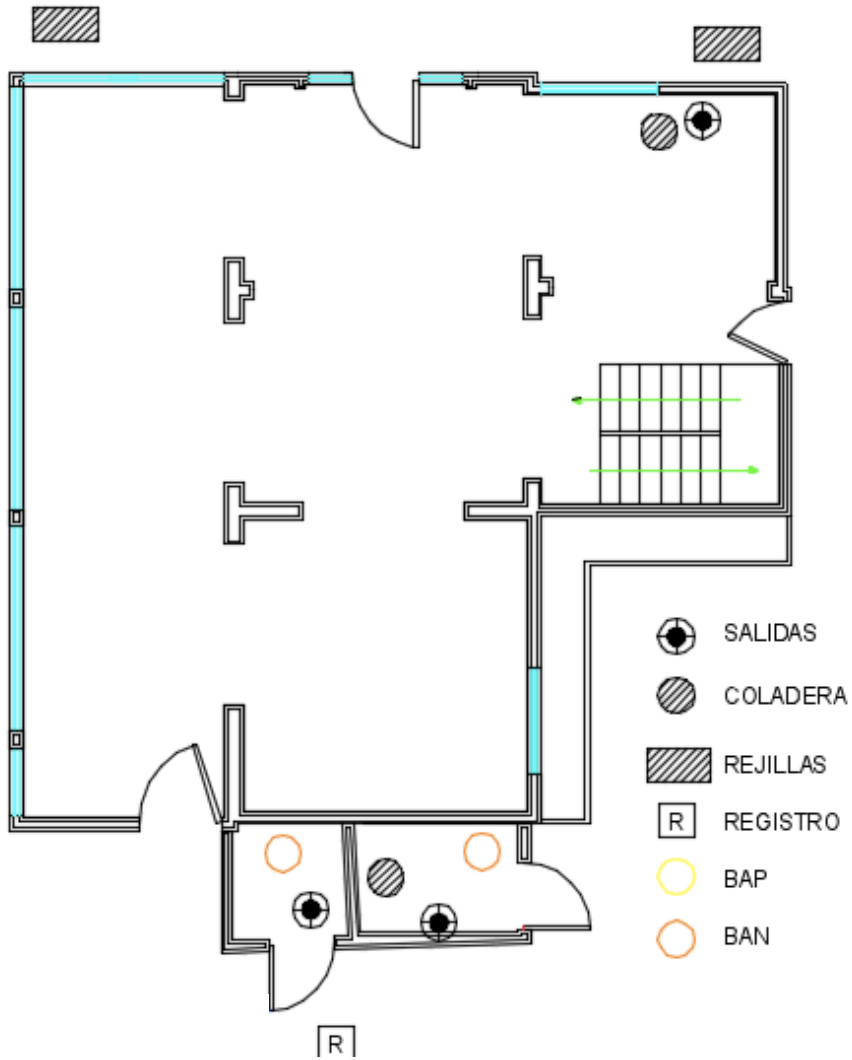

### 2.3.3 ALUMBRADO.

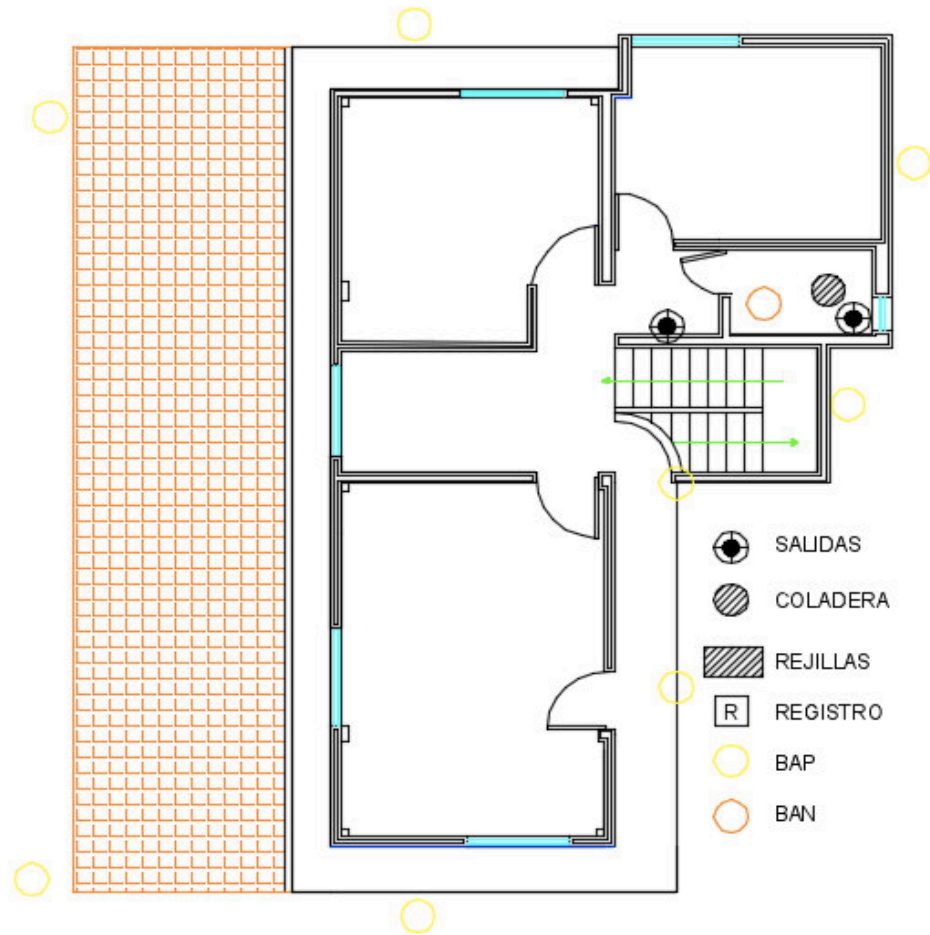

Ilustración 71, autocad.



Ilustración 72, autocad.

## 2.3.4 ACABADOS.

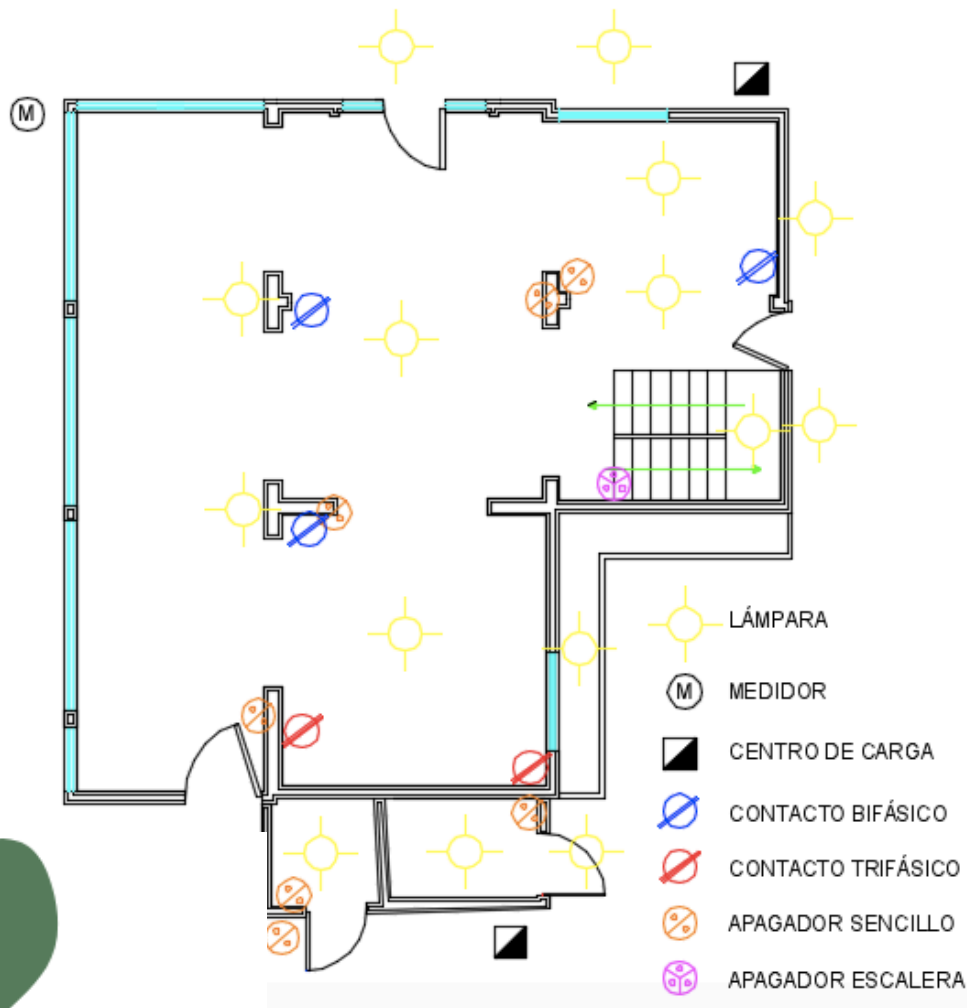

Ilustración 73, autocad.

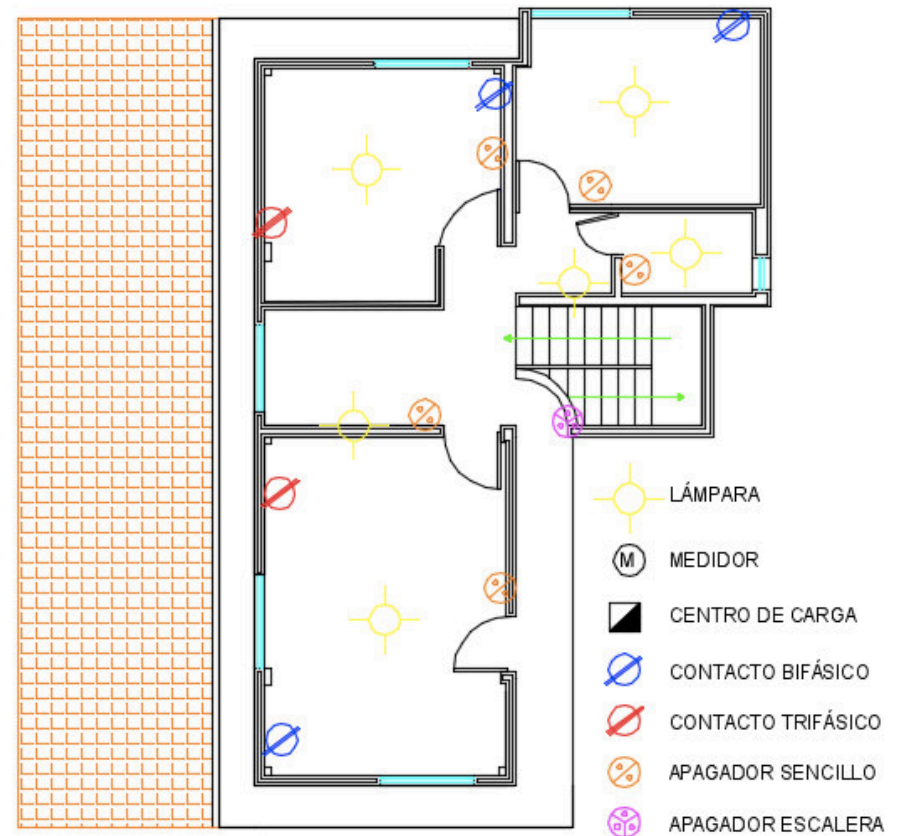

Ilustración 74, autocad.

## 2.4.1 MUROS.

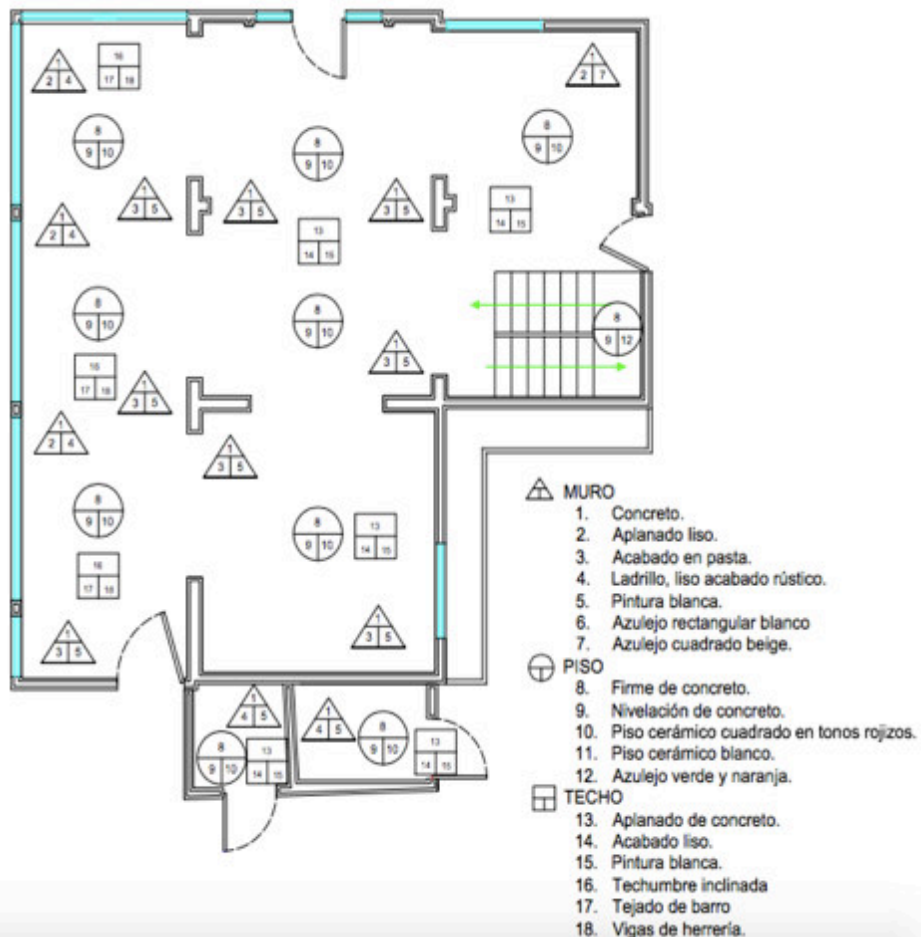
1. Concreto.
2. Aplanado liso.
3. Acabado en pasta.

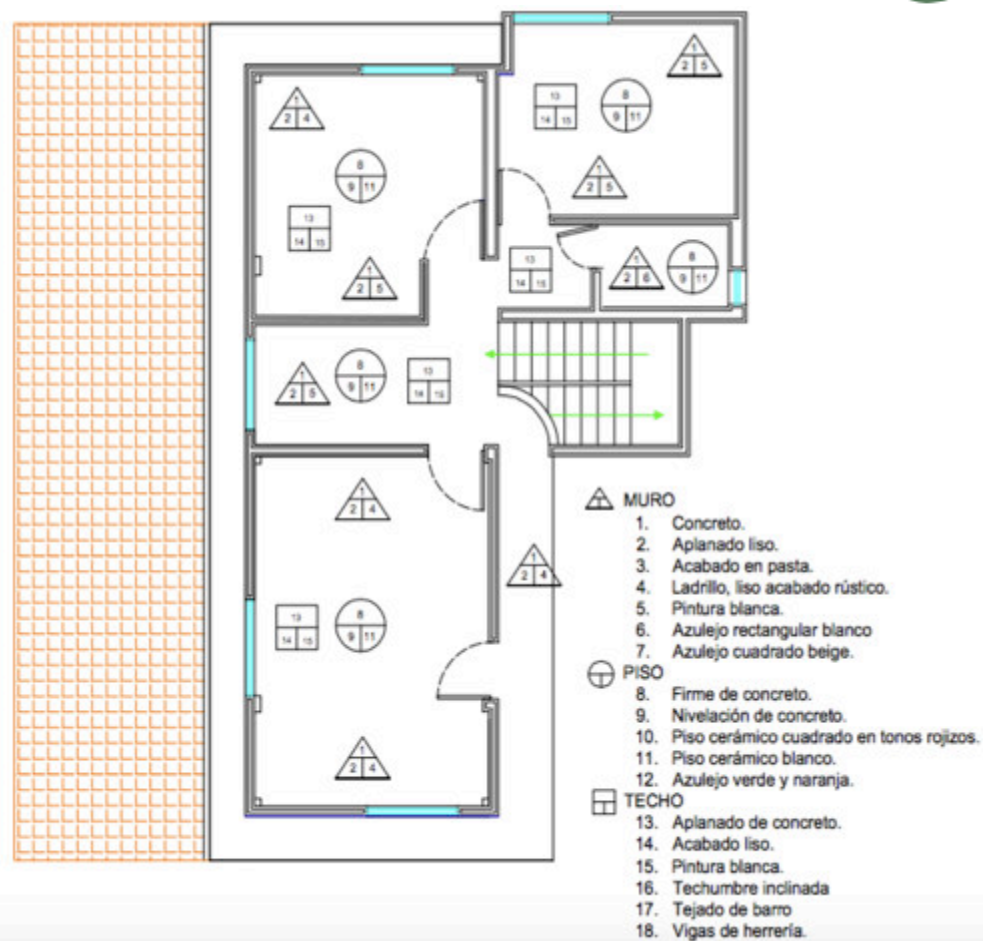

Fotografía 16.

4. Ladrillo, liso acabado rústico.



Fotografía 17-

5. Pintura blanca.



Fotografía 18.

6. Azulejo rectangular blanco



Fotografía 19.

7. Azulejo cuadrado beige.

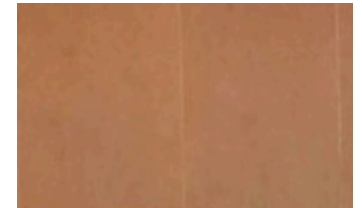

Fotografía 20.

## 2.4.2 PISO.

- 8.Firme de concreto.
- 9.Nivelación de concreto.
- 10.Piso cerámico cuadrado en tonos rojizos.

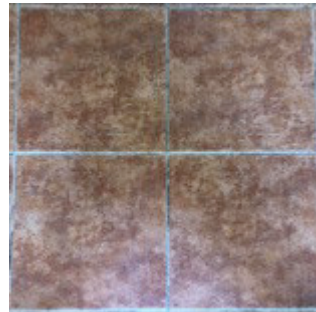

Fotografía 21.

- 11.Piso cerámico blanco.

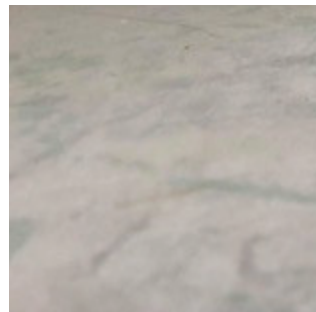

Fotografía 22.

- 12. Azulejo verde y naranja.

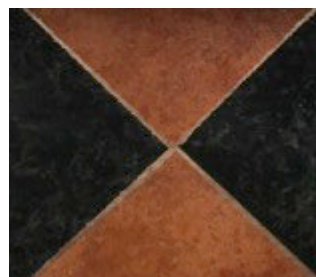

Fotografía 23.

## 2.4.3 Techo.

- 13.Aplanado de concreto.
- 14.Acabado liso.
- 15.Pintura blanca.

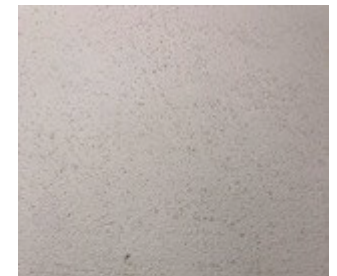

Fotografía 24.

- 16.Techumbre inclinada.
- 17.Tejado de barro.
- 18.Vigas y estructura de herrería.



Fotografía 25.

## 2.4.4 COMPLEMENTARIOS

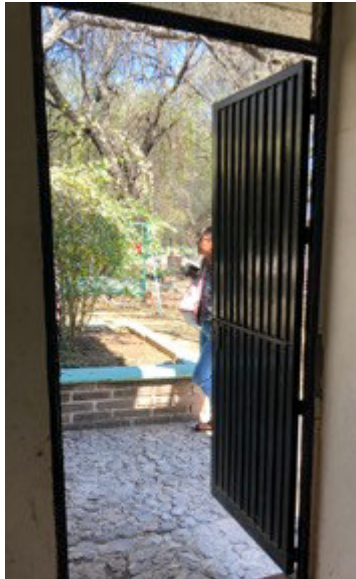

Fotografía 26.

Puertas, en herrería color negro para baños y puerta principal.



Fotografía 27.

Puertas de habitaciones en madera, en todos oscuros y acabado liso brillante.



Fotografía 28.

Acabado tipo tronco de madera realizada de forma artesanal de

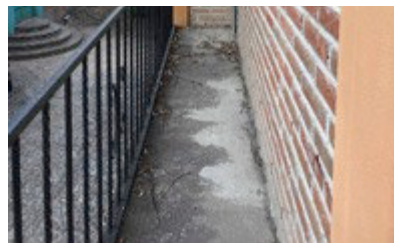

Fotografía 29.

Herrería, hierro forjado en barandal de balcón y estructuras y ventanas color negro.



Fotografía 30.

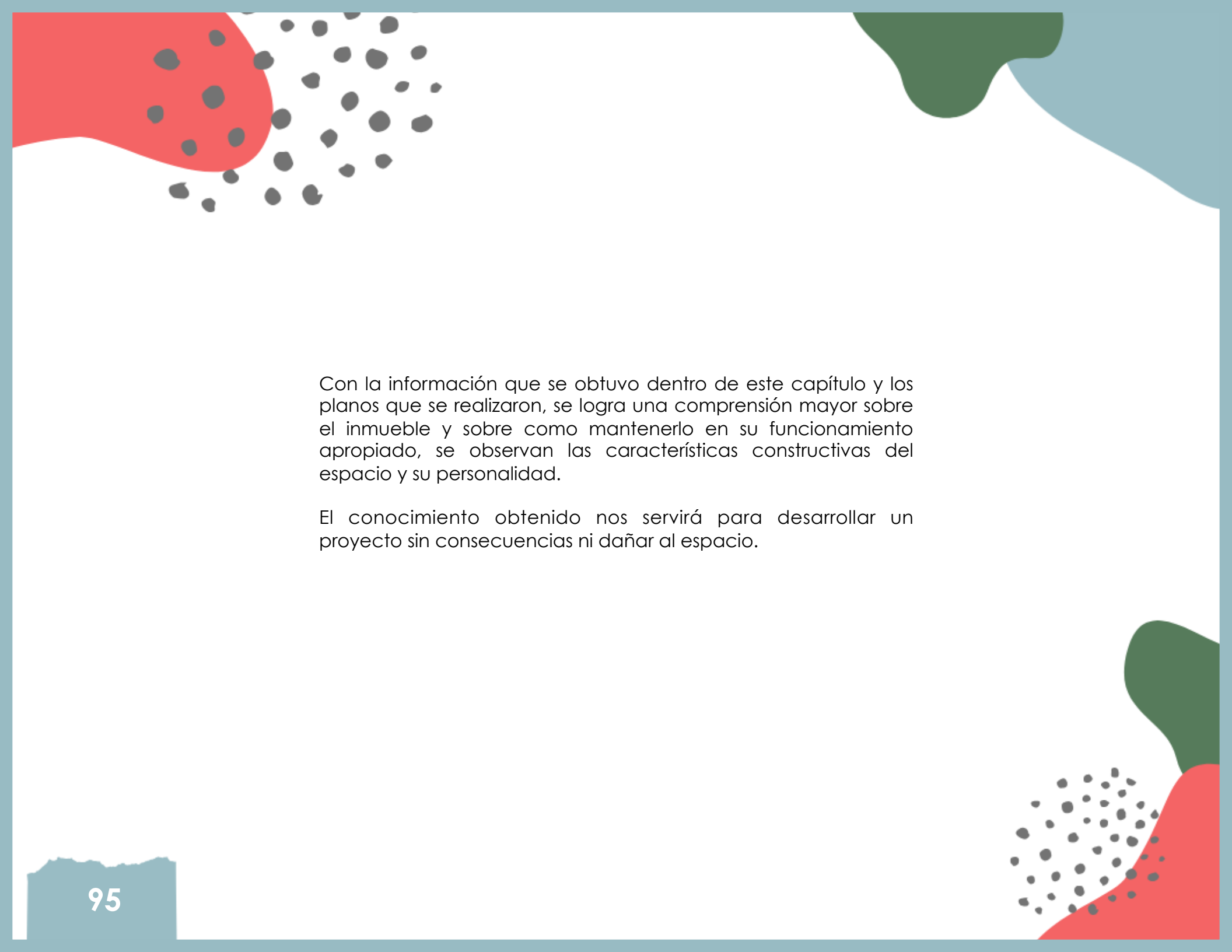

Con la información que se obtuvo dentro de este capítulo y los planos que se realizaron, se logra una comprensión mayor sobre el inmueble y sobre como mantenerlo en su funcionamiento apropiado, se observan las características constructivas del espacio y su personalidad.

El conocimiento obtenido nos servirá para desarrollar un proyecto sin consecuencias ni dañar al espacio.

# CAPÍTULO IV

DIAGNÓSTICO

EXPERIENCIAS  
**ERGONOMÍA**  
CONOCIMIENTO

INTERVENCIÓN

INFORMACIÓN

*beneficios*  
**UTILIDAD**

HERRAMIENTA

INVESTIGACIÓN

**INTERIORES**

*ergonomía*

OBJETO

INFORMACIÓN

ELEMENTOS

*funcionamiento*

*visión*

USUARIO

**VISIÓN**

PROPUESTA

HISTORIA

PROPIEDAD

*CALIDAD*  
*COMODIDAD*

**ANÁLISIS**

**ESPACIO**

**CONCEPTO**



## 1. DIAGNÓSTICO

En este capítulo se desarrollara con más profundidad un análisis a las características con las que cuenta el edificio y a las oportunidades de mejorarlo, así como sus ventajas y desventajas con las cuales determinaremos lo que permanecerá y lo que deberá ser cambiado dentro del inmueble.

## 2. VENTAJAS Y DESVENTAJAS

### VENTAJAS

- Bastante iluminación natural y muy buena ventilación en el primer nivel de la casa gracias a las ventanas que rodean la casa.
- Materiales resistentes que proveen duración y evitan el desgaste con el paso del tiempo.
- Espacios abiertos.
- Poco mobiliario lo que da la ventaja de proponer uno nuevo que coincida con el estilo y diseño a proponer.
- Orientación, donde se encuentra ubicado recibe gran cantidad de luz del sol durante el día sin calentar el inmueble gracias a la vegetación que se encuentra a su alrededor.
- Fácil acceso, la primera planta cuenta con tres entradas y la segunda por medio de las escaleras.

### DESVENTAJAS

- Desgaste de el tejado, con orificios.
- Piso cuarteado y ausencia de él en algunas zonas de la planta baja.
- Exposición a la intemperie, lo que provoca la entrada de polvo, insectos y algunos otros animales.
- Mobiliario fijo que no es funcional, como barra de cocina, repisas, gavetas, alacena entre otros.
- Mobiliario viejo que no se desea conservar, y que además no tiene un buen uso como camas, tocadores, sillones, comedor, sillas.
- Humedad en algunas zonas como baños por la falta de ventilación.
- Falta de identidad del inmueble.
- Desaprovechamiento de zonas que no tienen un uso definido.

Tablo 2, Ventajas y desventajas.

# / CAPÍTULO V

PROYECTO

## 1. ESTILO

### MEDITERRÁNEO

Es un estilo natural y fresco, una de sus cualidades más específicas es la luz natural que se refleja por los muros y ventanas. (13)

Su paleta de colores es amplia, con grades extensiones de blanco con algunas tonalidades en azules, amarillos, rosas o verdes.(13)

Las superficies dentro del espacio diseñado con éste estilo suelen ser blancas y como elementos contrastantes, se utilizan materiales naturales tales como la madera, piedra, ladrillo etc.

El mobiliario utilizado dentro de los espacios mediterráneos es sencillo y ordinario de forma natural.(13)

Las zonas del espacio tienden a ser muy abiertas, sin divisiones muy marcadas, se retoman los arcos para mantener únicamente delimitado el espacio.(13)

Los suelos son duros y fríos y las ventanas no llevan cortinas para dejar el paso de la luz directa, algunas de las ventanas llevan diseños para reflejar las formas sobre los muros y el piso, así como el uso de celosías para que permitan el paso de los dibujos que se forman con la luz. (13)

Como decoración, los tejidos hechos a manos son una herramienta para dar un toque rústico de color al espacio.(13)

El mar Mediterráneo y sus colores ,en todas las tonalidades, ha creado un estilo propio de vida y cultura, reflejo de su gran influencia. (13)



Ilustración 75, espacio interior.

## CONCEPTO

### BOHO

Se nutre de colores vibrantes, de textiles y estampados ya que se utiliza generalmente sobre una base neutra, para que el resultado no sea caótico.

El mobiliario empleado se combina con otros tipos y diseños, el resultado de la decoración utilizando este concepto será el que se encargue de dar color y vitalidad al espacio.

Los colores conviven naturalmente con el resto del espacio para crear una atmósfera única y llena de energía.

Los objetos y materiales naturales no pueden faltar dentro del concepto Boho.

Se eligió como concepto Boho ya que la mayoría de las personas que utilizarán la casa de descanso y las áreas que están dentro de ella, Los usuarios serán jóvenes de espíritu libre.

Jóvenes que buscan llegar al espacio para relajarse y disfrutar de un espacio en calma, limpio y en contacto con la naturaleza que refleje paz y diversión.

El concepto nos ayuda a definir de mejor manera los detalles que se relacionarán junto con el estilo para generar el diseño adecuado.



Ilustración 76, espacio interior.

## 1.1 MOODBOARD



## 2. PANEL DE DISEÑO



### 3. ANTEPROYECTO

#### 3.1 PLANOS ESTADO ACTUAL



Ilustración 77, autocad.



Ilustración 78 autocad.

## 4. PROYECTO FUNCIONAL

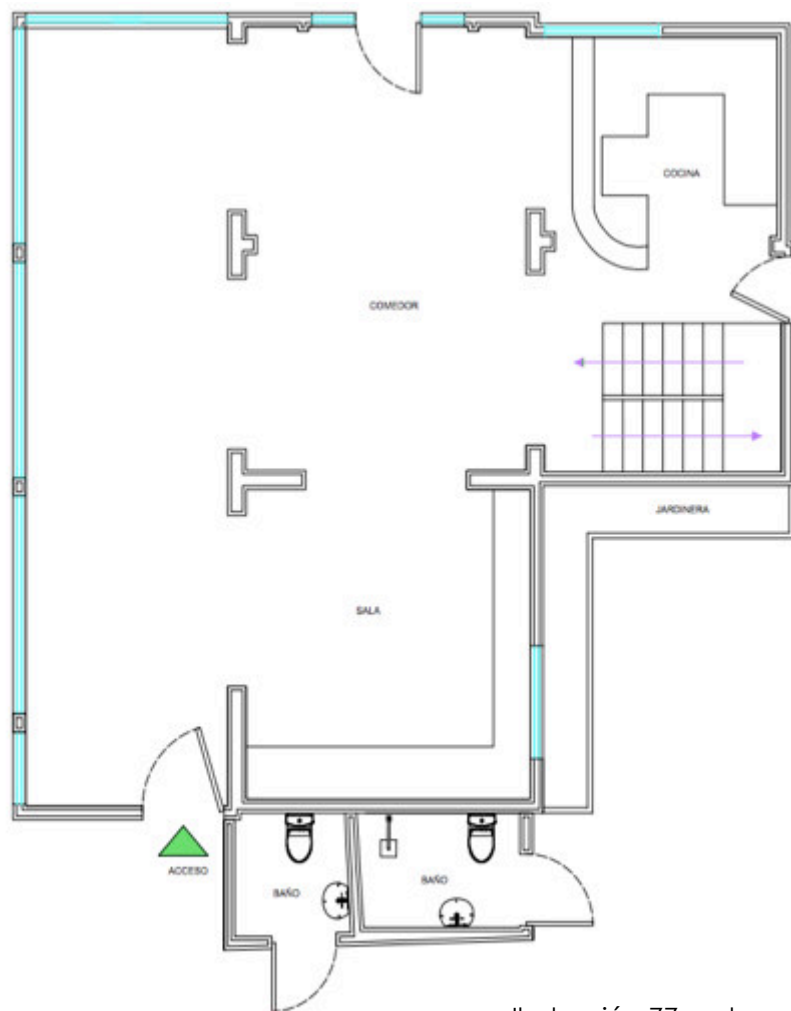

Render 1.

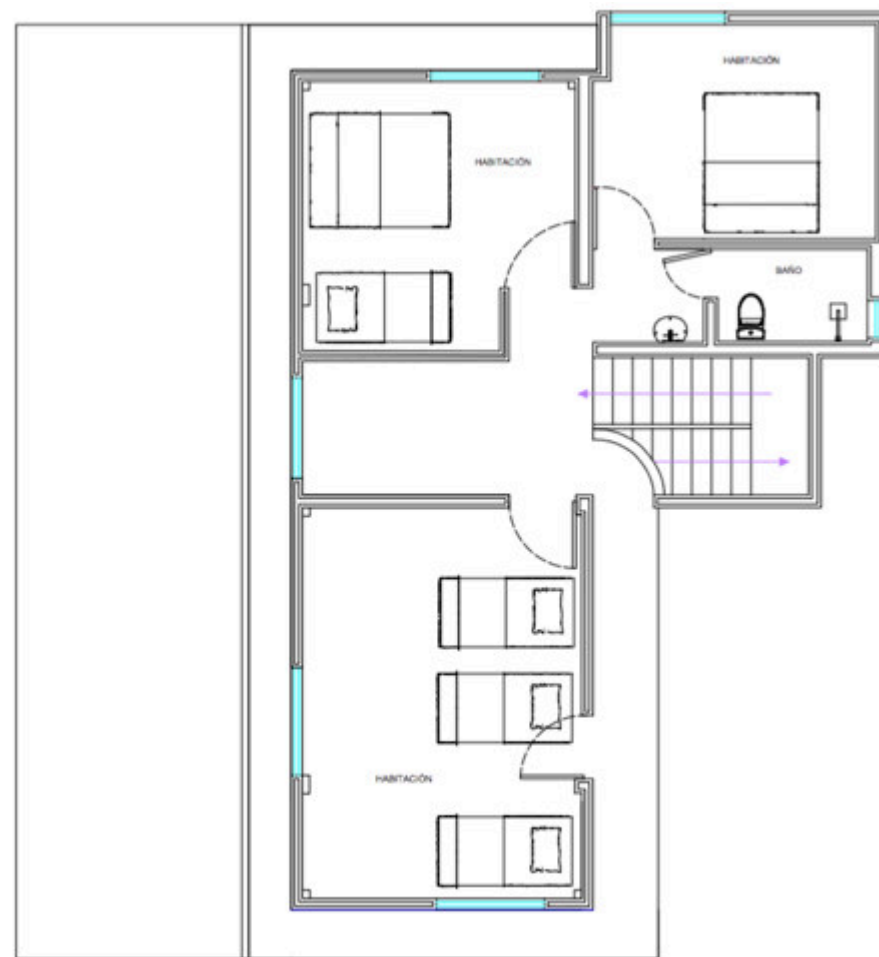

Render 2.



5.

# PROYECTO

DE DISEÑO INTERIOR



5.1

# PLANOS

DE DISEÑO INTERIOR



## 5.1.2 DEMOLICIONES Y CONSTRUCCIONES

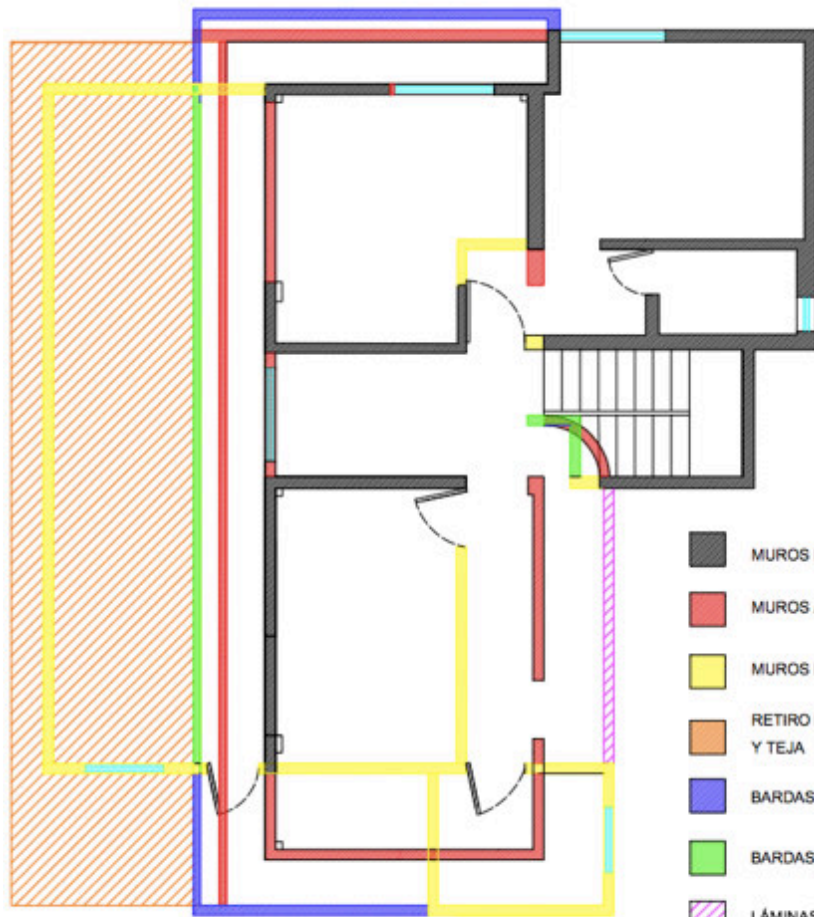

- MUROS EXISTENTES
- MUROS A DEMOLER DE LADRILLO
- MUROS NUEVOS A CONSTRUIR DE LADRILLO
- RETIRO DE ESTRUCTURA METÁLICA Y TEJA
- BARDAS NUEVAS .80 M DE ALTURA 15 CM DE ESPESOR
- BARDAS NUEVAS 1 M DE ALTURA 15 CM DE ESPESOR
- LÁMINAS DE CRISTAL TEMPLADO 6 MM DE ESPESOR, 2.48 M DE ALTURA, 1.34 M DE ANCHO
- APLICACIÓN DE PISO SOBRE PISO

Ilustración 80, autocad.

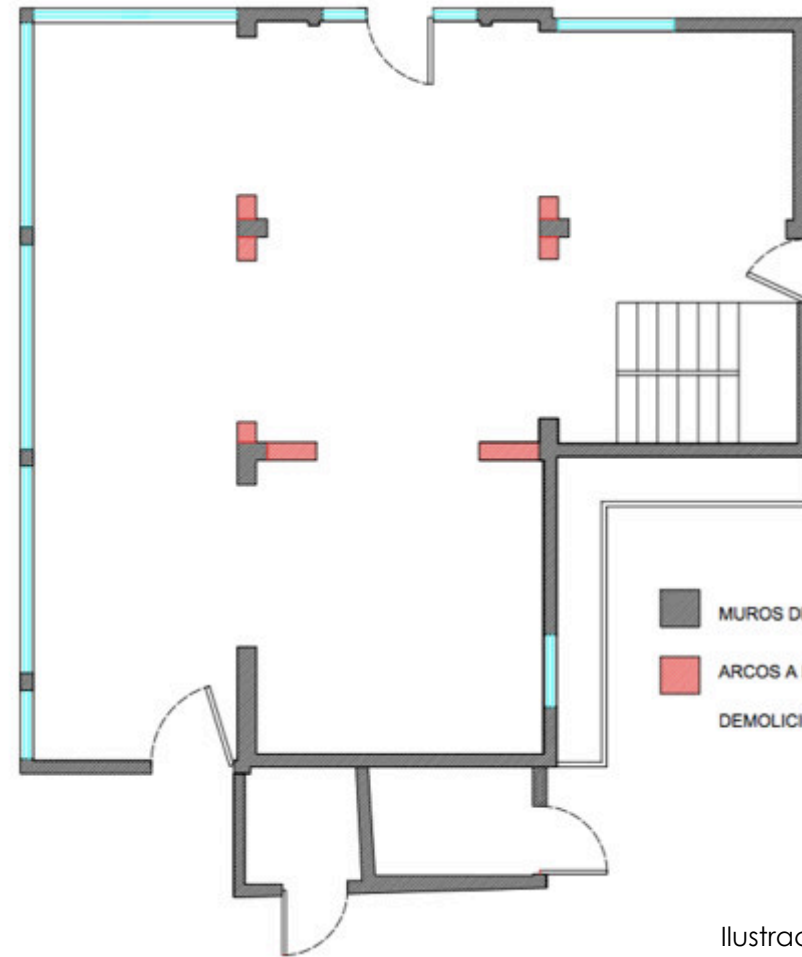

- MUROS DE LADRILLO EXISTENTES
- ARCOS A DEMOLER
- DEMOLICIÓN DE PISO EXISTENTE

Ilustración 79, autocad.

### 5.1.2 VISTA EN PLANTA



Ilustración 82, autocad.



## 5.2 FACHADAS EXTERIORES

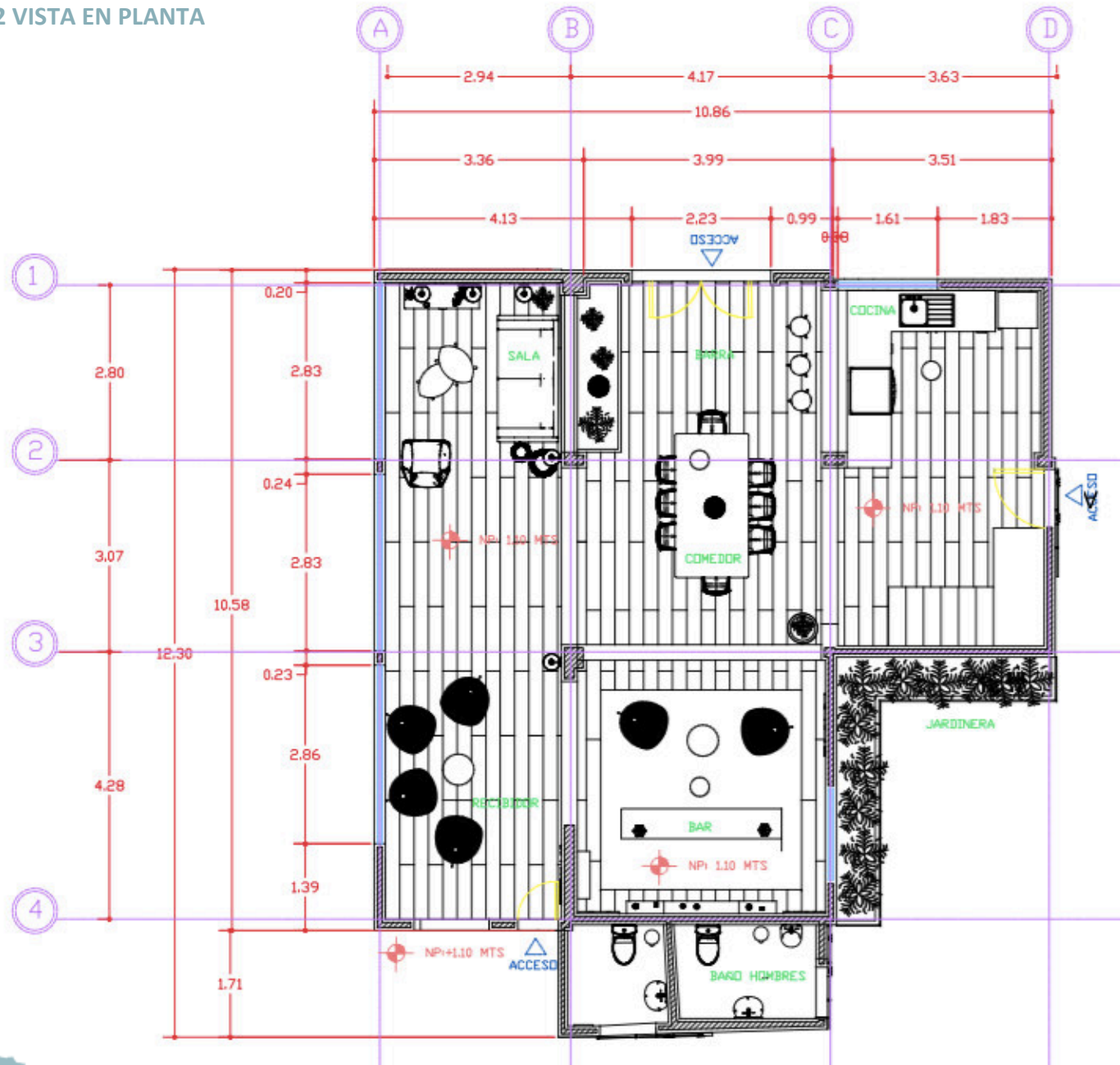
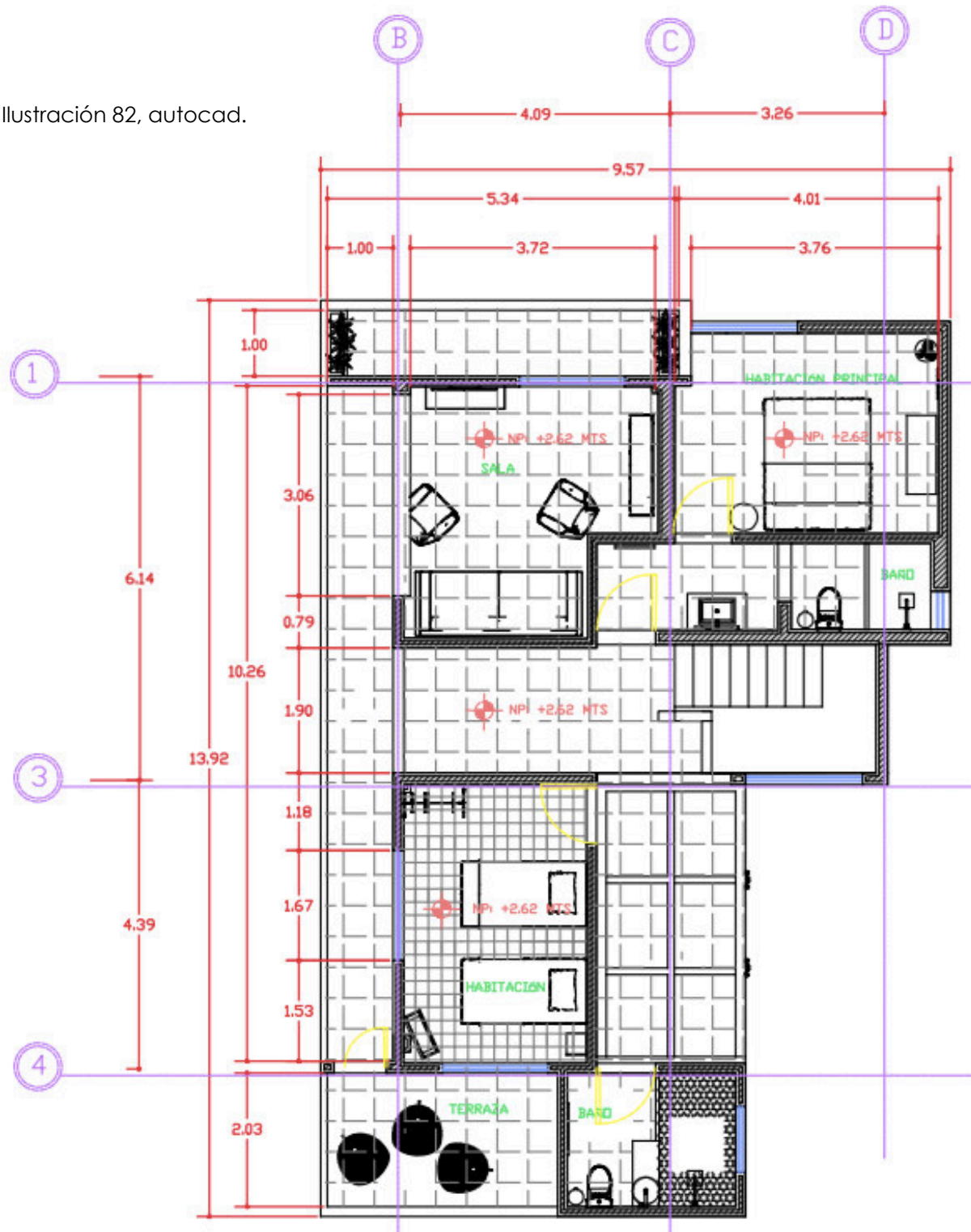

Ilustración 83, autocad.

## 5.3 CORTES INTERIORES



Ilustración 84, corte lateral izquierdo autocad.

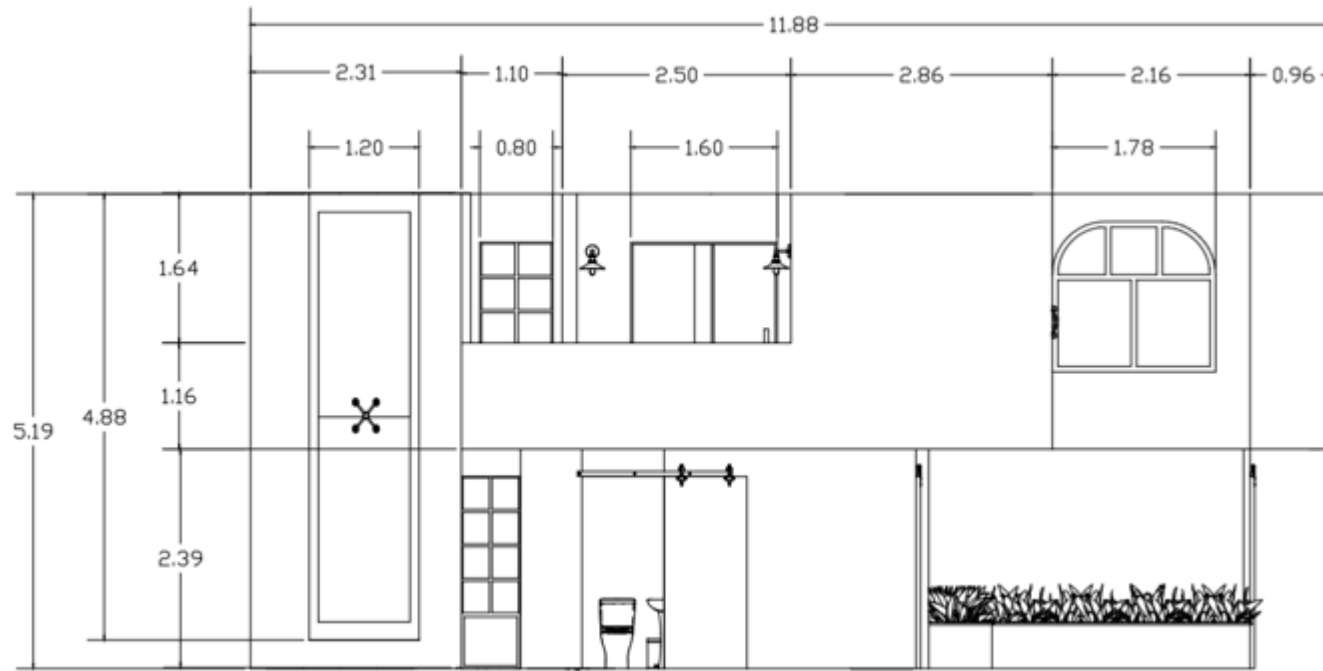

Ilustración 85, corte frontal autocad.

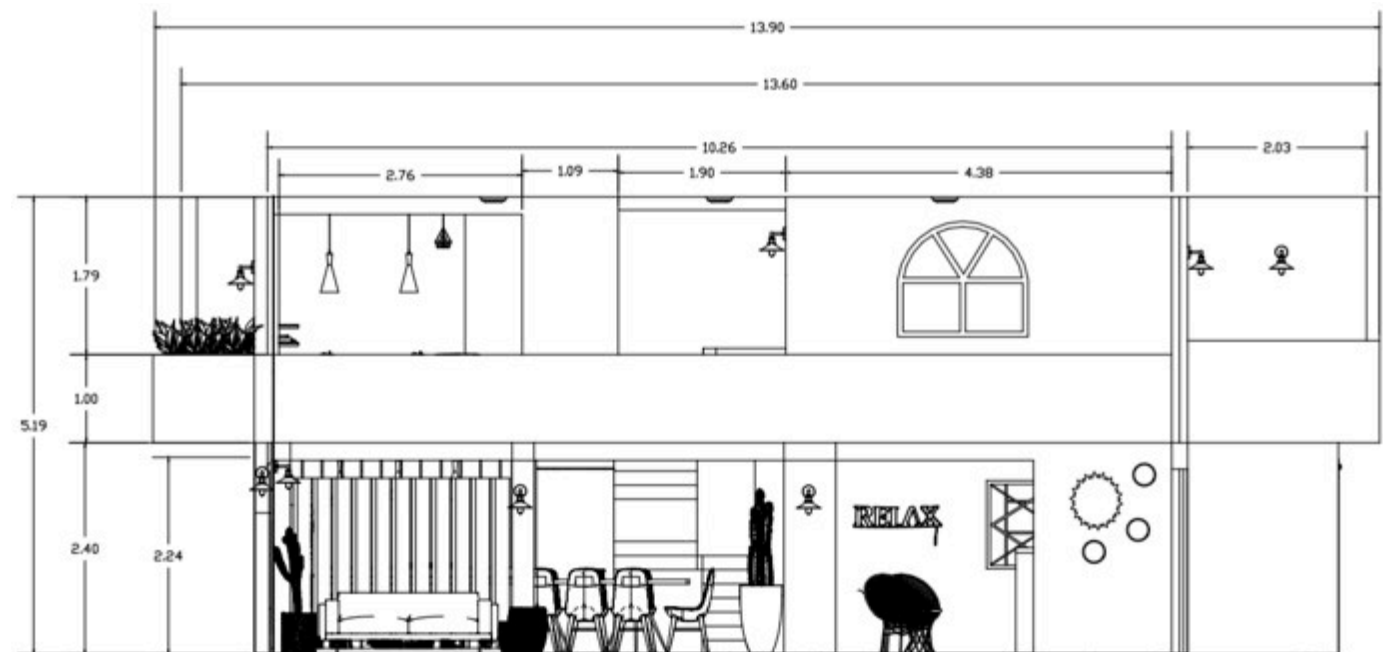

Ilustración 86, corte lateral derecho, autocad.

## 5.4 CORTES INTERIORES CON TÉCNICA

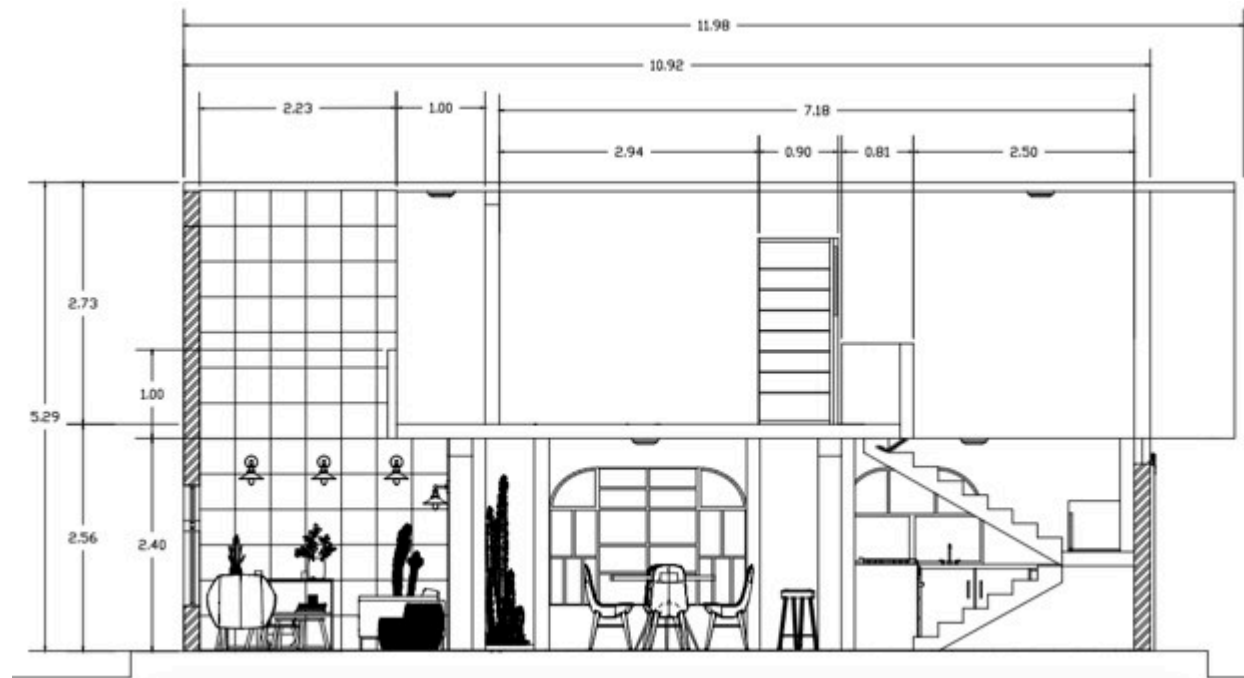

Ilustración 87, fachada principal.

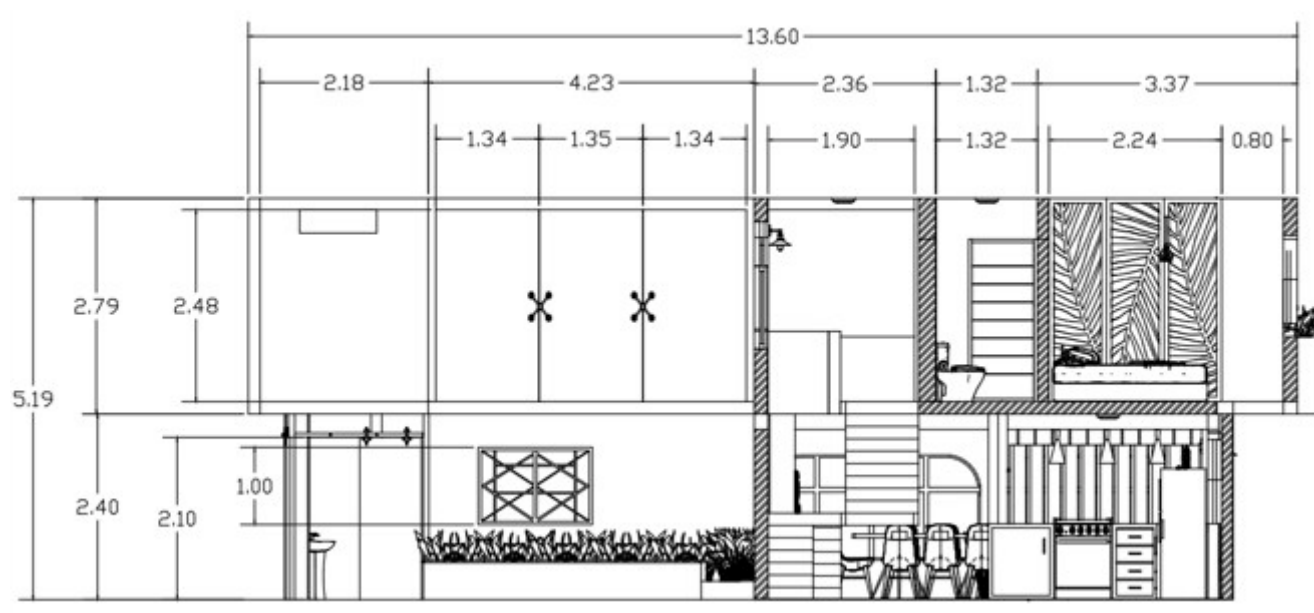
Ilustración 88, fachada posterior.







Ilustración 89, corte frontal, sketchup.



Ilustración 90, corte posterior, sketchup.

## 5.4 CORTES INTERIORES CON TÉCNICA

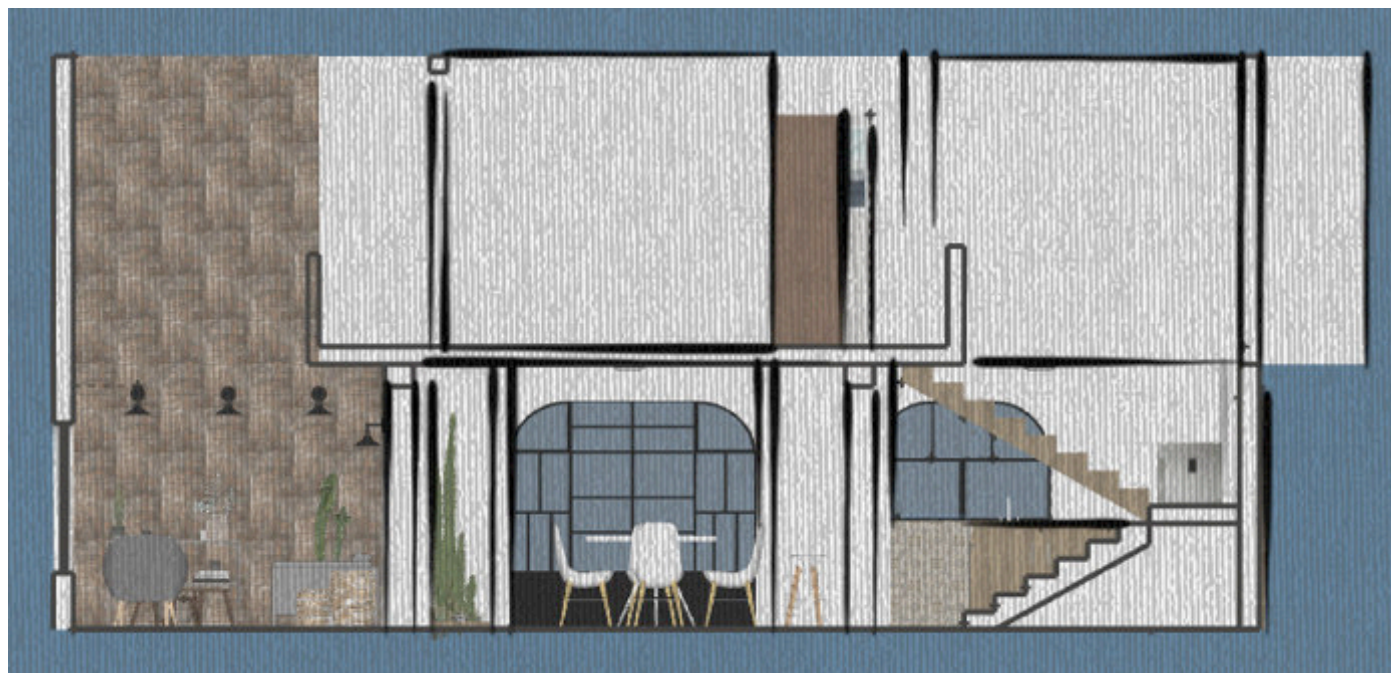

Ilustración 91, corte lateral derecho, sketchup.

Ilustración 92, corte lateral izquierdo, sketchup.





Ilustración 93 planta baja,  
sketchup.



Ilustración 94, planta alta,  
sketchup.

## 5.5 PROPUESTAS ACABADO

### 5.5.1 MUROS

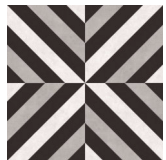

4



5



6



Ilustración 95, autocad.



5

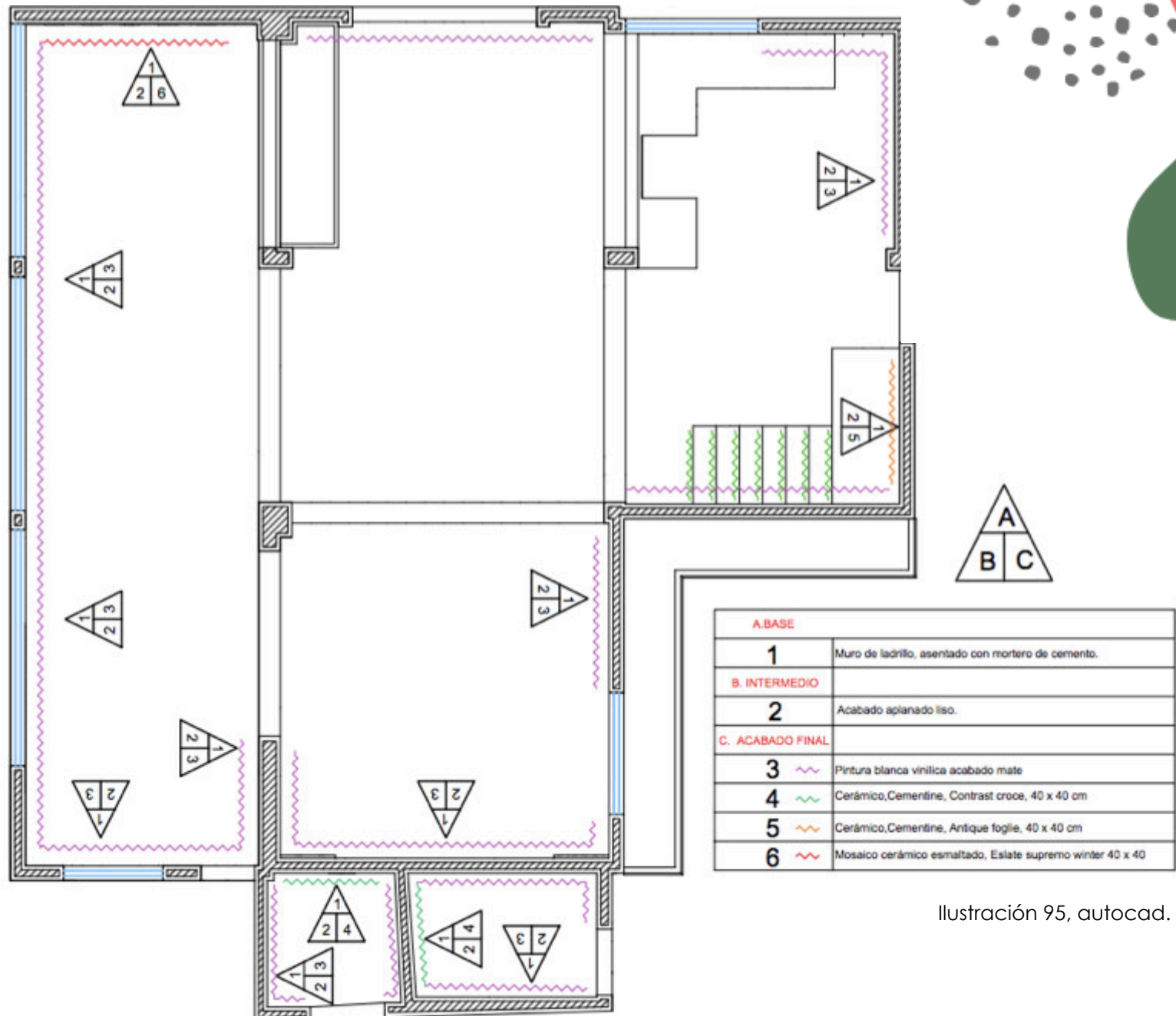

6



7



8



9

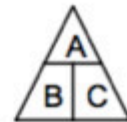
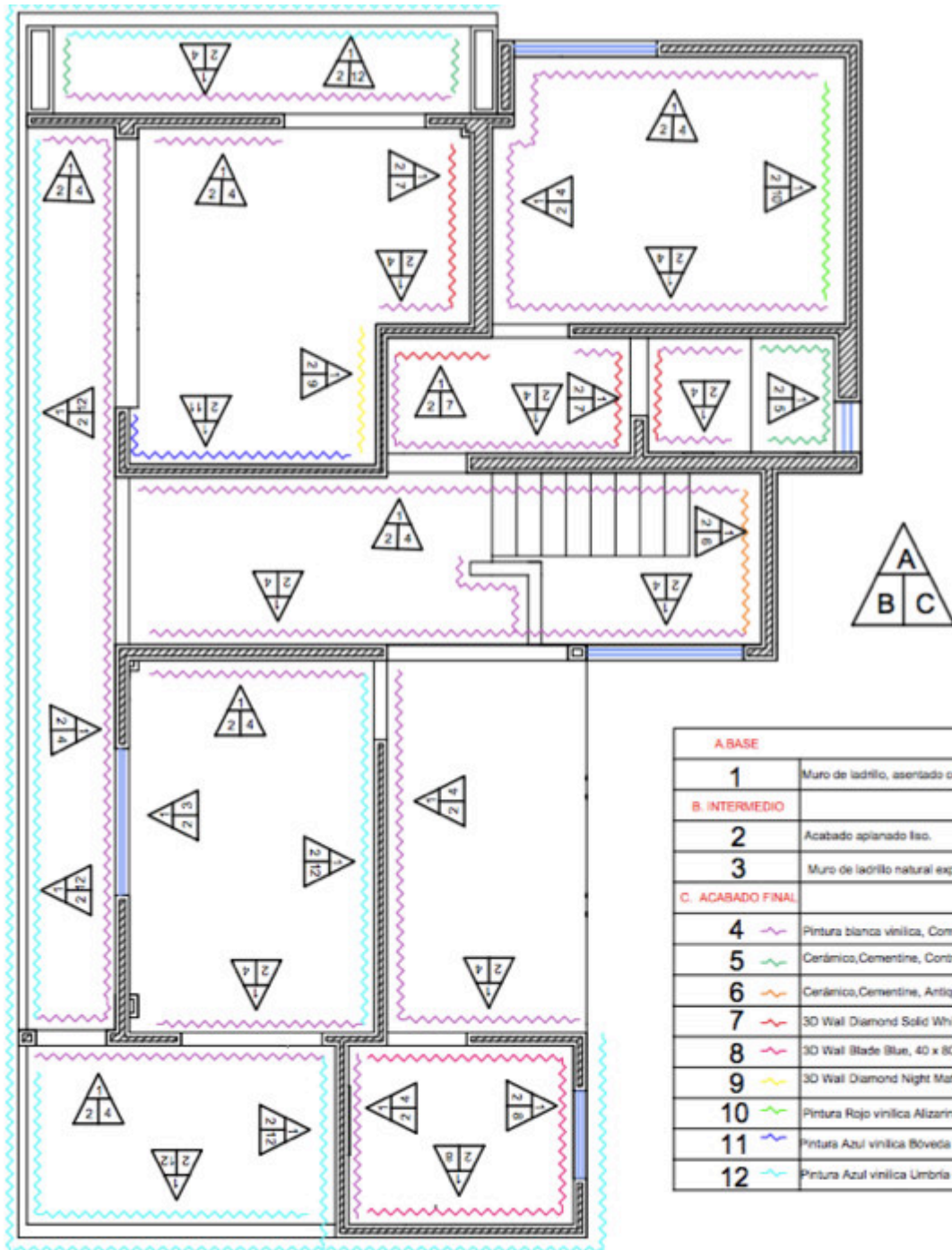

A. BASE	
1	Muro de ladrillo, asentado con mortero de cemento.
B. INTERMEDIO	
2	Acabado aplanado liso.
3	Muro de ladrillo natural expuesto.
C. ACABADO FINAL	
4	— Pintura blanca vinílica, Comex acabado mate
5	— Cerámica, Cementine, Contrast croce, 40 x 40 cm
6	— Cerámica, Cementine, Antique foglie, 40 x 40 cm
7	— 3D Wall Diamond Solid White, 40 x 80 cm
8	— 3D Wall Blade Blue, 40 x 80 cm
9	— 3D Wall Diamond Night Matte, 40 x 80 cm
10	— Pintura Rojo vinílica Alizarin 086-07 Comex acabado mate.
11	— Pintura Azul vinílica Bóveda Celeste 179-07, Comex acabado mate
12	— Pintura Azul vinílica Umbría Código 165-02, Comex acabado mate

Ilustración 96, autocad.

## 5.5.2 PLÁFON Y TECHOS.



Ilustración 97, autocad.

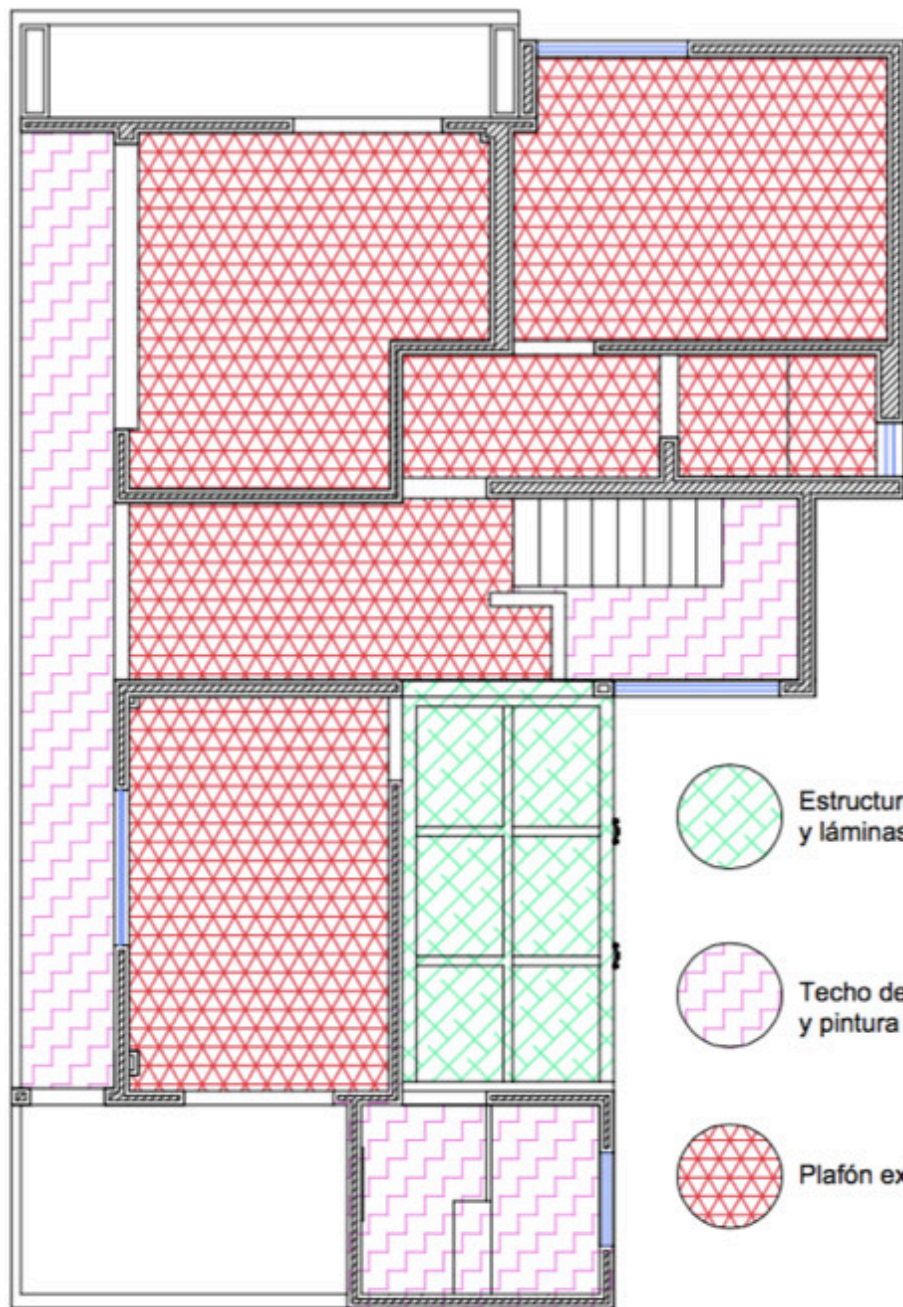

Estructura metálica con acabado pulido, tonalidad café y láminas de cristal templado 6mm



Techo de ladrillo y concreto acabado final liso y pintura blanca, altura 2.63 mts

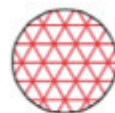

Plafón existente, altura 2.63 mts

Ilustración 98, autocad.

### 5.5.3 PISOS



<b>A.BASE</b>		
<b>1</b>		Firme de concreto.
<b>B. INTERMEDIO</b>		
<b>2</b>		Nivelación de concreto.
<b>C. ACABADO FINAL</b>		
<b>3</b>		Piso porcelánico, Interceramic, Celta beige, 23 x 208 cm Acabado mate estilo madera \$779.01 MXN X m2
<b>4</b>		Piso porcelánico, Interceramic, Venato grafito, 33 x 33 cm Acabado esmaltado estilo mármol \$99 MXN X m2
<b>5</b>		Piso cerámico, Interceramic, Rainforest taupe, 20 x 60 cm Acabado pulido estilo madera \$239 MXN x m2
<b>6</b>		Piso cerámico, Interceramic, Epoca Classic petal, 20 x 20 cm Acabado mate estilo cemento \$229 MXN X m2

Ilustración 99, autocad.



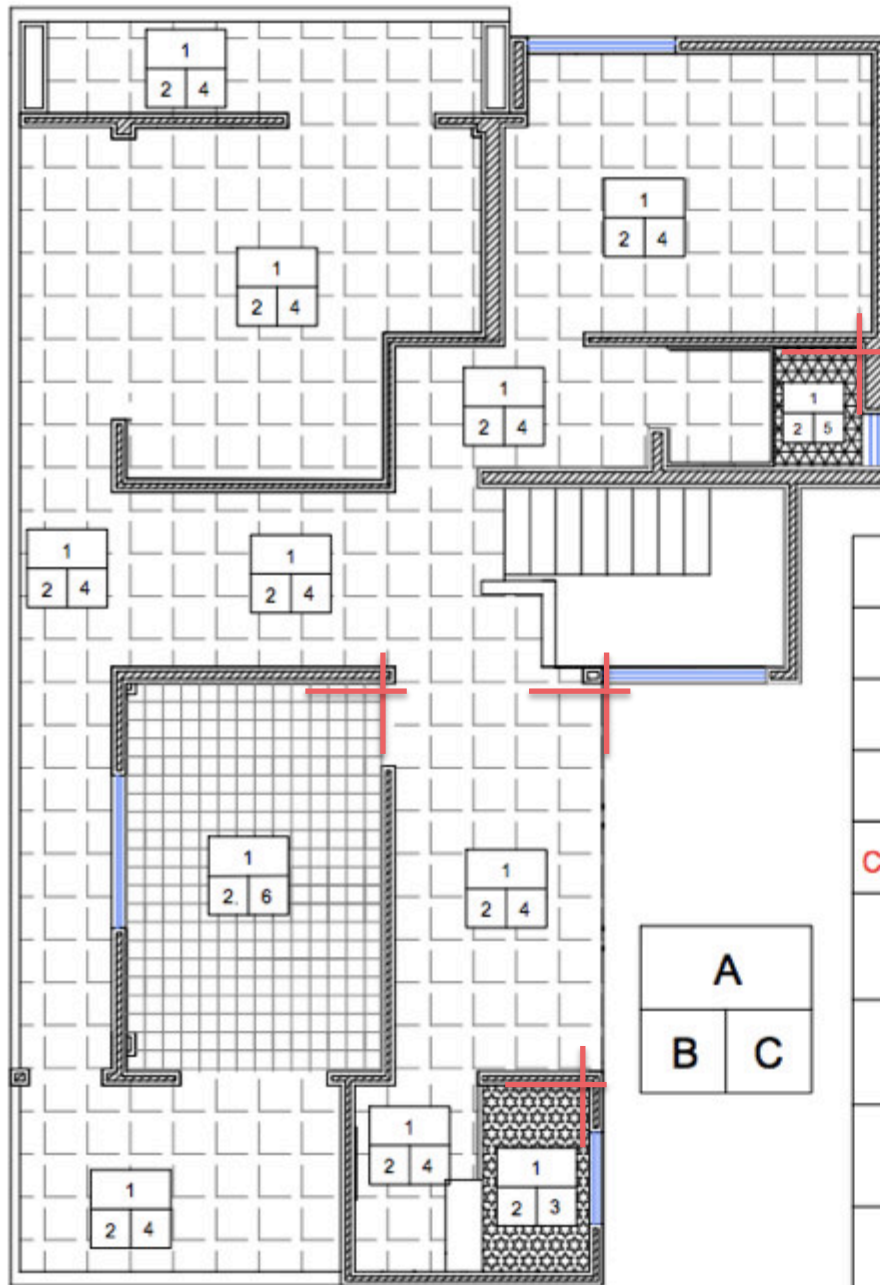

<b>A. BASE</b>		
<b>1</b>		Firme de concreto.
<b>B. INTERMEDIO</b>		
<b>2</b>		Nivelación de concreto.
<b>C. ACABADO FINAL</b>		
<b>3</b>		Piso cerámico Interceramic, Cementine, Antique foglie Estilo cemento, acabado esmaltado color beige 40 x 40 cm \$219 MXN X m2
<b>4</b>		Piso porcelánico, Interceramic, Venato grafito, Acabado esmaltado estilo mármol 33 x 33 cm \$99 MXN X m2
<b>5</b>		Piso Cerámico Interceramic, Cementine, Contrast croce, estilo cemento color negro 40 x 40 cm \$219 MXN x m2
<b>6</b>		Piso cerámico, Interceramic, Epoca Classic petal, Acabado mate estilo cemento 20 x 20 cm \$229 MXN X m2

Ilustración 100, autocad.

## 5.6 PROPUESTA ILUMINACIÓN



Ilustración 101, autocad.



Ilustración 102, autocad.

## 5.7 PROPUESTA MOBILIARIO

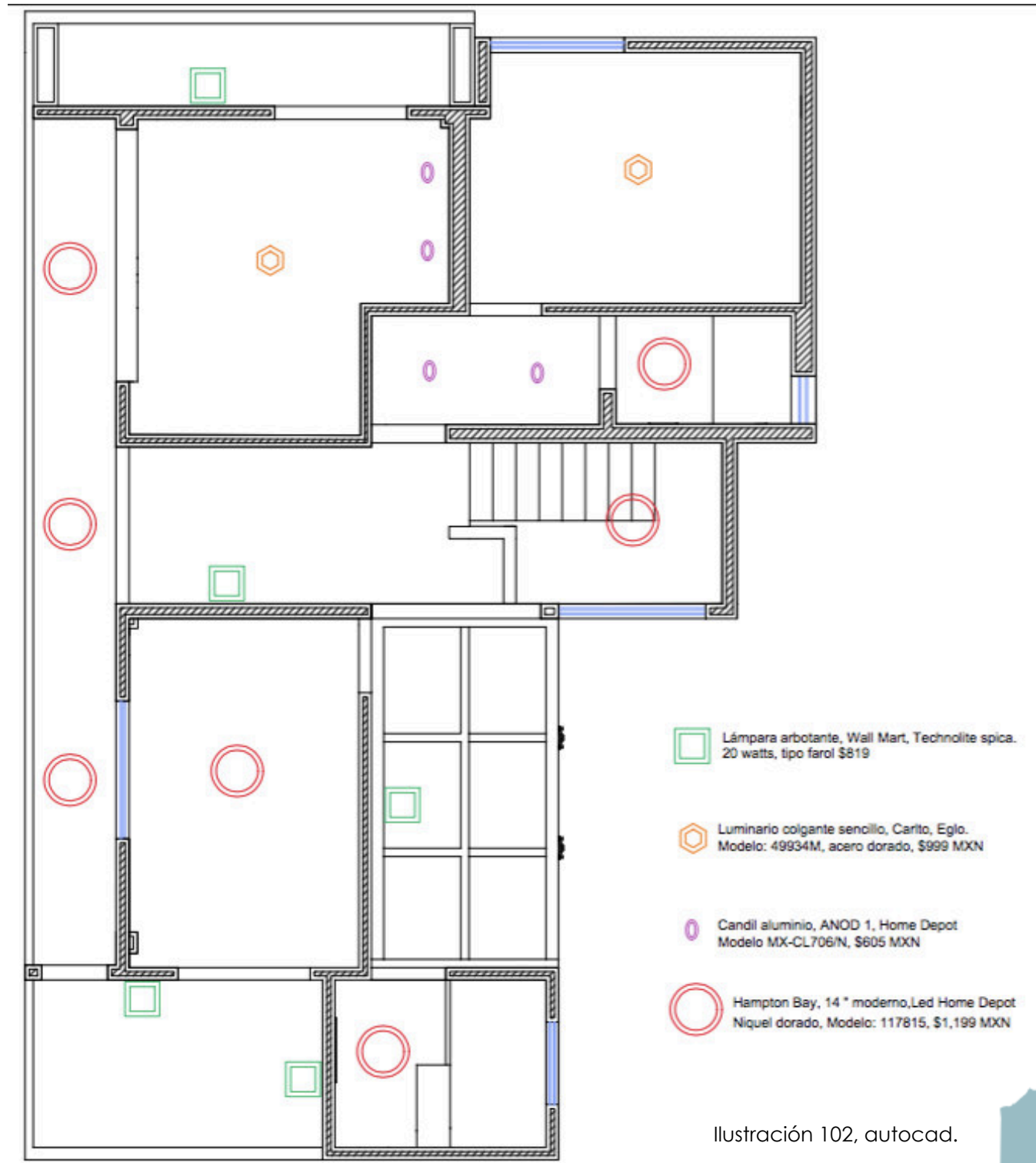

Ilustración 103, autocad.

	CANTIDAD	ESPECIFICACIONES
S1	1	Sillón gris existente.
S2	1	Sillón Concept House Sitex Trendy, Liverpool.
S3	2	Mesitas de madera acabado pulido, constructivo.
S4	1	Estantero de madera y herrería, constructivo.
S5	2	Cestos de mimbre.
E1	1	Celosía de madera y herrería, constructivo.
E2	1	Celosía de madera y herrería, constructivo.
C1	3	Banco Ivana, durex, madera, Home Depot.
C2	1	Mesa comedor blanco, madera, constructivo.
C3	8	Sillas eames blancas, mercado libre.
C4	1	Estufa empotrable Whirlpool, modelo WER300D
C5	1	Refrigerador Samsung Silver, Modelo: RT38K5982SL/EM
C6	1	Tarja de acero inoxidable con escurridor derecho Home Depot
C7	1	Barra de concreto, con cubierta de cerámico, constructivo.
D1	6	Sillas acapulco, colores blanco y negro.
B2	2	Mesitas de madera y herrería, constructivo.
B1	1	Barra, con cubierta de cerámico, constructivo.
I2	2	Celosía de madera, corte láser, constructivo.
F1	1	Repisa de madera blanca .76 x .20 x .06
F2	3	Repisas de madera blanca 1.20 x .20 x .06
G1	1	Letrero neon, "Relax" con iluminación.
A3	2	Lavabo blanco cerámico, Orion Modelo 52297021 Home Depot
A1	2	Sanitario Inter ceramic milán una pieza, descarga doble.
H1	2	Brabantia, bote basura 3L con pedal acero mate, Costco
L2	1	Mingitorio Maybrook, American standard, Home Depot
J1	3	Set, espejos Champagne 25 cm Home Depot
K2	1	Espejo grande sol, Better place, 55 CM Home Depot

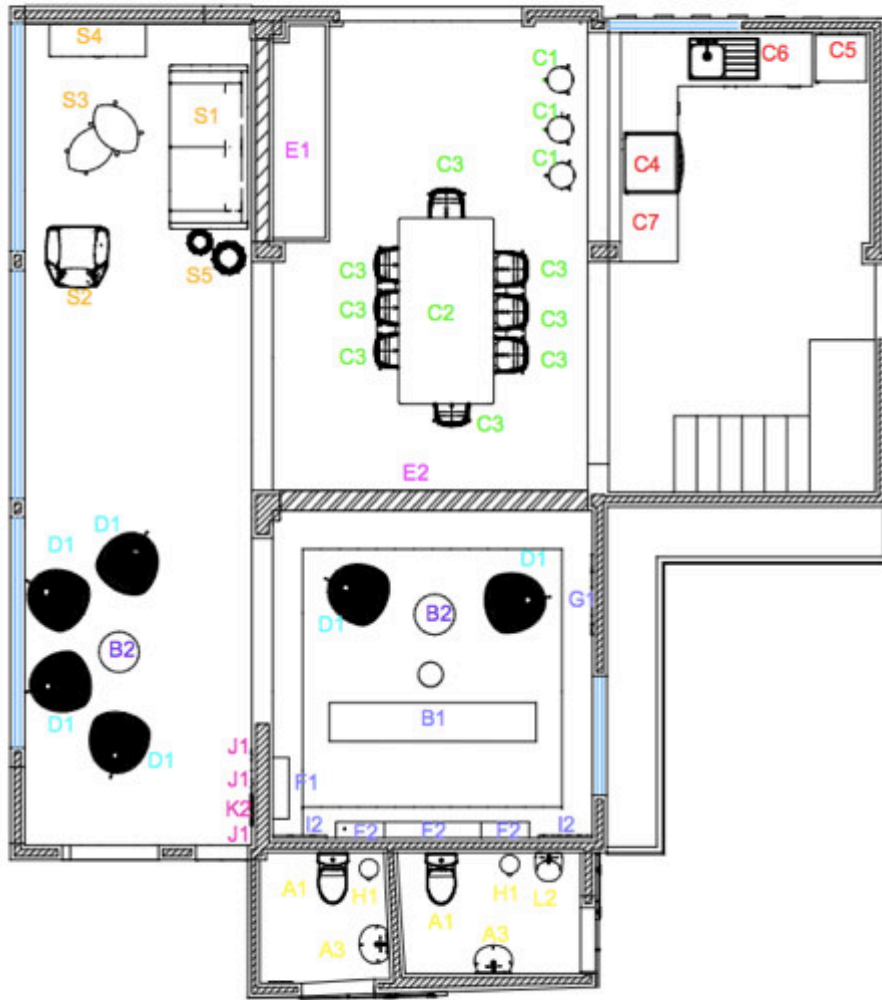

	CANTIDAD	ESPECIFICACIONES
S1	1	Sillón gris existente.
S2	2	Sillón Concept House Sitex Trendy, Liverpool.
S6	2	Repisas de madera pulida color blanco.
S8	1	Cajonera de madera acabado pulido en colores café y azul, constructivo.
L1	2	Base de cama individual de madera (existente).
L2	1	Mueble estantero de madera, acabado pulido color blanco, constructivo.
L3	1	Espejo con marco de madera.
L4	1	Closet de herrería, color negro brillante, onstructivo.
A1	2	Sanitario Interceramic milán una pieza, descarga doble.
A2	1	Gabinete de baño, lavamanos de madera y herrería, constructivo.
A4	2	Dublín, conjunto de regadera cromo pulido, Interceramic.
H1	2	Brabantia, bote basura 3L con pedal acero mate, Costco
M1	1	Base de cama matrimonial (existente).
M2	1	Mueble de madera con espejo, constructivo.
M3	1	Mueble de madera con espejo, constructivo.
M5	1	Mesita de madera y cristal, constructivo.
D1	3	Sillas estilo acapulco, colores blanco y negro.

Ilustración 104, autocad.

## 5.8 INSTALACIONES

### 5.8.1 ELÉCTRICA



Ilustración 105, autocad.



Ilustración 106, autocad.

## 5.8.2 HIDRÁULICA



Ilustración 107, autocad.

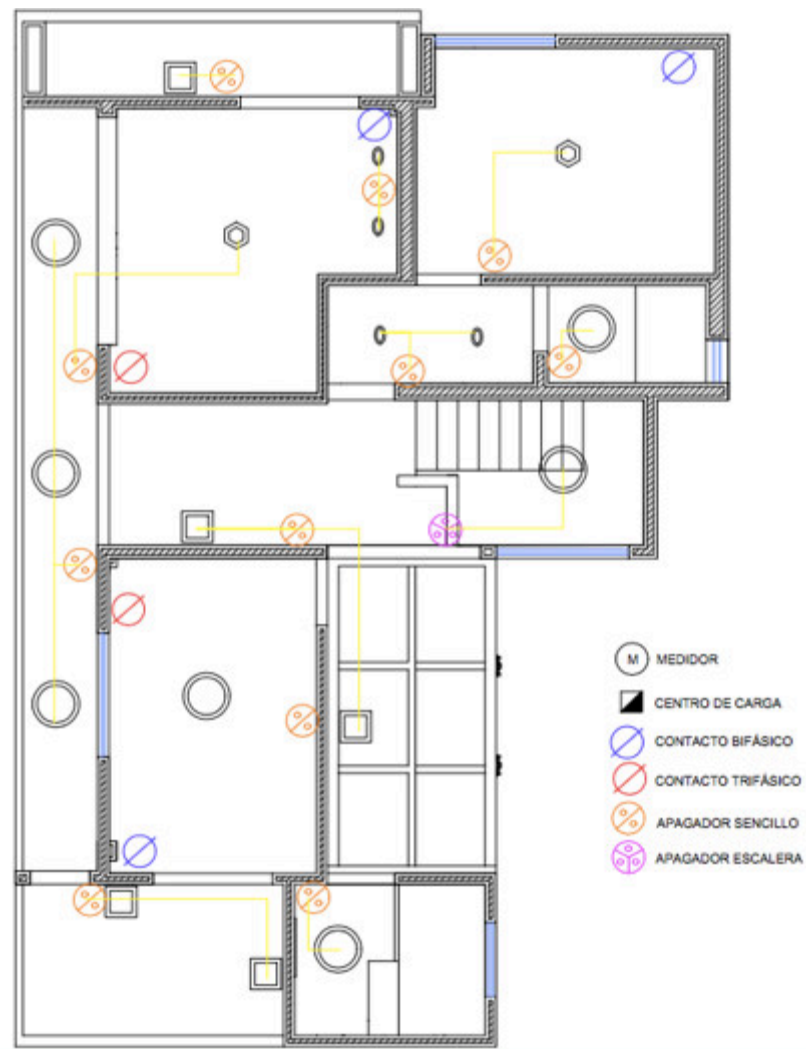

Ilustración 108, autocad.

### 5.8.3 SANITARIA

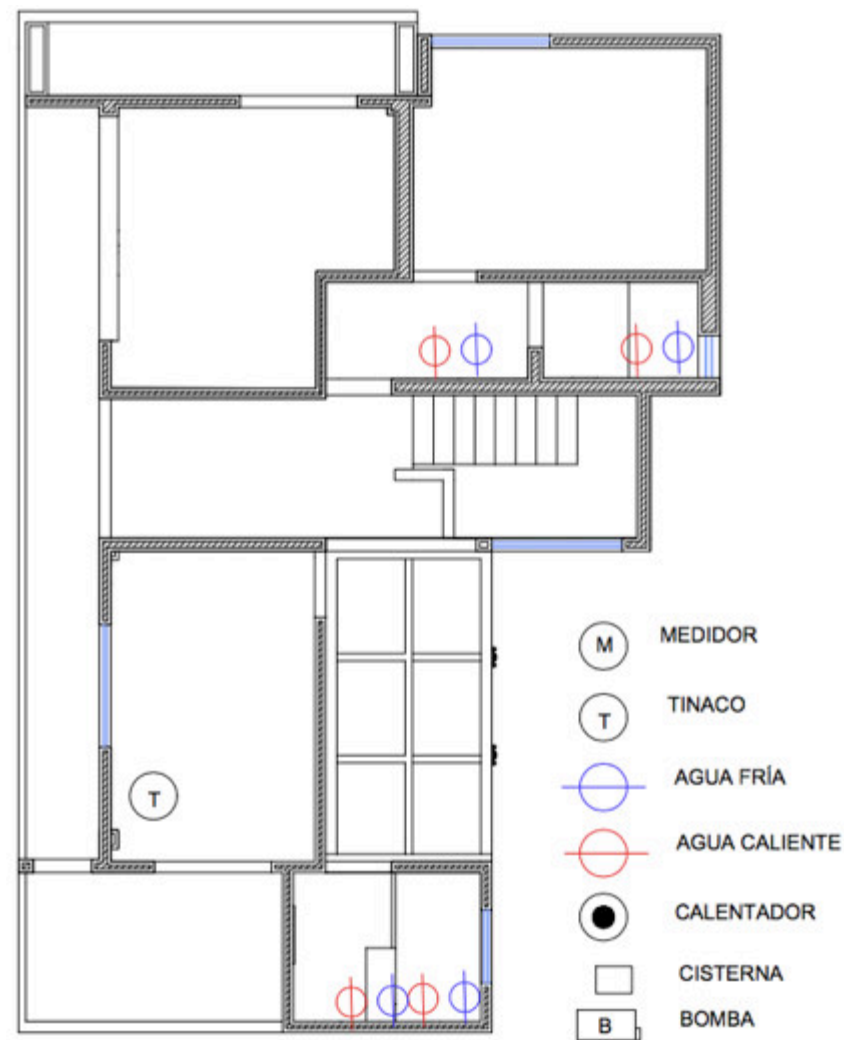
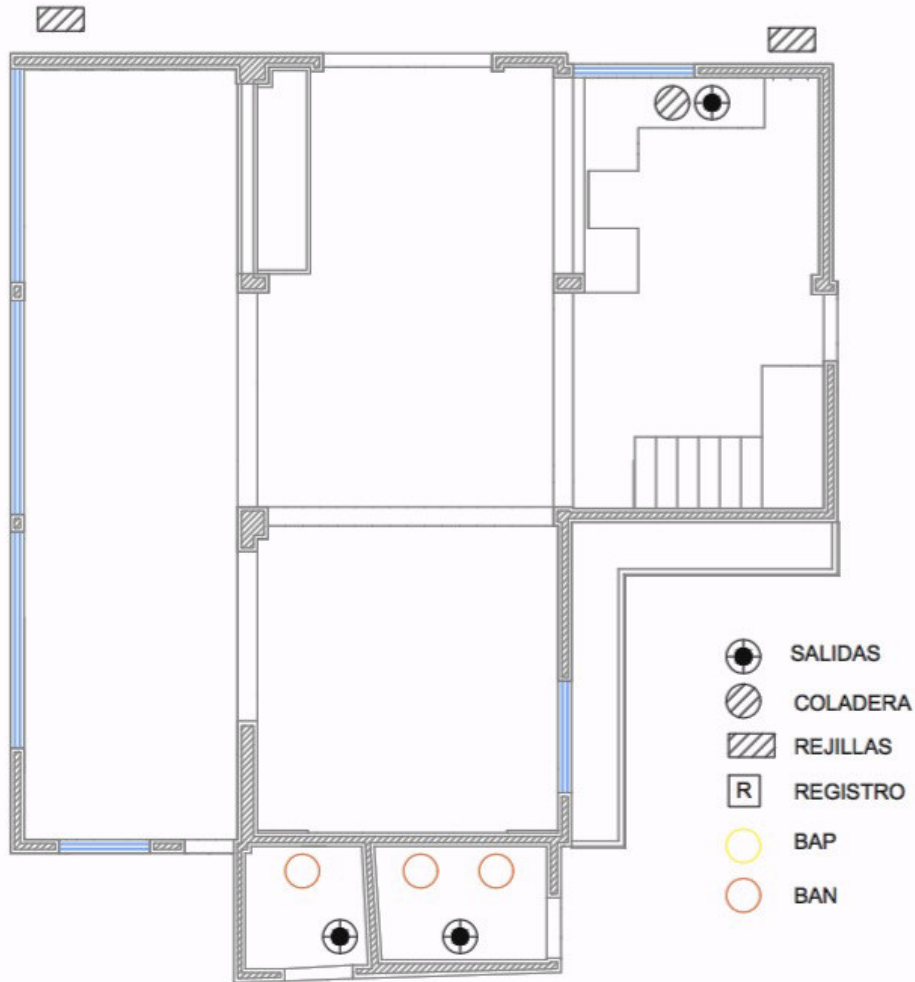

R

Ilustración 109, autocad.



Ilustración 110, autocad.



5.9

# CONSTRUCTIVOS

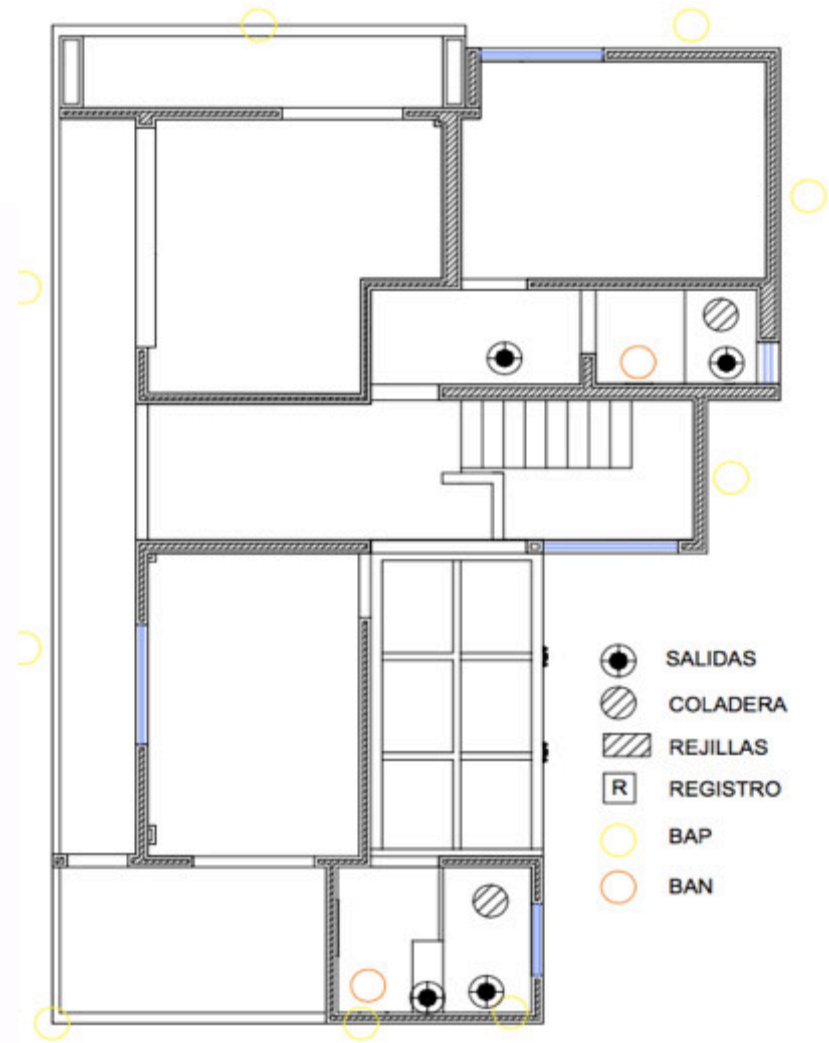

EXPERIENCIAS  
**ERGONOMÍA**  
CONOCIMIENTO

INTERVENCIÓN

INFORMACIÓN

*beneficios*

**UTILIDAD**

HERRAMIENTA

INVESTIGACIÓN

**INTERIORES**

*ergonomía*

OBJETO

INFORMACIÓN

ELEMENTOS

*funcionamiento*

*visión*

USUARIO

**VISIÓN**

INFORMACIÓN

PROPUESTA

HISTORIA

PROPIEDAD

*CALIDAD*

**ANÁLISIS**

*COMODIDAD*

**ESPACIO**

**CONCEPTO**

## 5.9 CONSTRUCTIVOS

Mesita de centro circular de madera de pino acabado pulido brillante con base de herrería redondo 3/8 color negro.

Vista posterior

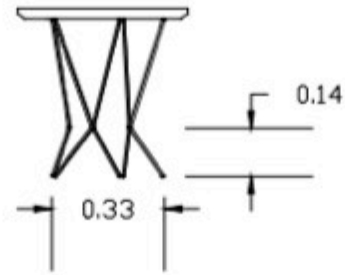

Vista superior

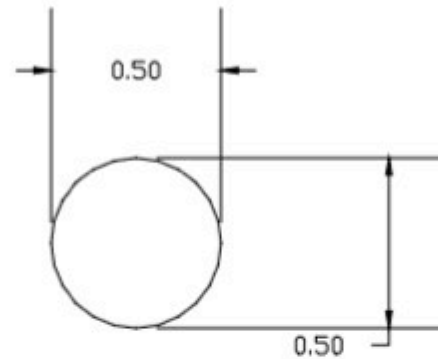

Render 3.

Vista lateral izquierda



Vista frontal

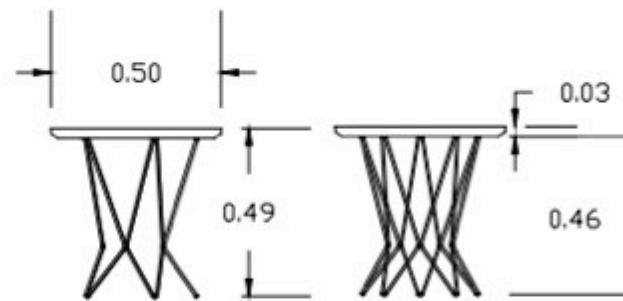

Vista lateral derecha

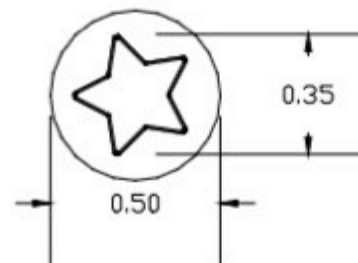

Vista inferior

Barra de concreto para bar recubierta con azulejos interceramic Black Diamond.



Render 4.

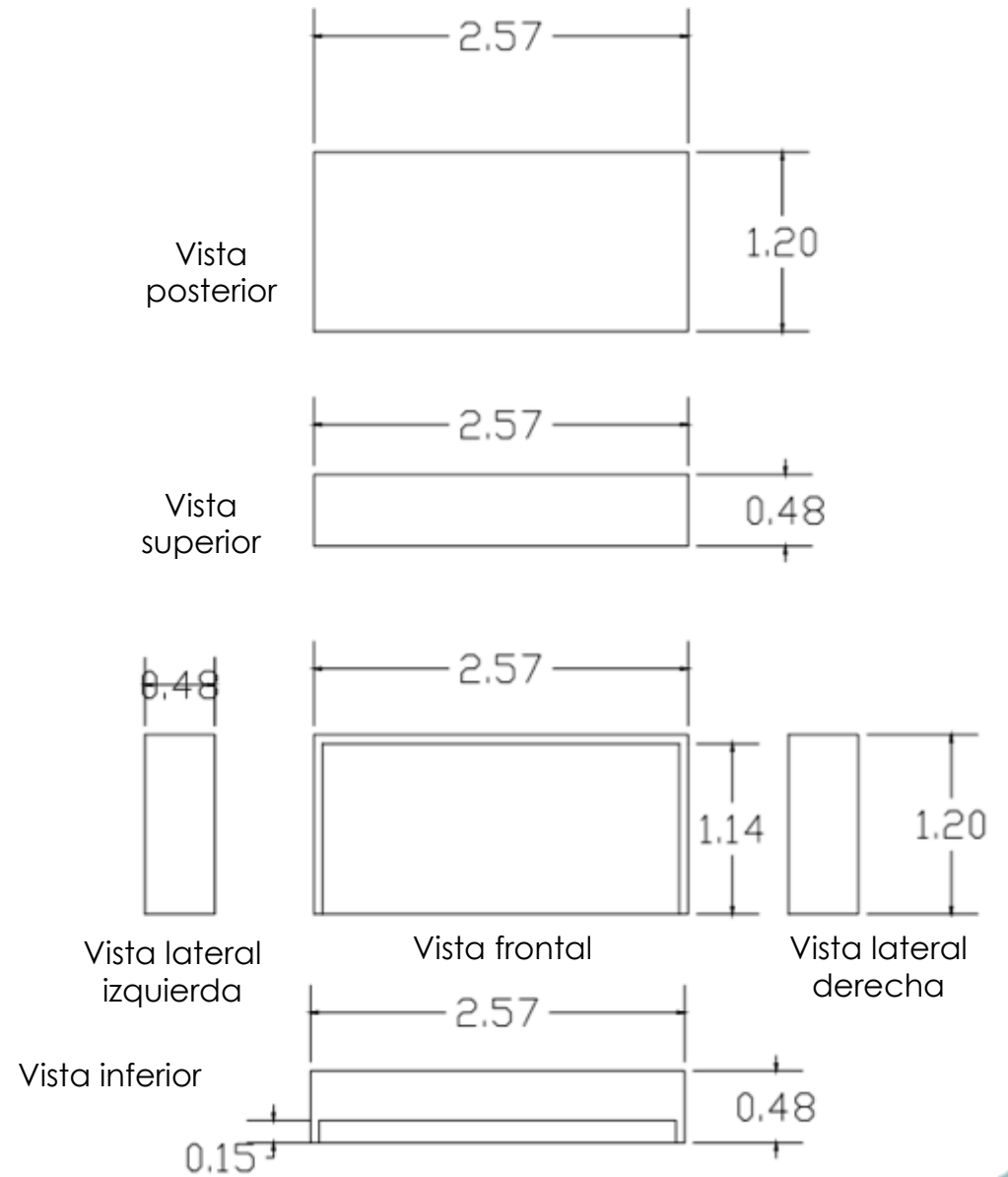



Vista superior

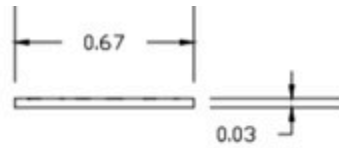

Vista lateral izquierda

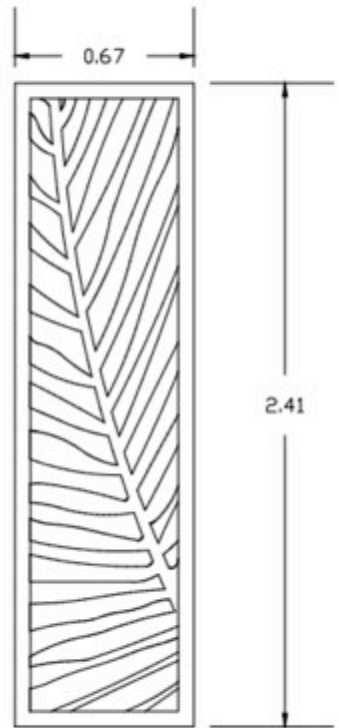

Vista frontal



Vista lateral derecha

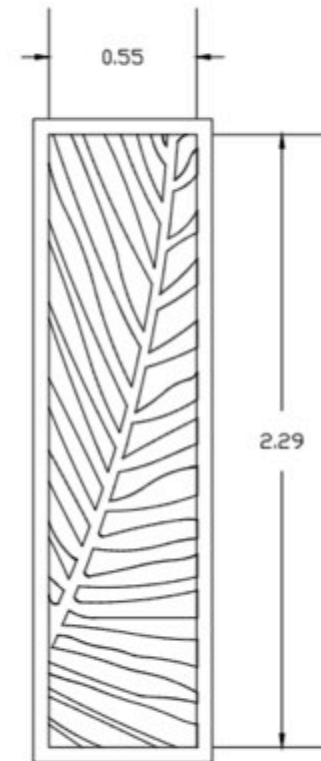

Vista posterior



Vista inferior



Render 5.

Celosía de madera 6 mm de espesor a corte láser con pintura negra acabado mate y espejo al fondo.

Vista superior

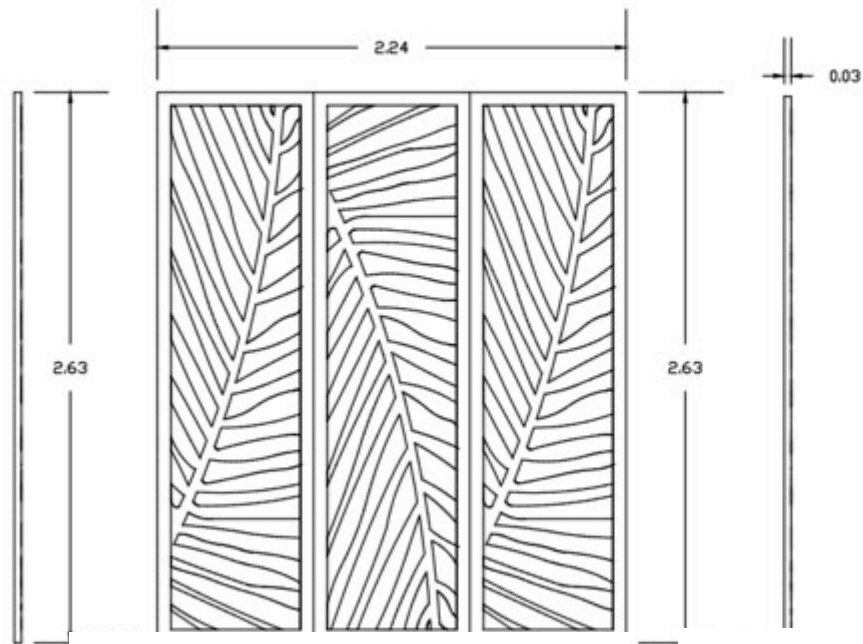

Vista frontal

Vista lateral derecha

Vista lateral izquierda

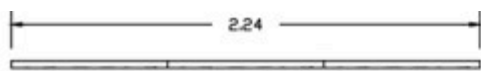

Vista inferior

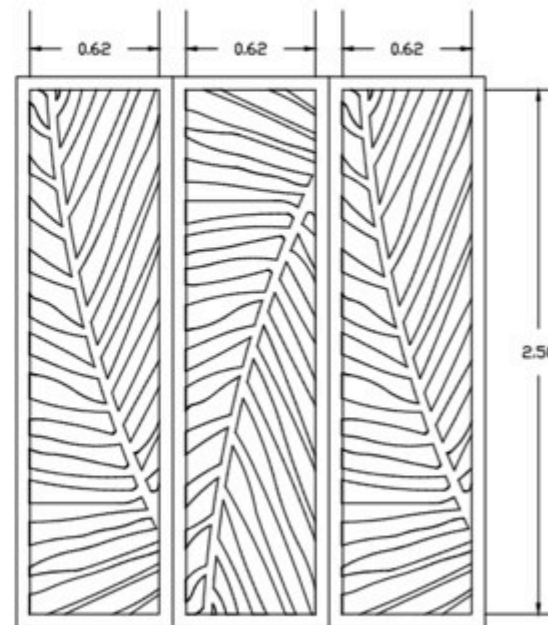

Vista posterior



Render 6.

Celosía para habitación de madera a corte láser 6 mm de espesor con pintura negra acabado mate.



Vistas Posterior

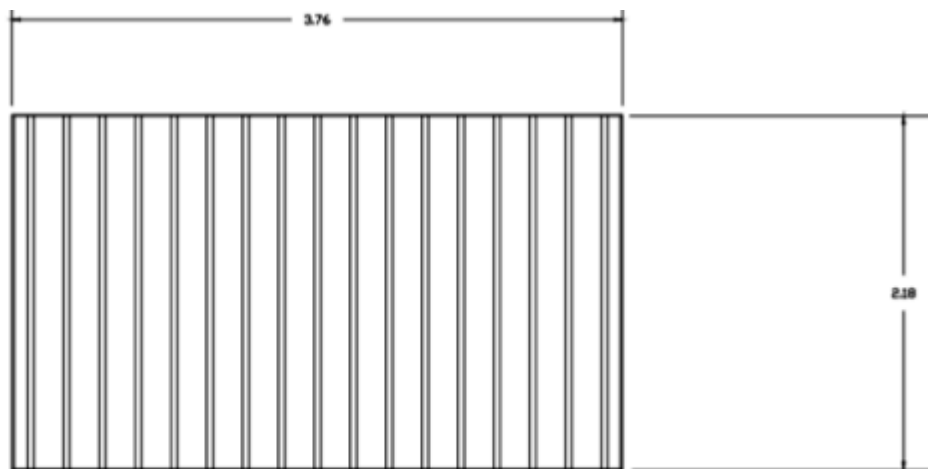

Vistas superior

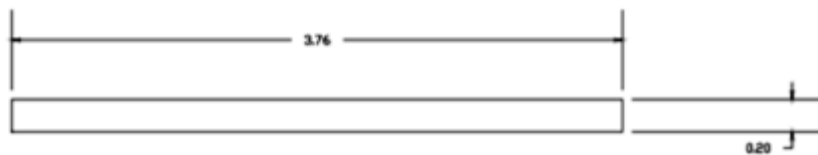

Vista lateral izquierda



Vista frontal

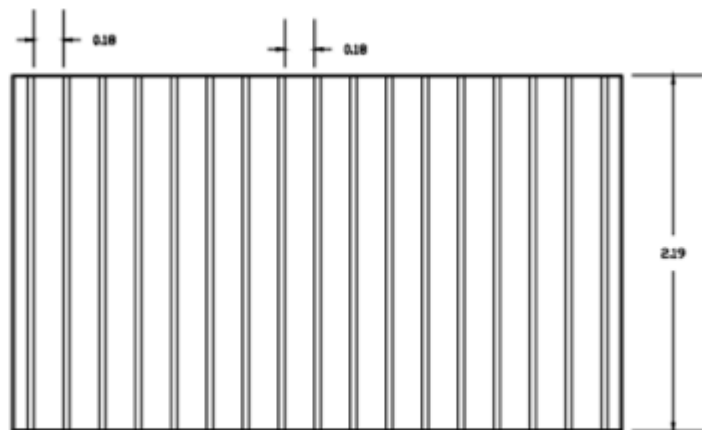

Vista lateral derecha



Vista inferior

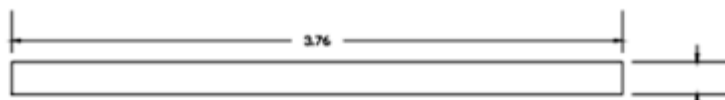

Celosía de madera en planos seriados con acabado pulido brillante.



Render 7.

Mueble estantero para habitación de madera pulida cubiera de pintura color blanco acabado mate.

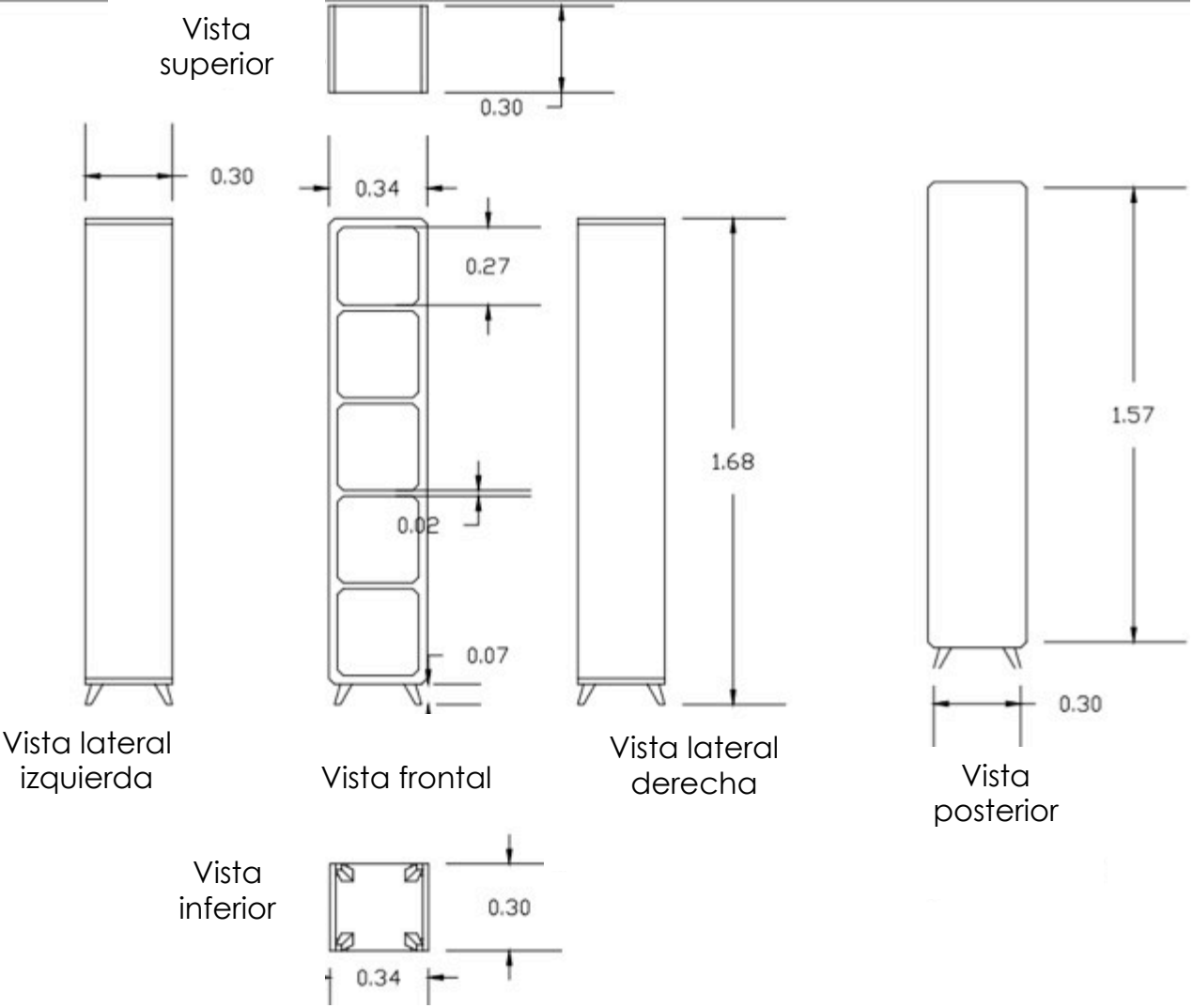

Render 8.



Celosía de madera en planos seriados con acabado pulido brillante y herrería para fijación al suelo y techo color natural redondo media con solera.

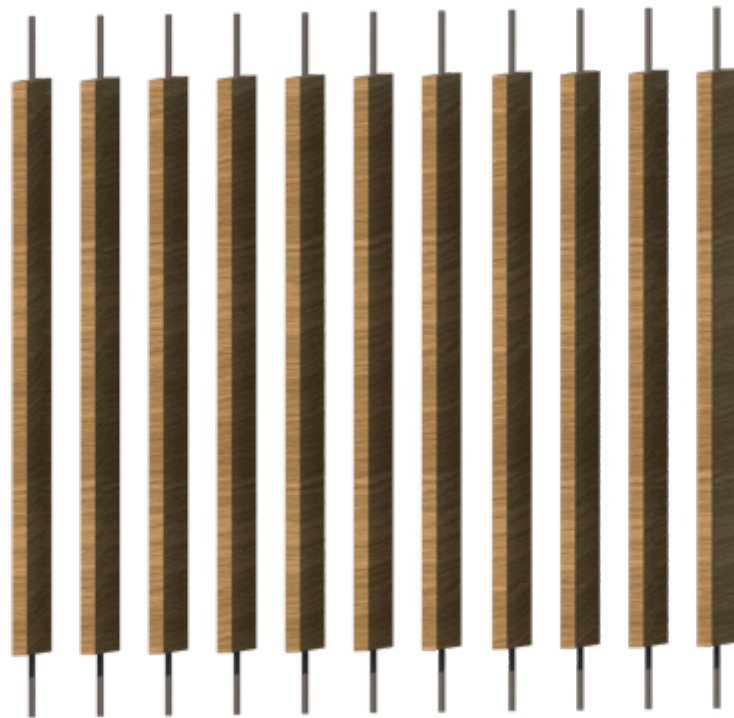

Render 9.

Vista posterior

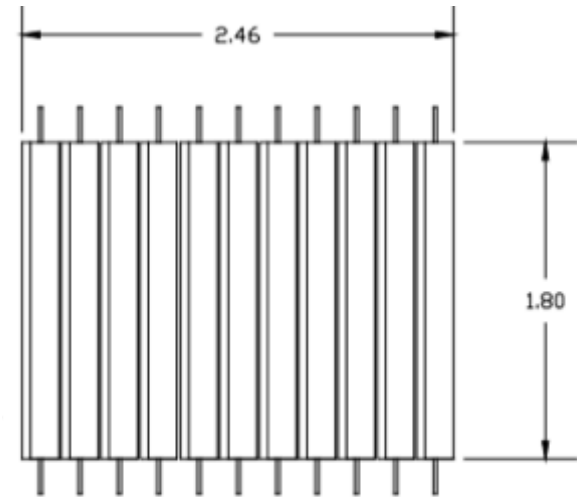

Vista superior

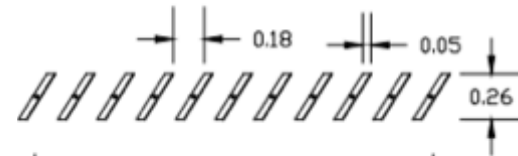

Vista lateral izquierda



Vista frontal

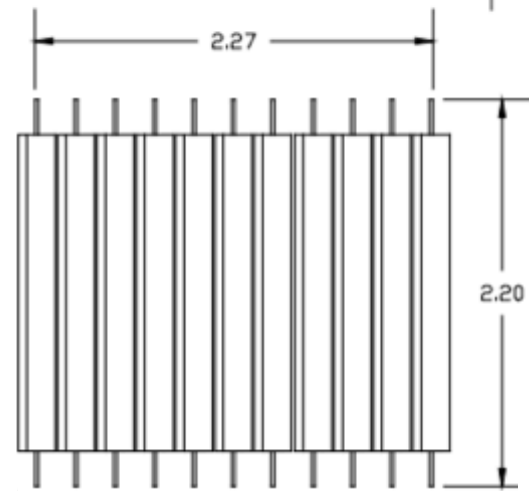

Vista lateral derecha

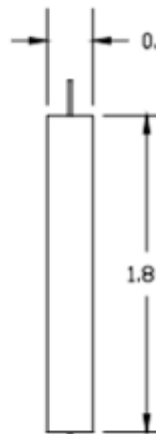

Vista inferior



Vista superior

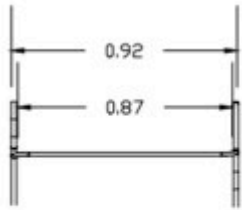

Vista lateral izquierda

Vista inferior

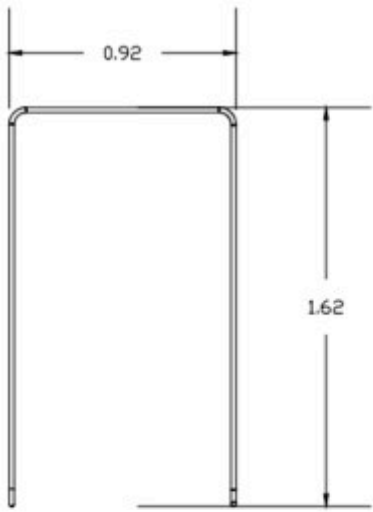

Vista frontal

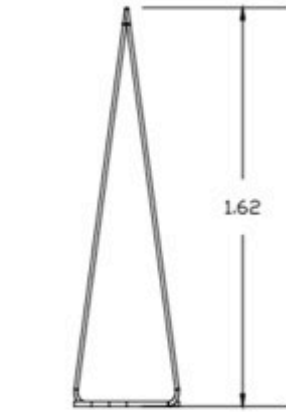

Vista lateral derecha

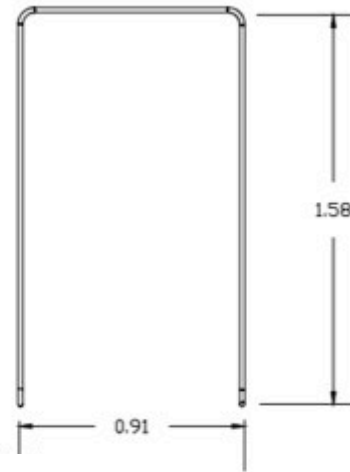
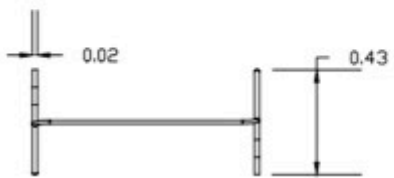

Vista posterior

Closet de herrería redondo 3 / 8 acabado pulido color negro brillante.

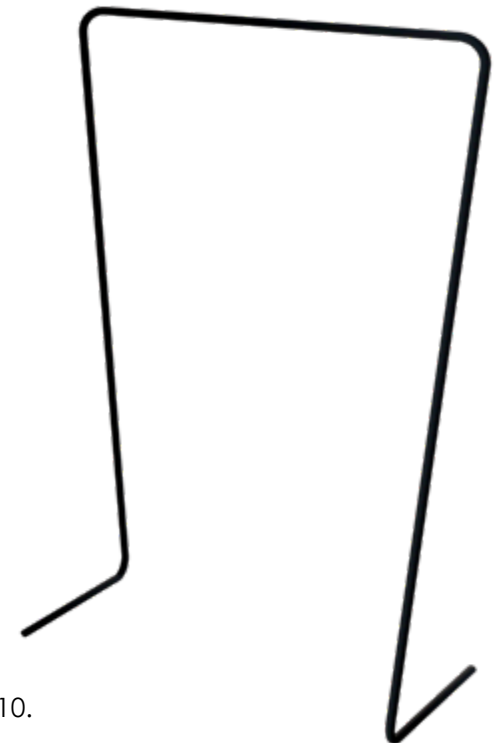

Render 10.



Render 11.



Render 12.

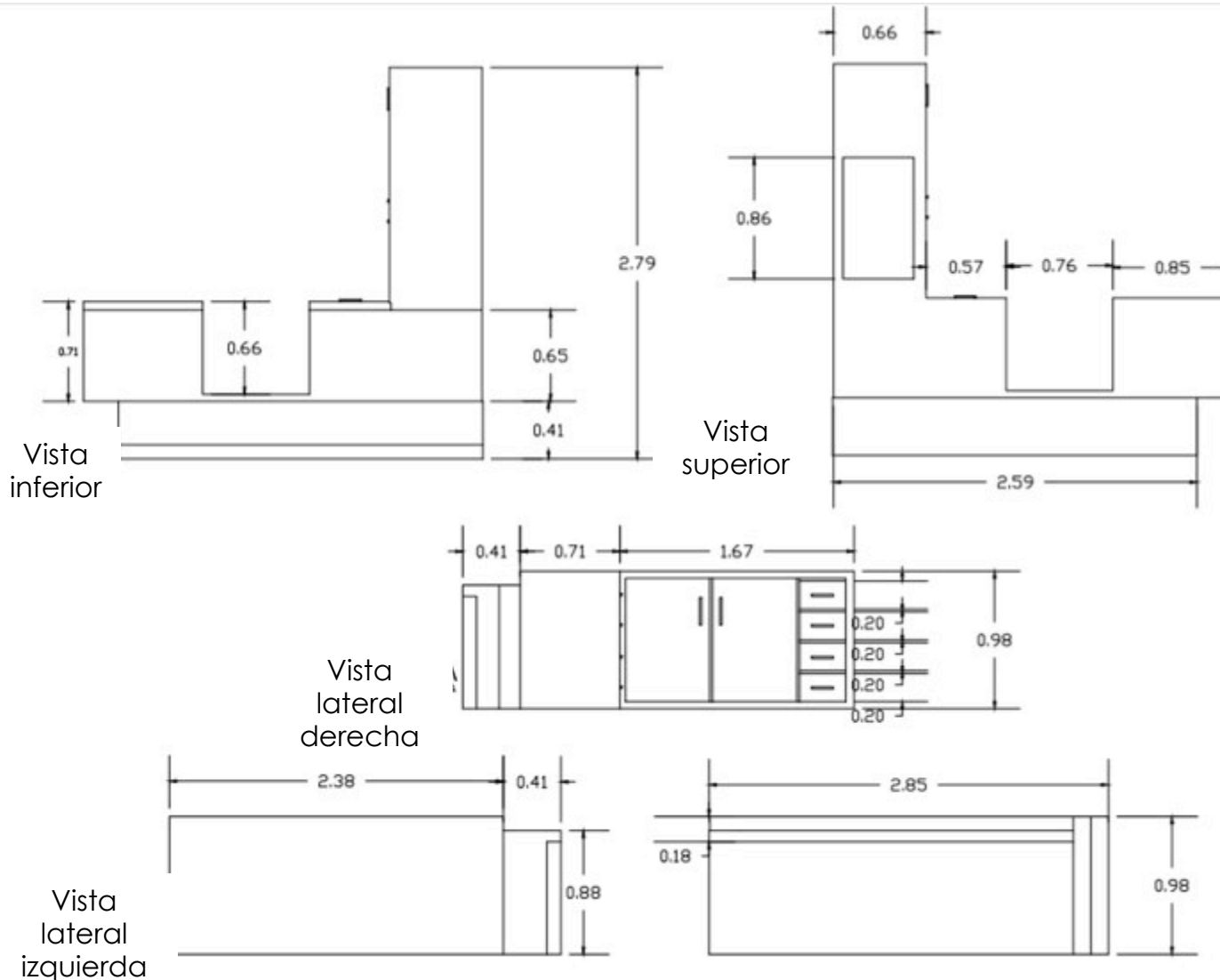

Barra de cocina de concreto con recubrimiento de azulejo tipo madera y piso cerámico geométrico de la marca interceramic, madera en cajones y puertas.



Render 13.

Mesa comedor de madera de pino pulida con pintura blanca acabado brillante.

Vista superior



Vista lateral izquierda

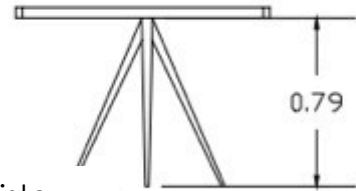

Vista frontal

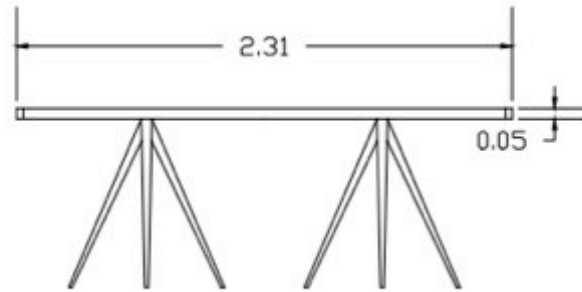

Vista lateral derecha

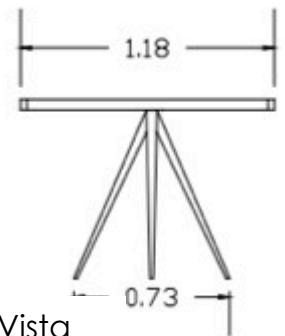

Vista inferior

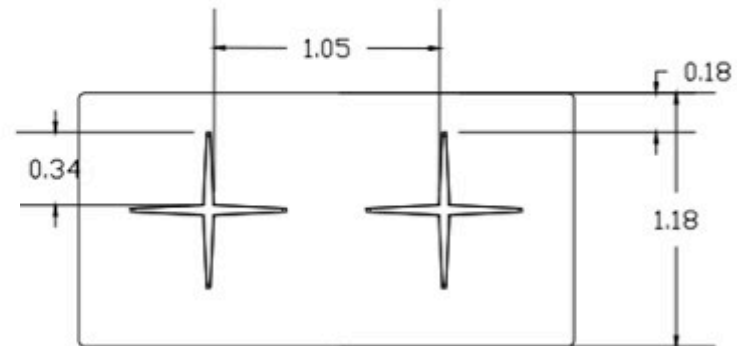

Espejo con marco y riel de herrería y aluminio perfil 114 con aplicaciones para colgar ropa, color gris acabado mate.

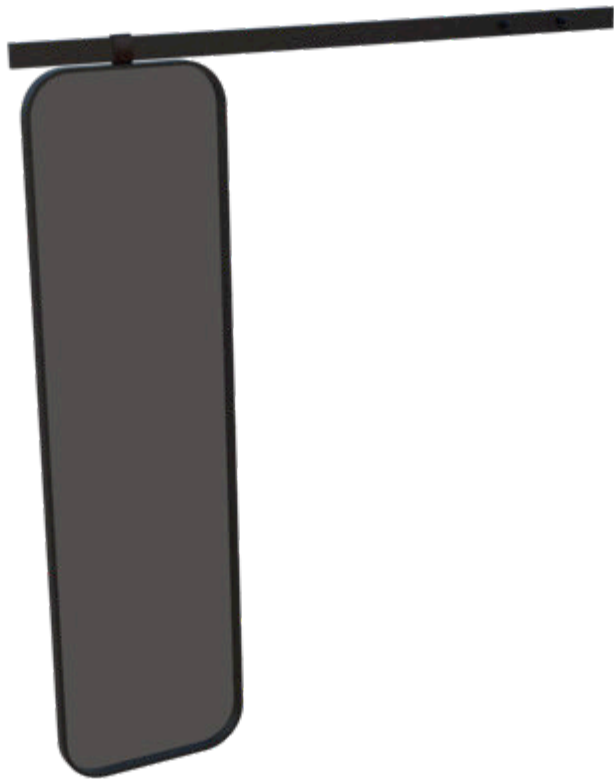

Render 14.

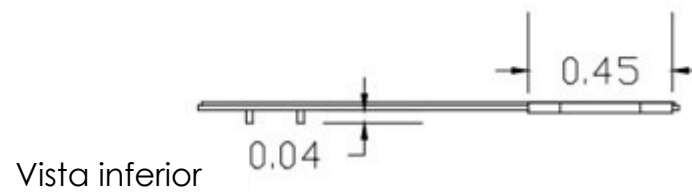
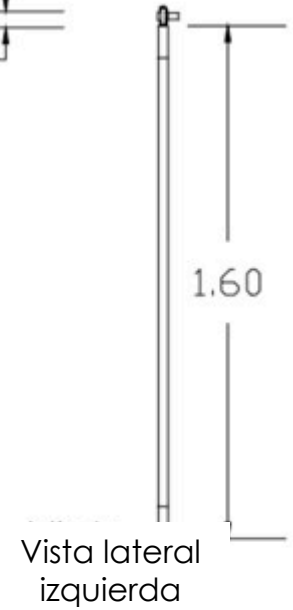
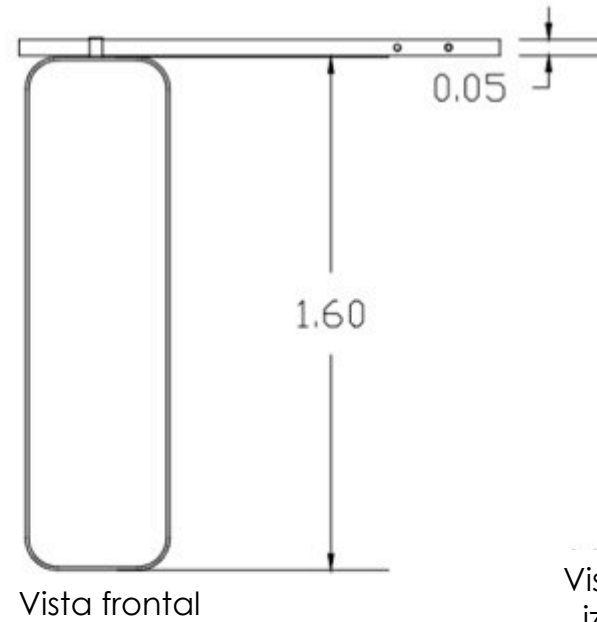
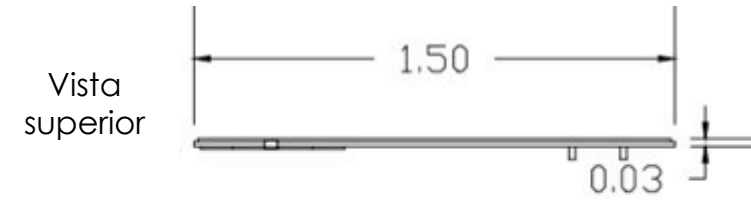



Render 15.

Gabinete de baño para habitación principal hecho a base de madera de pino pulida color gris acabado mate.

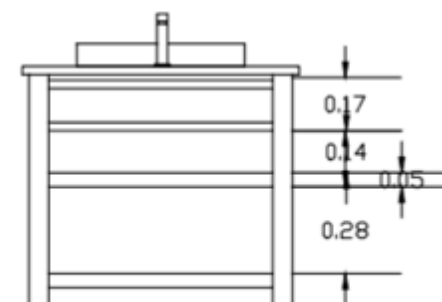
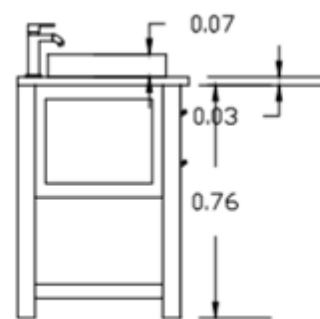
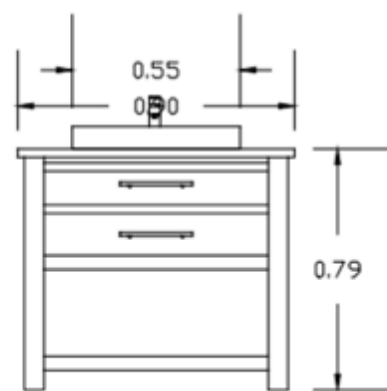
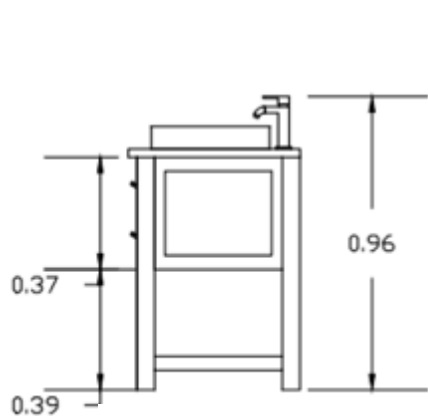
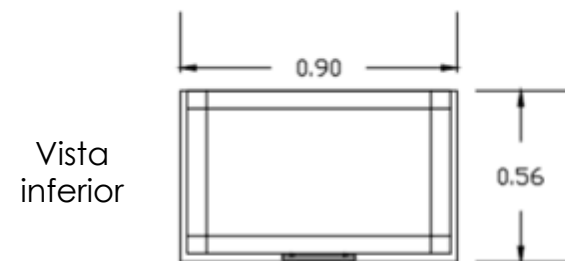
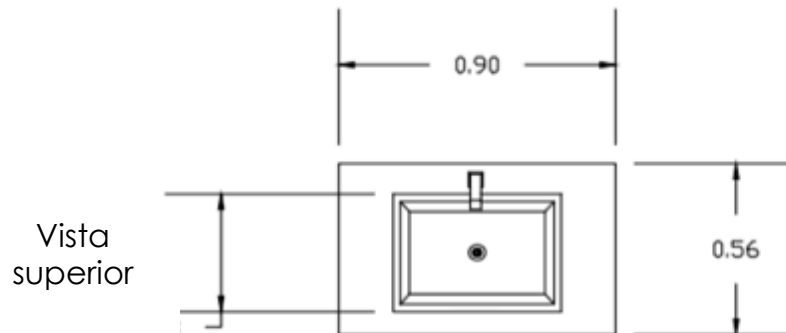

Mesitas de centro para sala de madera de pino pulida y barnizada acabado brillante.



Render 16.

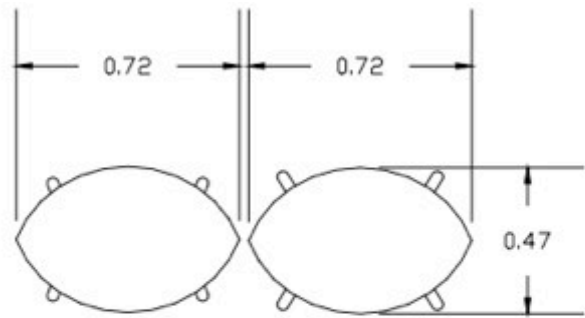

Vista superior

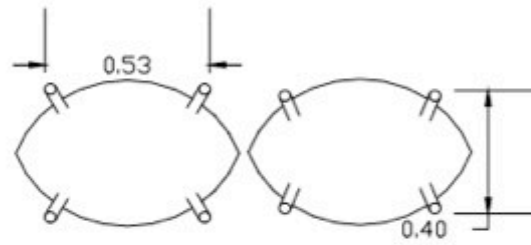

Vista inferior

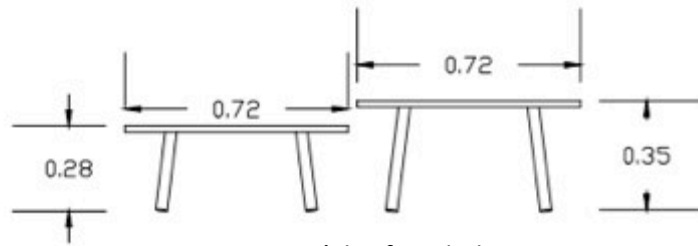

Vista frontal

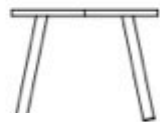

Vista lateral izquierda



Vista lateral derecha

Vista posterior

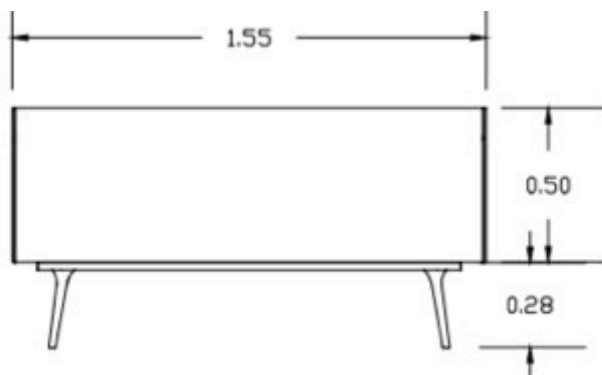

Vista superior

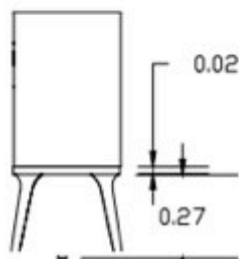
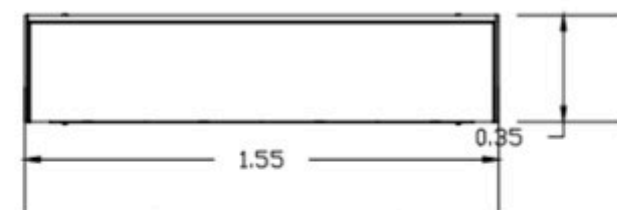

Vista lateral izquierda

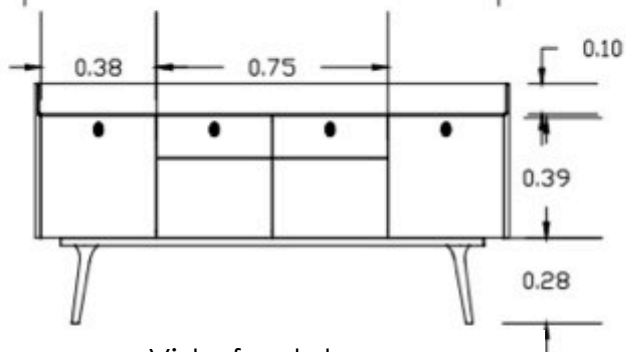

Vista frontal

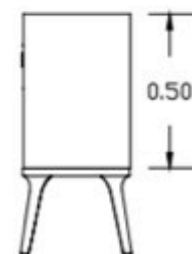

Vista lateral derecha

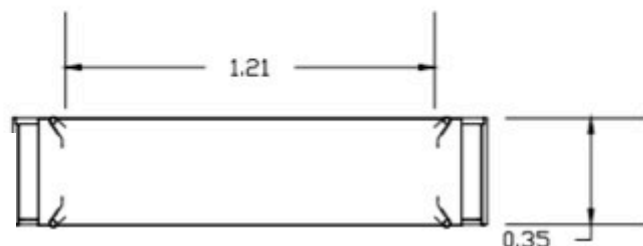

Vista inferior



Render 17.

Mueble para sala de tv de madera de pino pulida con áreas pintadas en color azul cielo brillante.





Vista superior

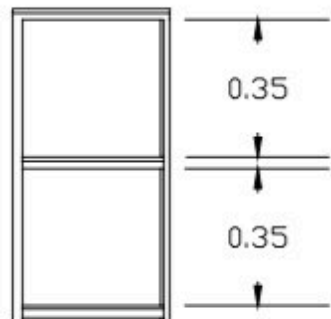
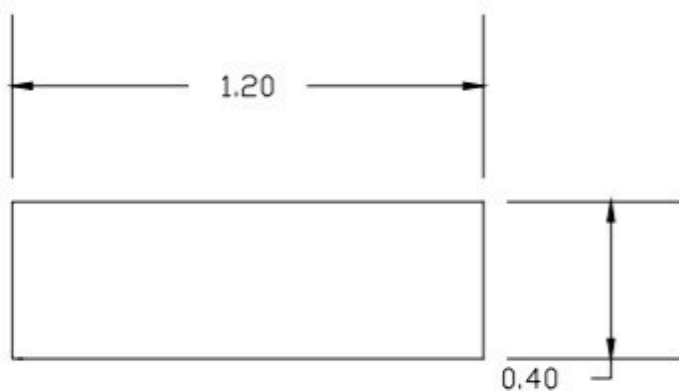

Vista lateral izquierda

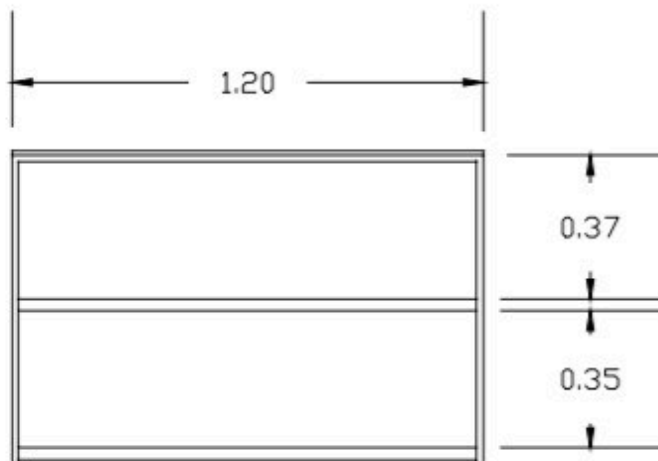

Vista frontal

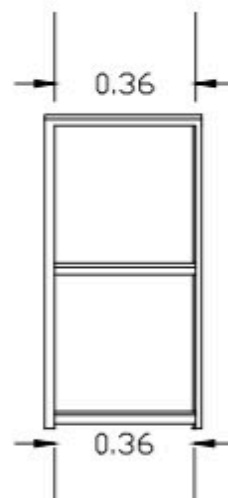

Vista lateral derecha

Vista inferior



Render 18.

Estantero de madera de pin acabado natural con herrería perfil 3/4 color negro.



Render 19.

Mueble para habitación de madera acabado liso colores café y beige mate.

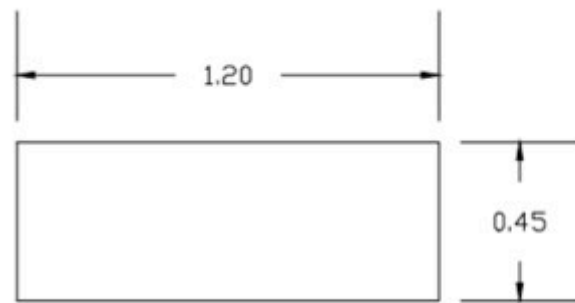

Vista superior

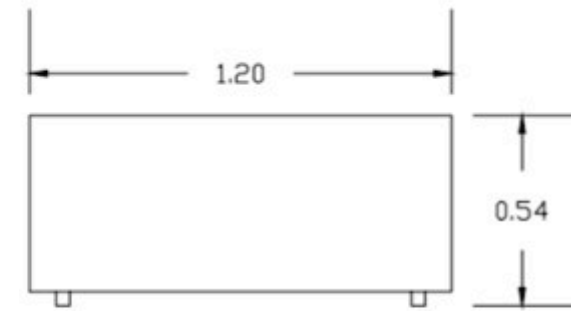

Vista posterior

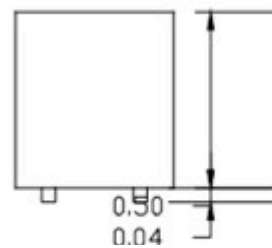

Vista lateral izquierda

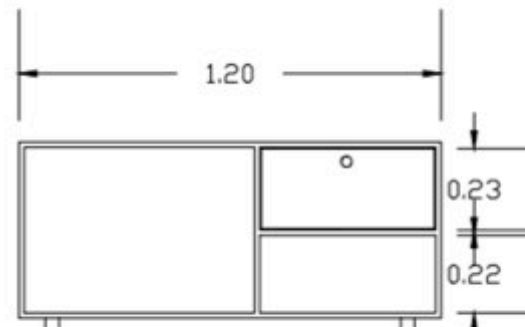

Vista frontal

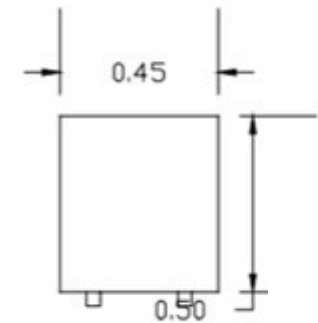

Vista lateral derecha

Vista inferior

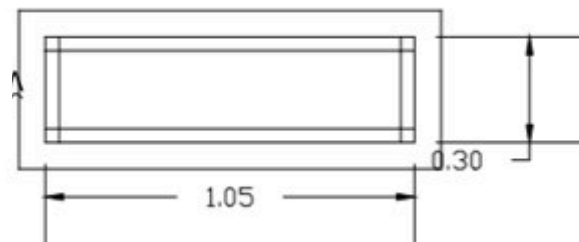

5.10

# RENDERS



EXPERIENCIAS  
**ERGONOMÍA**  
CONOCIMIENTO

INTERVENCIÓN

INFORMACIÓN

*beneficios*

**UTILIDAD**

HERRAMIENTA

INVESTIGACIÓN

**INTERIORES**

*ergonomía*

OBJETO

INFORMACIÓN

ELEMENTOS

*funcionamiento*

*visión*

USUARIO

**VISIÓN**

INFORMACIÓN

PROPUESTA

HISTORIA

PROPIEDAD

**CALIDAD**  
*COMODIDAD*

**ANÁLISIS**

**ESPACIO**

**CONCEPTO**

Fachada render 20.



Fachada render 21.



Render 22.

Render 23.



Render 24.







Render 26.



Render 27.



Render 28.



Render 29.



Render 30.



Render 31.





Render 32.



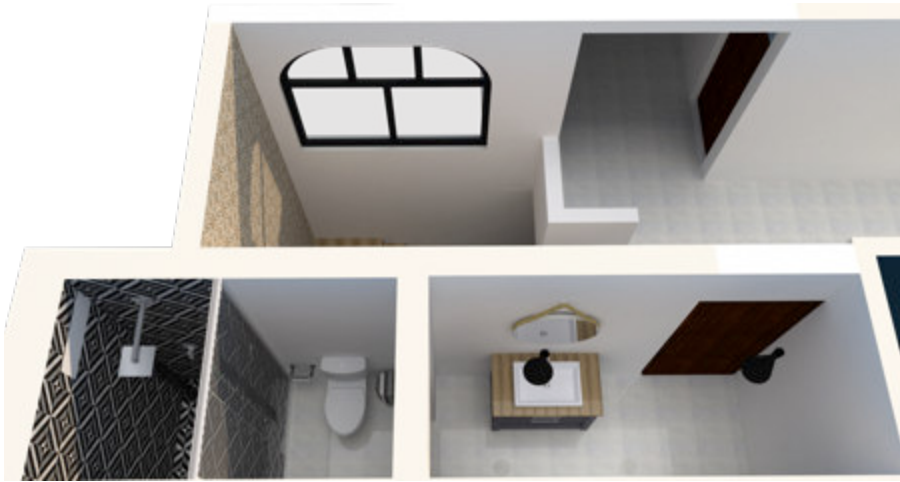

Render 33.



Render 34.



Render 35.



Render 36.

Render 37.



Render 38.



Render 39.





Render 41.



Render 42.

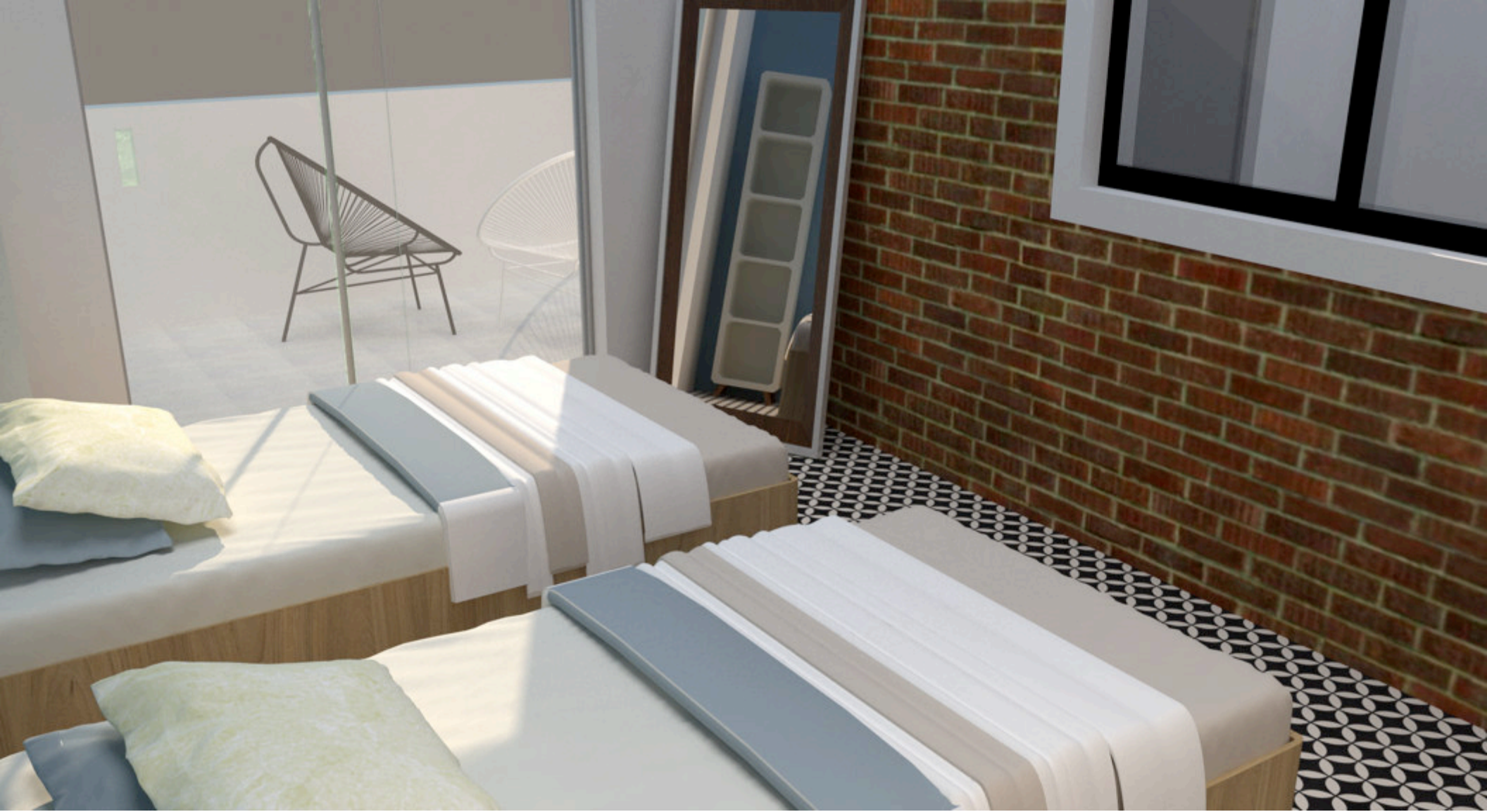

5.11

# PRESUPUESTO





DEMOLICIONES					
CLAVE	CONCEPTO	UNIDAD	CANTIDAD	PRECIO UNITARIO	TOTAL
ARC-1	Demolición de arcos actuales para un terminado recto, incluye acarreo de escombros, mano de obra, equipo, herramienta, andamios, PUOT.	M2	35.89 M2	\$36.65	\$1,315.35
MUR-1	Demolición de muros de ladrillo rojo de barro común, incluye acarreo de escombros, mano de obra, equipo, herramienta, andamios, PUOT.	M2	85.86 M2	\$36.65	\$3,060.90
TEJ-1	Retiro y demolición de estructura metálica y teja de barro color naranja, incluye acarreo de escombros, mano obra por medios manuales, equipo, herramienta, andamios, PUOT.	M2	38.21 M2	\$35.65	\$1,362.28
BAR-1	Demolición de barra de cocina hecha de concreto y azulejos incluye acarreo de escombros, mano de obra, equipo, herramienta, PUOT.	M2	8.69 M2	\$45.87	\$398.61
PI-2	Demolición y retiro de piso cerámico incluye acarreo de escombros, mano de obra, equipo, herramienta, PUOT.	M2	175 M2	\$89.14	\$15,599.50

Tabla 3. Presupuesto demoliciones.

**\$21,736.64**

## CONSTRUCCIÓN

CLAVE	CONCEPTO	UNIDAD	CANTIDAD	PRECIO UNITARIO	TOTAL
MUR-2	Construcción de muros de ladrillo rojo de barro común de 15 cm de espesor asentado con mezcla de cemento, cal, arena, proporciones 1-1-8 a plomo y reventón, incluye material, mano de obra, equipo, andamios, herramienta, PUOT.	M2	87.12 M2	\$403.86	\$35,184.28
BAL-1	Construcciones de extensiones de balcones de ladrillo rojo de barro común asentado con mezcla de cemento, cal, arena, proporciones 1-1-8 a plomo y reventón, incluye material, mano de obra, equipo, andamios, herramienta, PUOT.	M2	18.12 M2	\$403.86	\$7,317.94
ETR-1	Construcción de estructura metálica con acabado pulido, tonalidad café y Policarbonato celular color cristal templado de 6mm incluye material, mano de obra, equipo, andamios, herramienta, PUOT.	M2	21.36 M2	\$199.49	\$4,261.10
PLF-1	Construcción de losa de vigueta y bovedilla 20 cm de espesor con la capa de compresión de 3 cm de espesor, concreto r.n. h.o. f'c250kg/cm <sup>2</sup> t.m.a. 3/4", armado con malla 6x6 10/10 y refuerzo con acero de No. 3 (3/8") en muros colindantes de longitud a 40 cm de separación considerando apuntalamientos, baranda, planilla con mortero- cemento- cal-arena cernida 1:2:6 para recibir impermeabilizan considerado trabe ahogada en apoyo con el muro cabecera con sección de 20 x 25 cm y armado con acero de refuerzo de 3(3/8) con estribo del No. 2 (1/4) a 20 cm. Prorrateo de la prolongación de la t1 y la trabe cabecera segunda etapa sobre los alerones acabado final liso y pintura blanca, incluye material, mano de obra, equipo, andamios, herramienta, PUOT.	M2	75.42 M2	\$774.68	\$58,426.36

Tabla 4. Presupuesto construcción.

**\$105,189.68**

## ILUMINACIÓN

CLAVE	CONCEPTO	UNIDAD	CANTIDAD	PRECIO UNITARIO	TOTAL
FRL-1	Lámpara arbotante, Wall Mart, Technolite spica, 20 watts, tipo farol.	1	11	\$819	\$9,009
LUM-1	Luminario colgante sencillo, Carito, Eglo, Modelo:49934M, acero dorado.	1	4	\$999	\$3,996
CND-1	Candil, aluminio, ANOD 1, Home Depot, Modelo: MX-CL706/N.	1	7	\$605	\$4,235
CRC-1	Hampton bay 14'' moderno, Led, Home Depot, Níquel dorado, Modelo: 117815.	1	11	\$1,199	\$13,189

Tabla 5. Iluminación.

**\$30,429**

**MOBILIARIO**

CLAVE	CONCEPTO	UNIDAD	CANTIDAD	PRECIO UNITARIO	TOTAL
S2	Sillón Concept House Sitex trendy, Liverpool.	1	3	\$5,354	\$16,062
S3	Mesitas de madera, acabado pulido, constructivo.	1	2	\$1,300	\$2,600
S4	Estantero de madera y herrería, constructivo.	1	1	\$1,680	\$1,680
S5	Cestos de mimbre.	1	2	\$299	\$598
S6	Repisas de madera pulido color blanco.	1	2	\$630	\$1,260
S8	Cajonera de madera acabado pulido colores café y azul, constructivo	1	1	\$7,600	\$7,600
E1	Celosía de madera y herrería, constructivo.	1	1	\$7,750	\$7,750

Tabla 6. Mobiliario parte 1.

**\$37,550**

MOBILIARIO

CLAVE	CONCEPTO	UNIDAD	CANTIDAD	PRECIO UNITARIO	TOTAL
E2	Celosía de madera y herrería, constructivo.	1	1	\$7,550	\$7,550
C1	Banco Ivana durex, madera, Home Depot.	1	3	\$759	\$2,277
C2	Mesa de comedor blanca, constructivo.	1	1	\$5,200	\$5,200
C3	Sillas Eames blancas, mercado libre.	1	8	\$449	\$3,592
C4	Estufa Whirlpool, empotrable, Modelo: WER100D Sears.	1	1	\$9,940	\$9,940
C5	Refrigerador Samsung Silver, Modelo: RT38K5982SL/EM, Home Depot.	1	1	\$10,499	\$10,499
C6	Tarja de acero inoxidable con escurridor derecho, Home Depot.	1	1	\$947	\$947

Tabla 7. Mobiliario parte 2.

**\$40,005**

MOBILIARIO					
CLAVE	CONCEPTO	UNIDAD	CANTIDAD	PRECIO UNITARIO	TOTAL
C7	Barra de ladrillo con aplanado de concreto con cubierta de cerámico, constructivo.	1	1	\$506	\$6,542
D1	Sillas acapulco, colores blanco y negro.	1	9	\$900	\$8,100
B1	Barra de ladrillo con aplanado de concreto con cubierta de cerámico constructivo.	1	1	\$506	\$6,132
B2	Mesitas de madera y herrería constructivo.	1	2	\$1,350	\$2,700
L1	Base de cama individual de madera.	1	2	\$580	\$1,160
L2	Mueble estantero de madera acabado pulido color blanco, constructivo.	1	1	\$3,400	\$3,400
L3	Espejo con marco de madera mercado libre.	1	1	\$1,200	\$1,200

Tabla 8. Mobiliario parte 3.

**\$29,234**

MOBILIARIO

CLAVE	CONCEPTO	UNIDAD	CANTIDAD	PRECIO UNITARIO	TOTAL
L4	Closet de herrería color negro, constructivo.	1	1	\$350	\$350
A1	Sanitario Inter ceramic Milan, descarga doble.	1	3	\$3,290	\$9,870
A2	Gabinete de baño, lavamanos de madera y herrería constructivo.	1	1	\$3,200	\$3,200
A3	Lavabo blanco cerámico orion, Home Depot.	1	2	\$764	\$1,528
A4	Dublin conjunto de regadera cromo pulido, Inter ceramic	1	2	\$3,689	\$7,378
H1	Brabantia, bote de basura 3L con pedal de acero inoxidable mate, Costco.	1	4	\$499	\$1,996
M1	Base de cama matrimonial	1	1	\$780	\$780

Tabla 9. Mobiliario parte 4.

**\$25,102**

**MOBILIARIO**

CLAVE	CONCEPTO	UNIDAD	CANTIDAD	PRECIO UNITARIO	TOTAL
M2	Mesita de madera y cristal.	1	1	\$950	\$950
M3	Mueble de madera con espejos, constructivo.	1	1	\$4,200	\$4,200
M5	Celosía de madera corte láser, habitación.	1	1	\$2,22	\$2,200
I2	Celosias de madera corte láser, bar.	1	2	\$720	\$1,440
F1	Repisa de madera blanca .76 x .20 x .06	1	1	\$260	\$260
F2	Repisas de madera blanca 1.20 x .20 x .06	1	2	\$230	\$460
G1	Letrero neon "Relax" con iluminación.	1	0	\$2,150	\$2,150

Tabla 10. Mobiliario parte 5.

**\$11,660**



MOBILIARIO					
CLAVE	CONCEPTO	UNIDAD	CANTIDAD	PRECIO UNITARIO	TOTAL
O2	Mingitorio Maybrook, American Standard, Home Depot.	1	1	\$1,999	\$1,999
J1	Set de espejos champagne 25 cm Home Depot.	3	1	\$399	\$399
K2	Espejo grande Sol, Better Place 55 cm, Home Depot.	1	1	\$559	\$559

Tabla 11. Mobiliario parte 6.

**\$2,957**

ACABADOS DE PISOS Y MUROS					
CLAVE	CONCEPTO	UNIDAD	CANTIDAD	PRECIO UNITARIO	TOTAL
CTA-1	Piso porcelánico Interceramic, celta beige, acabado mate estilo madera 23 x 208 cm.	M2	91.93 M2	\$779.01	\$71,614.39
VTO-1	Piso porcelánico Interceramic, Venato grafito, acabado esmaltado estilo mármol 33 x 33 cm.	M2	77.58 M2	\$99	\$7,680
TPE-1	Piso cerámico Interceramic Rainforest Taupe, acabado pulido estilo madera 20 x 60 cm.	M2	10.34 M2	\$239	\$2,471.26
EPC-1	Piso cerámico Interceramic Epoca Classic petal, acabado mate estilo cemento 20 x 20 cm.	M2	16.90 M2	\$229	\$3,870.10
ATQ-1	Piso cerámico Interceramic, Cementine Antique Foglie, estilo cemento, acabado esmaltado color beige 40 x 40 cm.	M2	10.45 M2	\$219	\$2,288.55
CRC-1	Piso cerámico Interceramic, Cementine, Contrast croce, estilo cemento color negro 40 x 40 cm.	M2	23.17 M2	\$219	\$5,074.23

Tabla 12. Acabado de pisos y muros.

**\$92,998.53**

PRESUPUESTOS TOTALES	
DEMOLICIONES	\$21,734.64
CONSTRUCCIONES	\$105,189.68
ILUMINACIÓN	\$30,429
MOBILIARIO	\$146,508
ACABADOS EN PISOS Y MUROS	\$92,998.53
	\$396,859.85
DISEÑO Y UTILIDADES	\$79,371.97
	<b>\$476,231.82</b>

Tabla 13. Presupuestos totales.

**\$476,231.82**

# CONCLUSIÓN /

La investigación generada dentro de este proyecto se desarrolló de manera directa con el cliente y que gracias a la carrera de Diseño de interiores se obtuvieron diversos conocimientos que fueron de gran utilidad durante la búsqueda de respuestas en este proyecto.

Mediante entrevistas y lectura de libros, publicaciones y otros trabajos relacionados con nuestro tema logramos obtener indicios de cómo solucionar las problemáticas presentadas dentro de la casa habitación deshabitada que busca ser más que eso, al implementar la investigación dentro de nuestro proyecto se lograron tener los resultados deseados por el cliente.

Con este proyecto logramos resolver el principal problema que nos planteamos al comenzar la investigación, logramos encontrar la función del espacio y darle una identidad para su uso adecuado. Cumplimos los objetivos sin inconvenientes mediante el seguimiento del método que planteamos desde un inicio y a lo largo de la investigación fuimos recaudando la información necesaria para el logro del proyecto.

Aunque determinar un estilo y concepto para el lugar fue un poco complicado ya que son varias las personas que utilizarán el espacio y éstas tienen diferentes gustos e ideas logramos encontrar algo que fuese atractivo para todos y que los hiciera sentir cómodos e incluidos dentro del lugar.

Aprendimos no solo a resolver problemas sino también a volverlos únicos, nos dimos cuenta a lo largo de ésta búsqueda que los espacios no solo deben ser bellos sino también deben funcionar, nos dimos cuenta de nuestras capacidades para la creación y de nuestra creatividad para la solución.

Conocemos acerca de formas, materiales, colores, texturas que en conjunto pueden llegar a formar un estilo con el cual vamos a darle una identidad a nuestro proyecto y además encontramos el concepto adecuado para volver el espacio único.

Mi aportación hacia los demás con éste trabajo es mi manera de resolver obstáculos a la hora de diseñar un inmueble, principalmente con mi método de investigación desde donde comienzo a indagar hasta como resuelvo el proyecto siempre cuestionándome, investigando, proponiendo y solucionando.

En caso de que el proyecto llegue a efectuarse:

Gracias a esta investigación y al desarrollo de la propuesta de diseño, podremos darnos cuenta de que todo aquello que se generó durante el análisis y el diagnóstico fue de gran importancia para intervenir dentro de un espacio, ya que con ello y la información obtenida obtuvimos un mayor conocimiento y por lo tanto una mayor visualización de lo que se pudo hacer y lo que no, sin esta información podríamos llegar a afectar el proyecto y perder tiempo al no considerar los elementos que componen el inmueble.

Con este proyecto, se quiere comprobar que un ambiente estético y funcional que se integre a los contextos que lo rodean y forme un ambiente de confort será un espacio correctamente diseñado, que mediante la adecuada distribución de los espacios y la planificación de un diseño interior atractivo el espacio cumplirá con su funcionamiento de manera debida.

Como conclusión el lugar podría ser el espacio buscado por el cliente debido a todo aquello que logramos en el camino.

## Referencias bibliográficas.

1. Perez J, Merino M. (2008) Definición.de. (<https://definicion.de/disenio/>).
2. Raffino M. (2020) Concepto.de. Argentina. (<https://concepto.de./arquitectura-2/>).
3. Jacini M. Arquitectura para interiores. España: Vecchi; 2000.
4. D.K.Ching F, Binggeli C. Diseño de interiores un manual. 2a ed. Hoboken, Nueva Jersey: John Wiley & sons, Inc; 2005.
5. Mostaedi A. Arquitectura de interiores. Barcelona, España: Monsa; 2001.
6. Mata M. (2016). La habitabilidad de tu hogar: La ergonomía en casa. México: Propiedades.com.blog. (<http://propiedades.com/blog/arquitectura-y-urbanismo/vivienda-ergonomia-mexico>).
7. Palnero J, Zelnik M. Las dimensiones humanas en los espacios interiores, Estándares antropométricos. 7a ed. México D.F: Ediciones G. Gili, S.A. de C.V; 1984. 36-230 p.
8. Secretaria de seguridad pública. Fenómeno hidrometeorológico, Purísima del Rincón. Purísima del Rincón: Protección Civil, Gobierno del Estado. [https://servicios-ssp.guanajuato.gob.mx/atlas/hm/hm\\_purissima\\_rincon.pdf](https://servicios-ssp.guanajuato.gob.mx/atlas/hm/hm_purissima_rincon.pdf)
9. Enciclopedia de los municipios y delegaciones de México, estado de Guanajuato, Purísima del Rincón. Purísima del Rincón: Inafed. (<http://siglo.inafed.gob.mx/enciclopedia/EMM11guanajuato/municipios/11025a.html>)
10. (2005). Reglamento de construcción del municipio de Purísima del Rincón, Guanajuato. Purísima del Rincón: Orden Jurídico. (<http://www.ordenjuridico.gob.mx/Estatal/GUANAJUATO/Municipios/Purissima%20del%20Rincon/PurReg03.pdf>)
11. Crespo A. Estructuras (Construcción). EcuRed ([https://www.ecured.cu/Estructuras\\_\(Construcci%C3%B3n\)](https://www.ecured.cu/Estructuras_(Construcci%C3%B3n)))
12. Cimentaciones. Construmática, Metaportal de arquitectura, ingeniería y construcción (<https://www.construmatica.com/construpedia/Cimentaciones>)
13. Abitare decoración (2019). Estilo Mediterráneo. Abitare Decoración. (<https://www.abitaredecoracio-mediterraneo-color/>)